

Dream Cot

Dropside 60x120

556726/10031664



English

WARNING - Important Safety Information for Bedside Cribs: IMPORTANT! READ CAREFULLY AND KEEP FOR FUTURE REFERENCE

Assembly Safety: Properly assemble all parts, ensuring fittings are tight to prevent any risk of entrapment or strangulation.

Maintenance: Regularly check that all screws and parts are tight and that the bed is working properly.

Missing Parts: DO NOT use crib if any parts are missing, damaged, or broken. Contact Jollyroom for replacement parts and instructional literature if needed. DO NOT substitute parts.

Child's Development Milestones: Cease using the crib as soon as your child can sit, kneel, or pull themselves up.

Avoid Suffocation and Strangulation: DO NOT place the product close to another product, which could present a danger of suffocation or strangulation, e.g. strings, blind/curtain cords, etc. Avoid placing additional items in the crib as they may lead to suffocation risks.

Supervision and Locking: Young children should not be allowed to play unsupervised in the vicinity of the crib. Always supervise children near the crib, lock it in the fixed position when unattended.

Mattress Recommendations: DO NOT add a second mattress on the crib as it may lead to suffocation risks.

Heat Source Awareness: Be cautious of heat sources near the crib to prevent burning hazards.

Placement: Always place the product on a horizontal floor.

Warning for Bedside Sleepers: If used as a bedside sleeper, ensure it is securely attached to the adult bed to prevent suffocation hazards and entrapment.

Top Rail Height: Ensure the top rail's height does not exceed that of the adult bed mattress to prevent neck entrapment. Always completely raise the drop side when not attached to the adult's bed.

Attachment System Safety: Keep the attachment system away from the crib to avoid strangulation risks.

Drop Side Safety: Always raise the drop side completely when the crib is not attached to the adult's bed.

Never Leave Gaps: Ensure there are no gaps between the bedside sleeper and the adult bed to prevent entrapment. If there is any gap between the bedside sleeper and the adult bed DO NOT use product.

No Filling Gaps: DO NOT attempt to fill gaps with pillows, blankets, or other items.

Regular Checks: Regularly check the tightness of the attachment system before each use by pulling the bedside sleeper in a direction away from adult bed to maintain safety standards.

Maximum Weight: 20 kgs.

Cleaning Instructions: To clean the metal parts use damp cloth and then dry them. To clean the plastic parts use cloth, water and soft detergent. To clean the wooden parts by dry and soft fabric.

Complies with: EN 716-1:2017+AC:2019 & EN716-2:2017.

Svenska

VARNING - Viktig säkerhetsinformation för spjålsängar:

VIKTIGT! LÄS NOGGRANT OCH BEHÅLL FÖR FRAMTIDA REFERENS

Säkerhet vid montering: Montera alla delar ordentligt och se till att beslagen är täta för att förhindra risk för fastklämning eller strypning.

Underhåll: Kontrollera regelbundet att alla skruvar och delar är åtdragna och att sängen fungerar som den ska.

Saknade delar: Använd INTE spjålsängen om några delar saknas, är skadade eller trasiga. Kontakta Jollyroom för reservdelar och instruktioner om det behövs. Ersätt INTE delar.

Milstolpar i barnets utveckling: Sluta använda spjålsängen så snart ditt barn kan sitta, stå på knäna eller dra sig upp.

Undvik kvävning och strypning: Placera inte produkten nära en annan produkt, som kan utgöra en risk för kvävning eller strypning, t.ex. snören, persienn-/gardinlinor mm. Undvik att placera ytterligare föremål i spjålsängen eftersom de kan leda till kvävningensrisk.

Övervakning och låsning: Små barn ska inte leka utan tillsyn i närheten av spjålsängen. Övervaka alltid barn nära spjålsängen och lås sängen i fast läge när den är utan uppsikt.

Madrass - Rekommendationer: Addera INTE en andra madrass på spjålsängen eftersom det kan leda till kvävningensrisk.

Aktsamhet gällande värmekälla: Var försiktig med värmekällor nära spjålsängen för att förhindra brännskador.

Placering: Placera alltid produkten på ett horisontellt golv.

Varning för sovande vid sidan av vuxensäng: Om sängen används som vid sidan av vuxensängen som "bedside crib", se till att den är ordentligt fastsatt i vuxensängen för att förhindra kvävningensrisk och fastklämning.

Höjd på toppskena: Se till att den övre skenans höjd inte överstiger den för vuxenmadrassen för att förhindra skador på nacken. FARA! - Lyft alltid upp fällsidan helt när den inte är fäst vid vuxensängen.

Säkerhet för fästsystem: Håll fästsystemet borta från spjålsängen för att undvika strypningensrisker.

Säkerhet för Drop-Side: Fäll alltid upp sängens nedfällbara sida helt när spjålsängen inte är fäst vid vuxensängen.

Lämna aldrig luckor eller springor: Se till att det inte finns några mellanrum mellan spjålsängen och vuxensängen för att förhindra fastklämning. Om det finns något mellanrum mellan sängen och vuxensängen, ANVÄND INTE produkten. Fyll ej luckor eller springor: Försök INTE att fylla mellanrum med kuddar, filter eller andra föremål.

Regelbundna kontroller: Kontrollera att fästsystemet fungerar före varje användning genom att dra sidosängen i en riktning bort från vuxensängen.

Maxvikt: 20 kgs.

Rengöringsinstruktioner: För att rengöra metalledarna använd en fuktig trasa och torka dem sedan. Använd trasa, vatten och mjukt rengöringsmedel för att rengöra plastdelarna. För att rengöra trädelarna använd torrt och mjukt tyg.

Uppfyller kraven i enlighet med: EN 716-1:2017+AC:2019 & EN716-2:2017.

Deutsch

WARNUNG – Wichtige Sicherheitsinformationen für Beistellbetten: WICHTIG! SORGFÄLTIG LESEN UND FÜR SPÄTERES NACHSCHLAGEN AUFBEWAHREN

Montagesicherheit: Montieren Sie alle Teile in richtiger Art und Weise und stellen Sie sicher, dass sie festsitzen, um die Gefahr eines Einklemmens oder Strangulierens zu vermeiden.

Wartung: Überprüfen Sie regelmäßig, ob alle Schrauben und Teile festsitzen und das Bett richtig funktioniert.

Fehlende Teile: Verwenden Sie das Beistellbett NICHT, wenn Teile fehlen, beschädigt oder zerbrochen sind. Wenden Sie sich bei Bedarf an Jollyroom, um Ersatzteile und Bedienungsanleitungen zu erhalten. Tauschen Sie KEINE Teile aus.

Meilensteine der kindlichen Entwicklung: Hören Sie auf, das Beistellbett zu benutzen, sobald Ihr Kind sitzen, knien oder sich hochziehen kann.

Verhindern Sie Erstickung und Strangulation: Stellen Sie das Produkt NICHT in die Nähe eines anderen Produkts, das eine Erstickungs- oder Stranguliergefahr darstellen könnte, z. B. Schnüre, Rollo-/Gardinenschnüre usw. Vermeiden Sie es, zusätzliche Gegenstände in das Beistellbett zu legen, da diese zu Erstickungsgefahr führen können.

Aufsicht und Verriegelung: Kleine Kinder dürfen nicht unbeaufsichtigt in der Nähe des Beistellbetts spielen. Beaufsichtigen Sie Kinder in der Nähe des Beistellbetts immer und verriegeln Sie es in der festen Position, wenn es unbeaufsichtigt ist.

Matratzenempfehlungen: Legen Sie KEINE zweite Matratze auf das Beistellbett, da sie zu Erstickungsgefahr führen kann.

Bewusstsein für Wärmequellen: Achten Sie auf Wärmequellen in der Nähe des Beistellbetts, um Verbrennungen vorzubeugen.

Platzierung: Stellen Sie das Produkt immer auf einen horizontalen Boden.

Warnung für Beistellbetten: Stellen Sie bei Verwendung als Beistellbett sicher, dass es sicher am Erwachsenenbett befestigt ist, um einer Erstickungs- und Einklemmgefahr vorzubeugen.

Höhe der oberen Schiene: Stellen Sie sicher, dass die Höhe der Oberschiene nicht höher ist als die Höhe der Erwachsenenbettmatratze, um ein Einklemmen des Nackens zu verhindern. Schieben Sie die Seite immer vollständig hoch, wenn das Beistellbett nicht am Erwachsenenbett befestigt ist.

Sicherheit des Befestigungssystems: Halten Sie das Befestigungssystem vom Beistellbett fern, um Strangulationsrisiken zu vermeiden.

Sicherheit der Seitenwand: Schieben Sie die Seite immer vollständig hoch, wenn das Beistellbett nicht am Erwachsenenbett befestigt ist.

Lassen Sie niemals Lücken offen: Stellen Sie sicher, dass zwischen dem Beistellbett und dem Erwachsenenbett keine Lücken bestehen, um ein Einklemmen zu verhindern. Wenn zwischen dem Beistellbett und dem Erwachsenenbett ein Spalt vorhanden ist, verwenden Sie das Produkt NICHT.

Keine Lücken füllen: Versuchen Sie NICHT, Lücken mit Kissen, Decken oder anderen Gegenständen zu füllen.

Regelmäßige Kontrollen: Überprüfen Sie vor jedem Gebrauch die Festigkeit des Befestigungssystems, indem Sie das Beistellbett in eine Richtung vom Erwachsenenbett wegziehen.

Maximalbelastung: 20kg

Reinigungshinweise: Befolgen Sie die bereitgestellten Reinigungs- und Waschanweisungen. Um die Metallteile zu reinigen, nutzen Sie ein feuchtes Tuch und trocknen Sie sie danach ab. Um die Kunststoffteile zu reinigen, nutzen Sie ein Tuch, Wasser und ein mildes Reinigungsmittel. Um die Holzteile zu reinigen, nutzen Sie ein trockenes und weiches Tuch.

Entspricht: EN 716-1:2017+AC:2019 & EN716-2:2017.

Dansk

ADVARSEL – Vigtige sikkerhedsoplysninger: VIGTIGT! LÆS OMHYGGELIGT OG GEM TIL FREMTIDIG REFERENCE.

Monteringssikkerhed: Saml alle dele korrekt, og sørg for at beslagene er tætte for at forhindre enhver risiko for fastklemning eller kvælning.

Vedligeholdelse: Kontrollér jævnligt, at alle skruer og dele er stramme, og at sengen fungerer korrekt.

Manglende dele: Brug IKKE sengen, hvis der er ødelagte, beskadigede eller manglende dele. Kontakt Jollyroom for reservedele og brugsvejledning, hvis det er nødvendigt. Udskift IKKE dele med uoriginale dele.

Milepæle for børns udvikling: Hold op med at bruge sengen, så snart dit barn kan sidde, knæle eller trække sig op.

Undgå kvælning: Placér ikke sengen tæt på andre genstande, som kan udgøre en kvælningssfare, fx snore, ledninger, persiener, gardiner o.s.v. Undgå at lægge yderligere genstande i sengen, da de kan medføre kvælningssrisiko.

Overvågning og låsning: Små børn skal ikke lege uden opsyn i nærheden af produktet. Overvåg altid børn i nærheden af sengen, lås den i fast position, når den er uden opsyn.

Madrasanbefalinger: Tilføj IKKE en ekstra madras i sengen, da det kan føre til kvælningssrisiko.

Bevidsthed om varmekilder: Vær forsigtig med varmekilder i nærheden af sengen for at forhindre forbrændingsfare.

Placering: Placér altid produktet på et plant gulv.

Advarsel ved placering op ad sengen: Hvis sengen bruges op ad voksensengen, skal du sikre dig, at den er sikkert fastgjort til voksensengen for at forhindre kvælningssfare og fastklemning.

Topskinnenhøjde: Sørg for at topskinnens højde ikke overstiger voksensengens højde for at forhindre, at barnets nakke kommer i klemme. Sider, der kan afmonteres eller sænkes, skal være monterede i øverste position, når sengen ikke er fastgjort til voksensengen.

Sikkerhed ved fastgørelsessystem: Hold fastgørelsessystemet væk fra sengen for at undgå kvælningssrisiko

Sikkerhed ved drop-siden: Løft altid drop-siden helt op, når sengen ikke er fastgjort til voksensengen.

Skab aldrig mellemrum: Sørg for at der ikke er mellemrum mellem sengen og voksensengen for at forhindre fastklemning. Hvis der er mellemrum mellem sengen og voksensengen, må du IKKE bruge produktet.

Fyld ikke mellemrum: Du må IKKE udfylde mellemrum med puder, tæpper eller andre genstande.

Regelmæssig kontrol: Kontrollér, at fastgørelsessystemet er strammet til hver gang før brug ved at trække i sengen i retning væk fra voksensengen.

Maksimal vægtbelastning: 20kg

Rengøringsvejledning: Følg de medfølgende rengørings- og vaskeanvisninger.

Rengøringsvejledning: Brug en fugtig klud til at rengøre metaldelene med og tør dem bagefter. Brug en klud, vand og et mildt rengøringsmiddel til at rengøre plastikdelene. Rengør trædelene med en tør og blød stofklud.

Overholder: EN 716-1:2017+AC:2019 & EN716-2:2017.

Suomi

VAROITUS – Tärkeitä ohjeita sängyn turvalliseen käyttöön: TÄRKEÄÄ! LUE OHJEET HUOLELLISESTI LÄPI JA SÄILYTÄ NE TULEVAA TARVETTA VARTEN.

Turvallinen asennus: Asenna kaikki osat oikein ja varmista, että liittimet ovat tiukasti kiinni takertumisen tai kuristumisen välttämiseksi.

Huolto: Tarkista säännöllisesti, että kaikki ruuvit ja osat ovat tiukasti kiinni ja että sänky toimii kunnolla.

Puuttuvat osat: ÄLÄ käytä sänkyä, jos jokin sen osista on vahingoittunut, rikkinäinen tai puuttuu kokonaan. Ota yhteyttä Jollyroomiin varaosien ja lisäohjeiden saamiseksi. ÄLÄ vaihda tuotteen osia toisiin.

Lapsen kehityksen virstanpylväät: Lopeta sängyn käyttö heti, kun lapsesi osaa istua, nousta konttausasentoon tai vetää itsensä ylös tuen avulla.

Vältä tukehtuminen ja kuristuminen: Älä aseta tuotetta paikkaan, jossa lapsi voi tukehtua tai kuristua esimerkiksi nyöreihin, sälekaihtimien naruihin tai virtajohtoihin. Vältä ylimääräisten esineiden asettamista sänkyyn, koska ne voivat aiheuttaa tukehtumisvaaran.

Valvonta ja lukitus: Pienet lapset eivät saa leikkiä sängyn läheisyydessä ilman valvontaa. Valvo aina pinnasängyn lähellä olevia lapsia ja lukitse sänky kiinteään asentoon, kun sitä ei valvota.

Patjasuosituks: ÄLÄ lisää sänkyyn toista patjaa, sillä se voi aiheuttaa tukehtumisvaaran. Ole tietoinen sängyn lähellä olevista lämmönlähteistä: Varo sängyn lähellä olevia lämmönlähteitä palovammojen välttämiseksi.

Sijoitus: Aseta tuote aina vaakasuoralle, tasaiselle lattialle.

Varoitus sängyn vieressä oleville nukkujille: Jos käytät sivuvaunusänkyä, varmista, että se on kiinnitetty tukevasti aikuisen sänkyyn tukehtumisvaaran ja puristuksiin jäämisen välttämiseksi.

Yläkiskon korkeus: Varmista, että yläkiskon korkeus ei ylitä aikuisen sänkypatjan korkeutta niskan puristumisen välttämiseksi. Sängyn laita on nostettava yläasentoon, jos sitä ei ole kiinnitetty vanhemman sänkyyn.

Kiinnitysjärjestelmän turvallisuus: Pidä kiinnitysjärjestelmä poissa sivuvaunusängystä kuristumisvaaran välttämiseksi.

Laskettavan sivun turvallisuus: Sängyn laskettava puoli on nostettava yläasentoon, jos sitä ei ole kiinnitetty vanhemman sänkyyn.

Älä koskaan jätä aukkoja: Varmista, ettei sivuvaunusängyn ja aikuisen sängyn välissä ei ole rakoja puristuksiin jäämisen välttämiseksi. Jos sivuvaunusängyn ja aikuisten sängyn välille jää rako, ÄLÄ käytä tuotetta.

Älä täytä rakoja: ÄLÄ yritä täyttää aukkoja tyynyillä, peitoilla tai muilla esineillä.

Säännölliset tarkastukset: Tarkista kiinnitysjärjestelmän kireys säännöllisesti ennen jokaista käyttökertaa vetämällä sivuvaunusänkyä aikuisen sängystä pois päin.

Lapsen enimmäispaino: 20kg

Puhdistusohjeet: Noudata annettuja puhdistus- ja pesuohjeita.

Puhdista metalliosat kostealla liinalla ja kuivaa lopuksi. Muoviosat voi puhdistaa miedolla puhdistusaineella, vedellä ja liinalla, ja puuosat kuivalla ja pehmeällä liinalla.

Tuote täyttää EU-standardin asettamat määräykset: EN 716-1:2017+AC:2019 & EN716-2:2017.

Norsk

ADVARSEL - Viktig sikkerhetsinformasjon for barnesenger:

VIKTIG! LES NØYE OG BEHOLD FOR FREMTIDIG REFERANSE

Monteringssikkerhet: Monter alle delene på riktig måte, og sørg for at beslagene er tette for å forhindre risiko for fastklemming eller kvelning.

Vedlikehold: Sjekk regelmessig at alle skruer og deler er strammet og sitter skikkelig, og at sengen fungerer som den skal.

Manglende deler: IKKE bruk barnesengen hvis deler mangler, er skadet eller ødelagt. Kontakt forhandler for reservedeler og instruksjonsmanual om nødvendig. IKKE erstatt deler selv.

Milepæler i barnets utvikling: Slutt å bruke barneseng så snart barnet ditt kan sitte, stå på alle fire eller trekke seg opp uten hjelp.

Unngå kvelning: Ikke plasser produktet i nærheten av et annet produkt, som kan utgjøre en kvelningsfare, f.eks. snorer, persiener / gardiner, osv. Unngå å plassere ekstra gjenstander i barneseng, da de kan føre til kvelningsrisiko.

Tilsyn og låsing: Ikke la små barn leke i nærheten av barnesengen uten tilsyn av en voksen. Hold alltid tilsyn med barn i nærheten av barnesengen, lås den i fast stilling når den er uten tilsyn.

Madrassbefalinger: IKKE legg til en ekstra madrass i barnesengen, da det kan føre til kvelningsrisiko.

Forsiktighet rundt varmekilder: Vær forsiktig med varmekilder i nærheten av barnesengen, for å forhindre brannfare.

Plassering: Plasser alltid produktet på et flatt gulv.

Advarsel for bedside cribs: Hvis sengen brukes som en bedside crib, må du sørge for at den er forsvarlig festet til voksensengen, for å forhindre kvelningsfare og fare for at barnet kan bli sittene fast.

Toppskinnens høyde: Sørg for at toppskinnens høyde ikke overstiger høyden på madrassen i voksensengen, for å forhindre at barnet blir sittende fast i nakken.

FARE! – Løft alltid den justerbare langsiden helt opp, når den ikke er festet til en voksenseng.

Sikkerhet ved bruk av festesystemet: Hold festesystemet borte fra barnesengen, for å unngå kvelningsrisiko.

Sikkerhet ved bruk av den justerbare sengesiden: Hev alltid sengesiden helt når barnesengen ikke er festet til foreldresengen.

Sørg for at det ikke er noen gliper noe sted: Sørg for at det ikke er noen mellomrom mellom barnesengen og voksensengen, for å forhindre at barnet blir sittende fast. Ikke bruk produktet hvis det er noe mellomrom mellom barnesengen og voksensengen.

Ikke fyll igjen gliper: IKKE prøv å fylle mellomrom med puter, tepper eller andre gjenstander.

Regelmessig kontroll: Kontroller at festesystemet er strammet før hver bruk, ved å trekke barnesengen bort fra voksensengen. Den skal sitte tett inntil.

Maksvekt: 120 kg.

Rengjøring: Følg rengjørings- og vaskeinstruksjonene.

Rengjøringsinstruksjoner: For å rengjøre metalldelene, bruk en fuktig klut og tørk av. Bruk klut, vann og mildt rengjøringsmiddel for å rengjøre plastdelene. Rengjør tredelene med en tørr og myk klut.

OPPFYLLER: EN 716-1:2017+AC:2019 & EN716-2:2017.

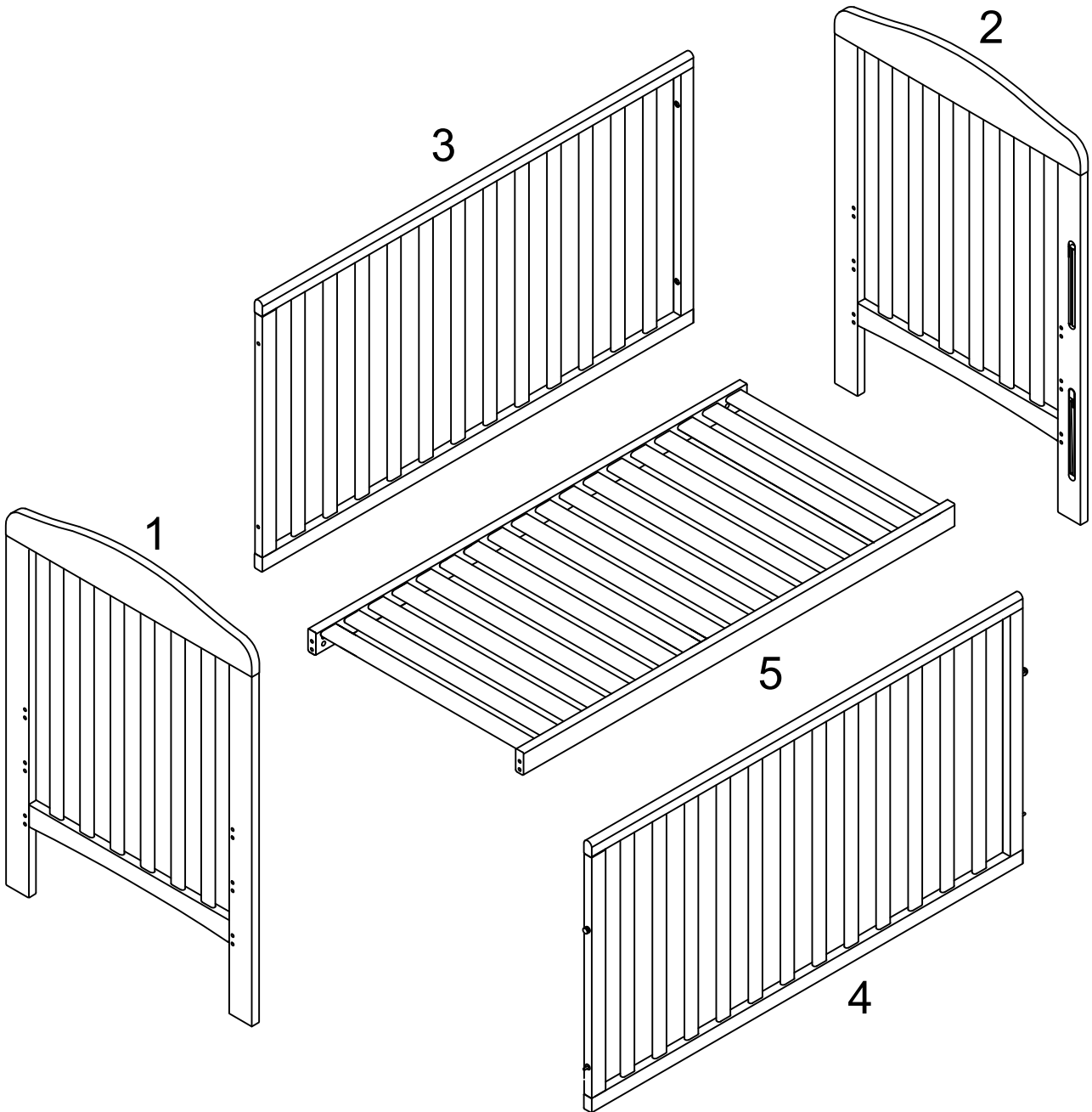
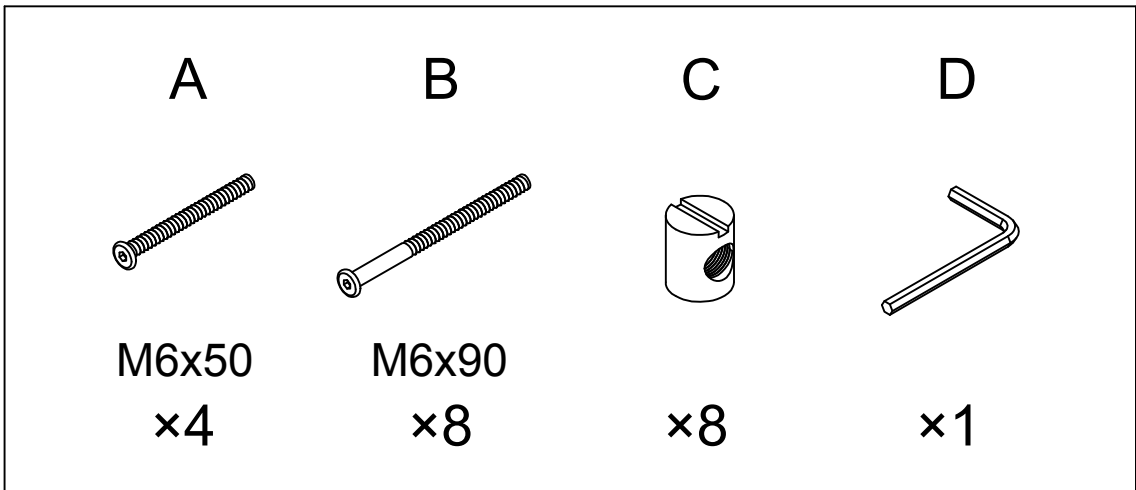

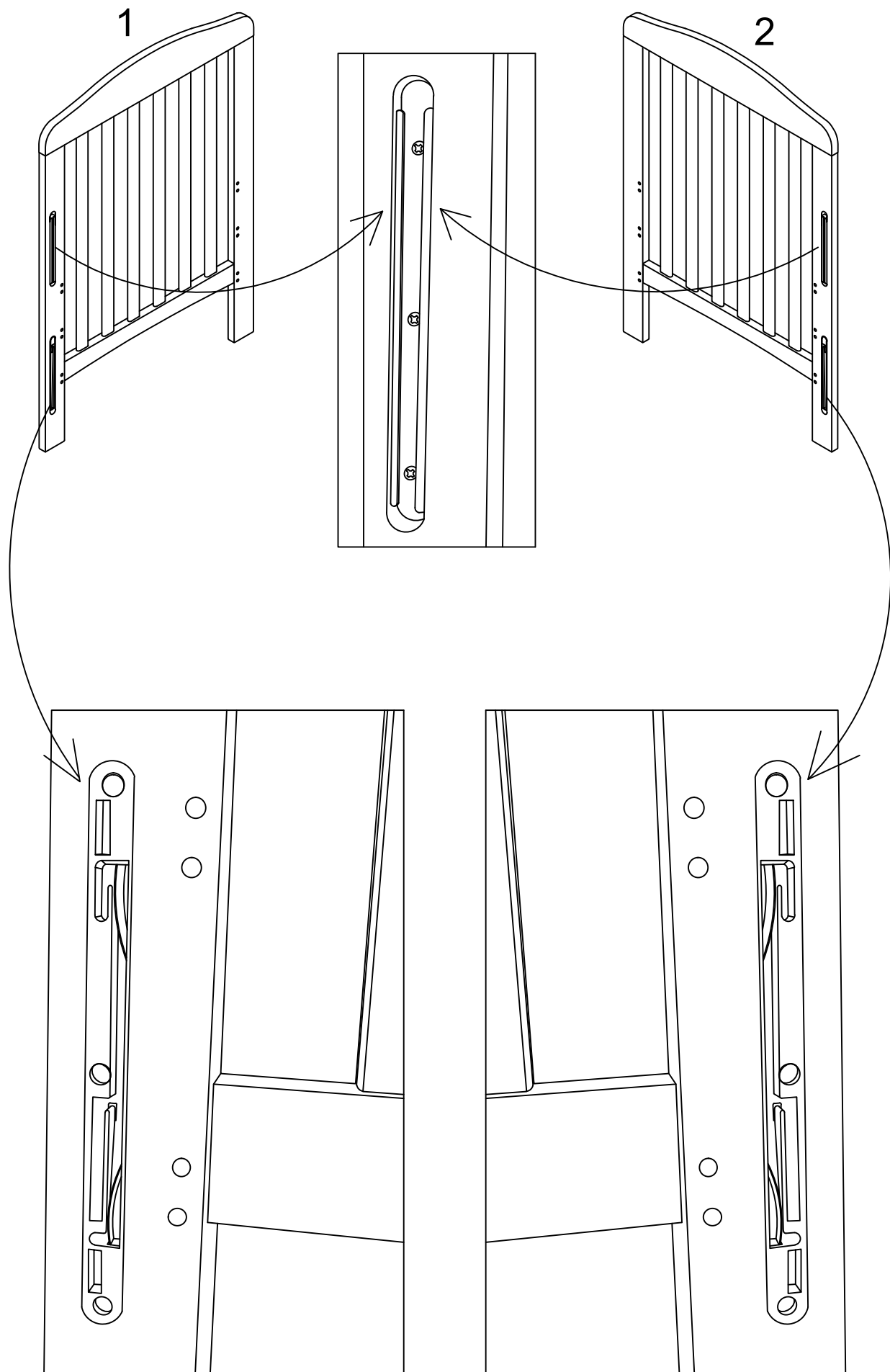

1.

A

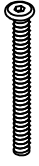

M6x50
x4

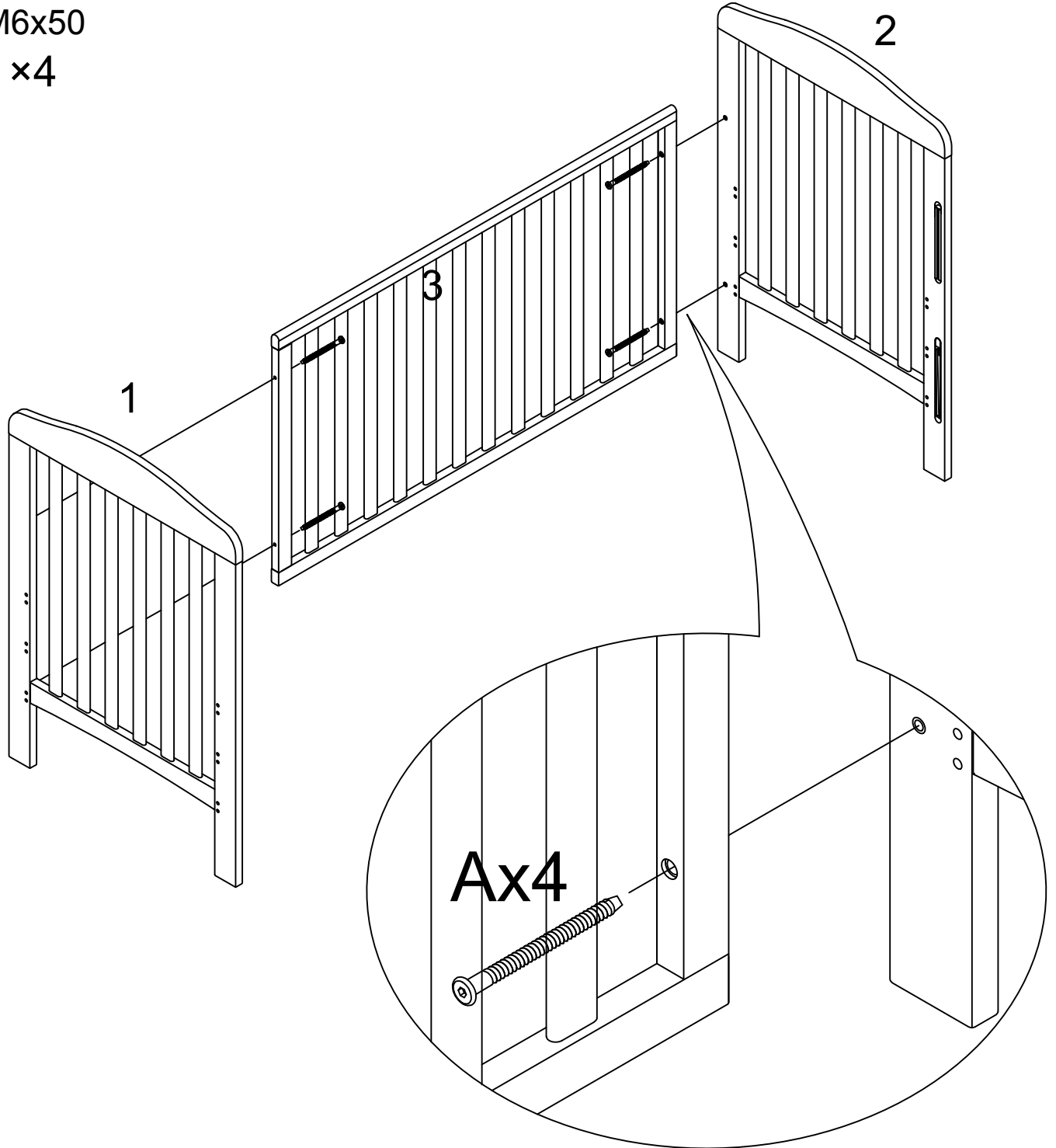

2.

B



M6x90

x8

C



x8

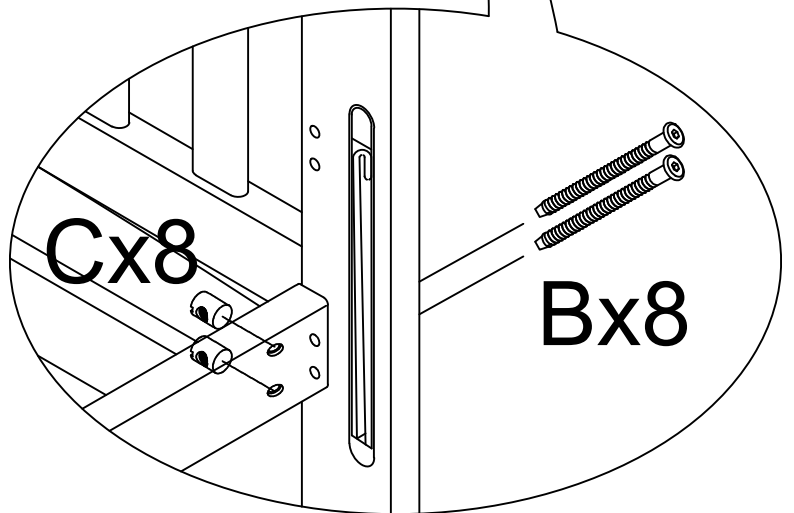
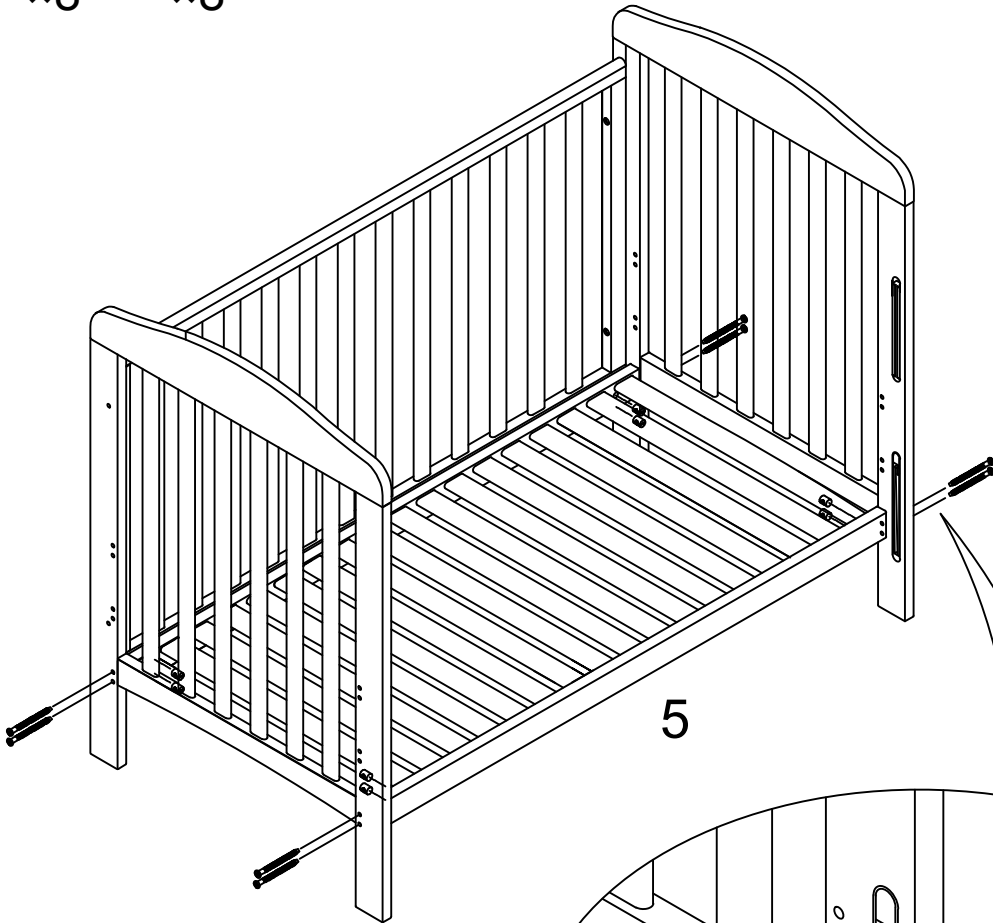

3.

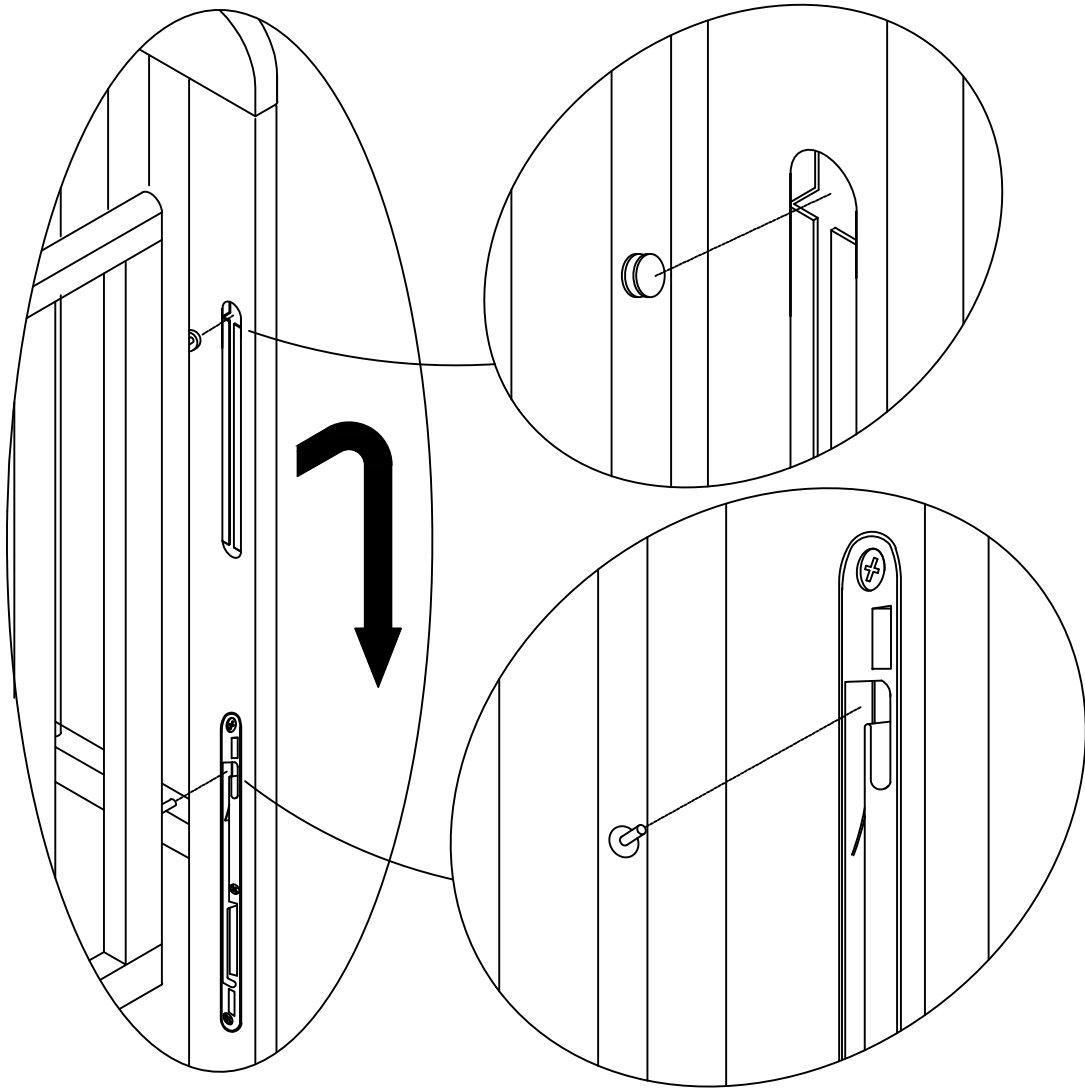
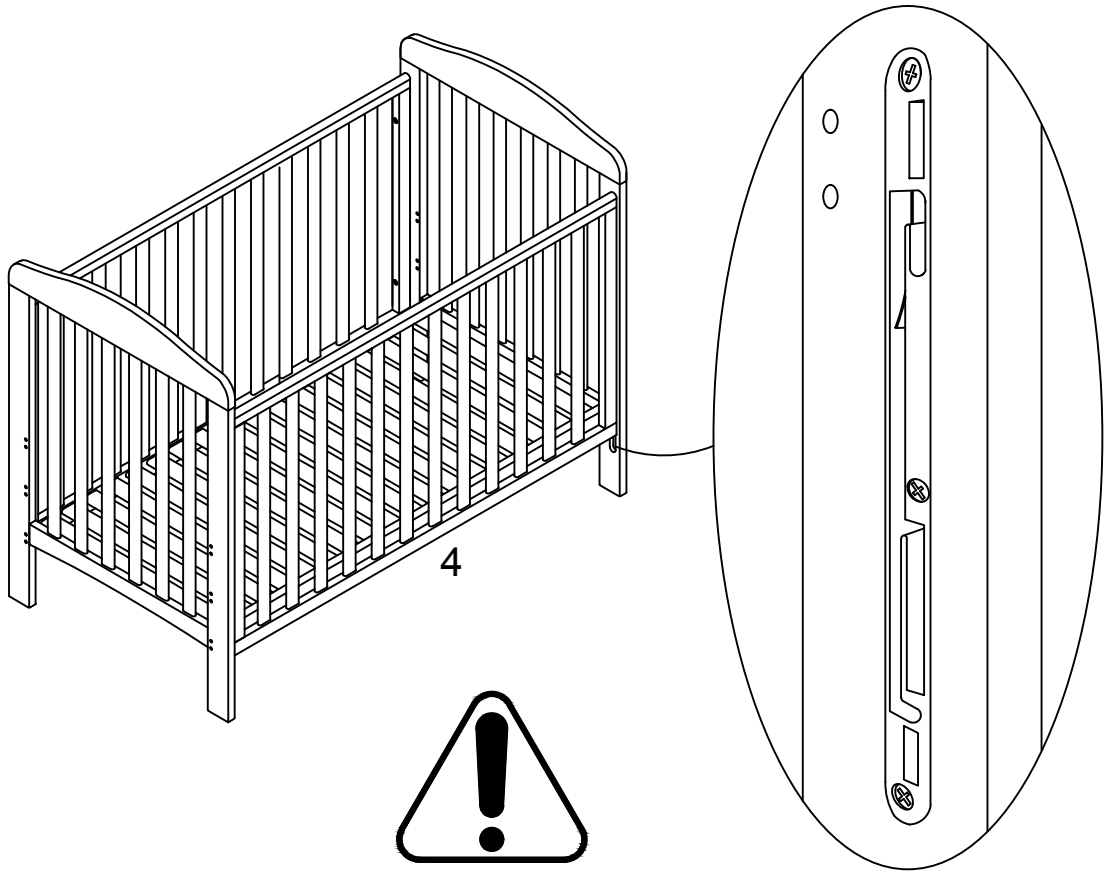

4.

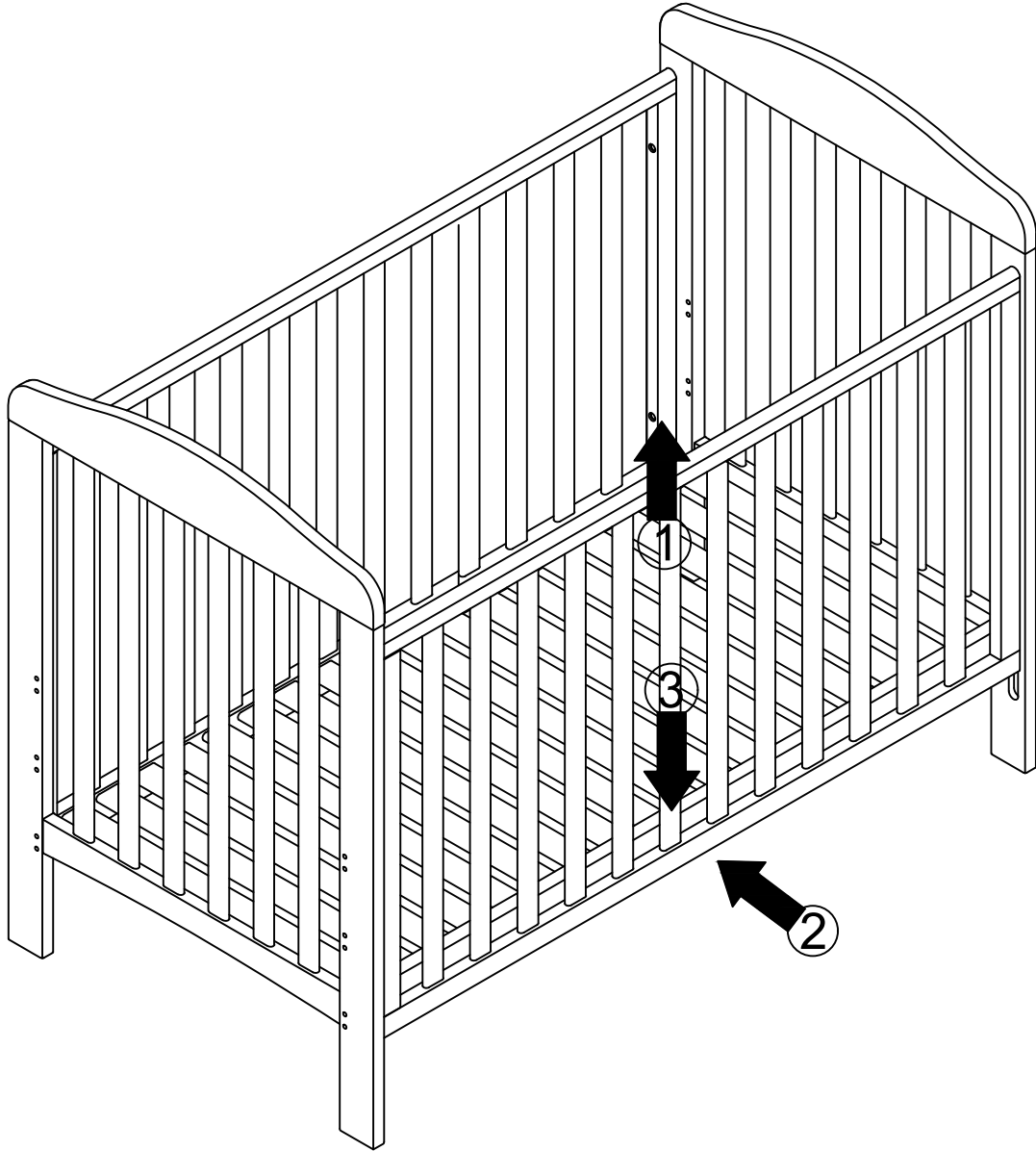



jollyroom.

Made in China
Produced by: Jollyroom AB
SÖRREDSVÄGEN 113, 417 29, GÖTEBORG. SWEDEN
CONTACT: +46313100000

JLY