

Can Am

Outlander Grey



IMPORTANT!

READ CAREFULLY AND
KEEP FOR FUTURE
REFERENCE.

Model: Can Am Outlander
Grey (8130050)

VIKTIGT!

LÄS NOGA OCH
BEHÅLL FÖR FRAMTIDA
REFERENS.

Modell: Can Am Outlander
Grey (8130050)

ADVARSEL!

LES NØYE OG BEHOLD
FOR FREMTIDIG
REFERANSE.

Modell: Can Am Outlander
Grey (8130050)

ADVARSEL!

LÆS OMHYGGELIGT
OG GEM TIL
FREMTIDIG
REFERENCE.

Model: Can Am Outlander
Grey (8130050)

TÄRKEÄÄ!

LUE OHJEET
HUOLELLISESTI JA
SÄILYTTÄ NE TULEVAA
TARVETTA VARTEN.

Malli: Can Am Outlander
Grey (8130050)

WICHTIG!

LESEN SIE DIESE HINWEISE
AUFMERKSAM UND
BEWAHREN SIE SIE FÜR
ZUKÜNFTIGE FRAGEN AUF.

Modell: Can Am Outlander Grey
(8130050)

WARNINGS

IMPORTANT! READ CAREFULLY AND KEEP FOR FUTURE REFERENCE.

WARNING Not suitable for children under 36 months. Long cord. Strangulation hazard.

WARNING Adult supervision required.

WARNING Never leave the child unattended.

WARNING Do not use on public roads, streets, traffic areas or near motor vehicles.

WARNING Do not use on slopes, stairs, hills or uneven surfaces.

WARNING Do not use near swimming pools, ponds, steps or other bodies of water.

WARNING For use on flat, dry and level surfaces only.

WARNING Only one child may use the vehicle at a time.

WARNING Do not exceed the maximum weight limit. Overloading may cause loss of control, damage or injury.

WARNING Do not use the product if it is damaged or not functioning correctly.

WARNING Keep children away during assembly.

WARNING This product is intended for domestic use only.

WARNING Do not modify the vehicle.

WARNING The child must wear shoes during use.

WARNING Loose clothing, scarves or shoelaces may pose a hazard.

- This is an electrically driven ride-on toy.
- Adult assembly required.
- Protective equipment such as a helmet, knee pads, and elbow pads should be worn during use.
- Ensure that all screws, fasteners and protective parts are correctly installed and securely tightened before each use.
- Keep away from rain, moisture and extreme temperatures.
- Do not use the toy outdoors in rain or wet conditions.
- This product must be stored indoors when not in use.
- Maximum user weight: 50 kg.
- DO NOT use the product if any part is broken, damaged, or missing. Contact Jollyroom AB for inquiries about spare parts and instructions if needed. DO NOT replace parts with anything other than those recommended by the manufacturer.



BATTERY WARNINGS

WARNING Keep the battery out of reach of the child.

WARNING Charging must only be carried out by an adult.

WARNING Only use the charger supplied with this product.

WARNING Do not use the vehicle while charging.

WARNING Do not short-circuit, open, crush or expose the battery to heat or fire.

WARNING If the battery shows signs of damage or leakage, stop using the product immediately.

- Fully charge the battery before first use.
- Do not disassemble the battery.
- Do not expose the battery to excessive heat or direct sunlight for prolonged periods.
- Do not store the battery near fire, heaters, or other heat sources.
- If battery leakage occurs and comes into contact with skin or eyes, rinse immediately with plenty of water and seek medical advice.
- Batteries that are leaking, swollen, or damaged must not be used.
- The battery must be removed before discarding the product.
- Do not insert metal objects into the battery or puncture it.
- Do not charge the battery for longer than necessary.
- Do not charge the toy if the battery or charger is damaged.
- Do not use the charger outdoors in rain or wet conditions.
- Use only the charger supplied with or recommended by the manufacturer.
- Only authorized service providers may replace the battery. Using the wrong type may cause an explosion.
- Spent batteries must be removed from the toy and disposed of in accordance with local regulations.



SPECIFICATIONS

Age	3-8 years
Maximum Weight	50 kgs
Size	115 × 67,5 × 71 cm
Motor	<ul style="list-style-type: none"> • 12V 12,000 RPM driving motor • 12V 3,000 RPM steering motor • 24V 12,000 RPM driving motor (4-motor version) • 24V 22,000 RPM driving motor (2-motor version)
Charger	<ul style="list-style-type: none"> • Input: 220V / 110V • 12V Output: DC 12V 1000 mA • 24V Output: DC 28.8V 800 mA or DC 24V 1000 mA
Charging time	8 hours
Battery	12V 7Ah / 12V 14Ah / 24V 7Ah
Remote Control Battery Type	AAA batteries 1.5V × 2 (not included)
Speed	3-8 km/h
Operating Ambient Temperature	0-40°C

PARTS LIST

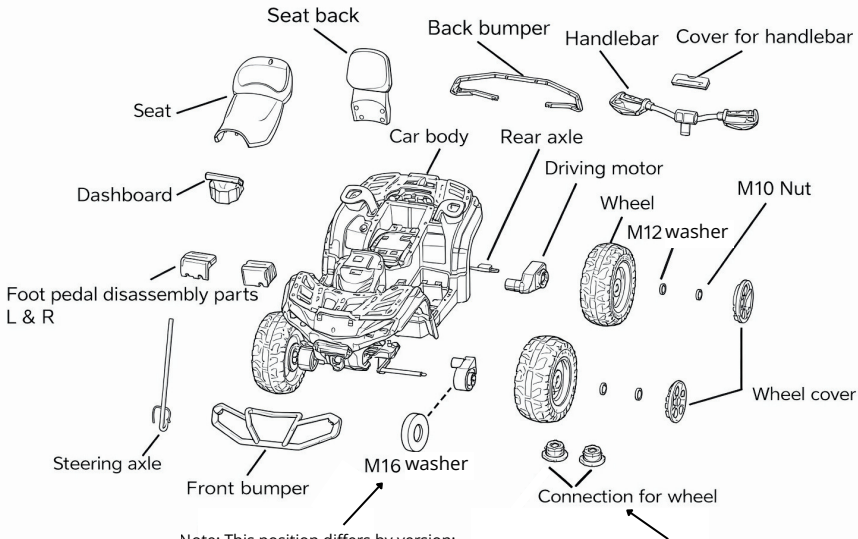

Note: This position differs by version:

- 4-motor version: Driving motor
- 2-motor version: M16 washer

Note: Before installing the wheels, attach the wheel connection parts to the two wheels that do not already have connections.

1. Car body × 1 pc
2. Front bumper × 1 pc
3. Rear bumper × 1 pc
4. Dashboard × 1 pc
5. Seat × 1 pc
6. Seat back × 1 pc
7. Handlebar cover × 1 pc
8. Handlebar × 1 pc
9. Wheel covers × 4 pcs
10. Steering axle × 1 pc
11. Rear axle × 1 pc
12. Wheels × 4 pcs
13. Charger × 1 pc
14. Spanner × 2 pcs
15. Driving motors × 2 pcs or 4 pcs (depending on version)
16. Foot pedal disassembly parts (Left & Right) × 1 pair
17. Remote control × 1 pc (Not included on versions without remote control function)
18. MP3 cable × 1 pc (Not included with MP4 version)
19. Wheel connection parts × 2 pcs (Only included with 4-motor version)
20. M10 nut x 1 pc
21. Bolt x 1 pc
22. Spring gasket x 1 pc
23. M4*12mm big flat head screw (black zinc-plated) x 24 pcs
24. M12 washer x 7 pcs
25. M16 washer x 2 pcs (only for 2 motors version)

ASSEMBLY

1. Front Axle Assembly

1. Insert one M6 × 13 mm screw bolt through the aligned holes in the two metal parts of the front axle.
2. Secure it with one M6 nut. Do not tighten the nut fully. The front axle must be able to rotate freely to allow smooth steering.

Note: One M6 × 13 mm screw bolt and one M6 nut are pre-installed on the front axle metal parts and must be removed before installation.

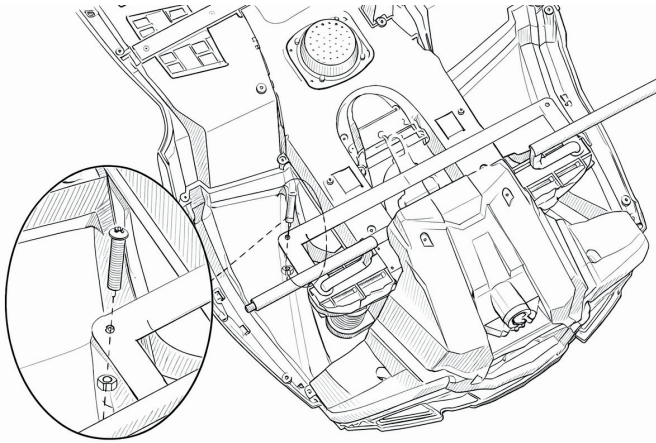

2. Install the Steering Axle

Insert the steering axle into the car body and secure it using one M12 washer and one bolt.

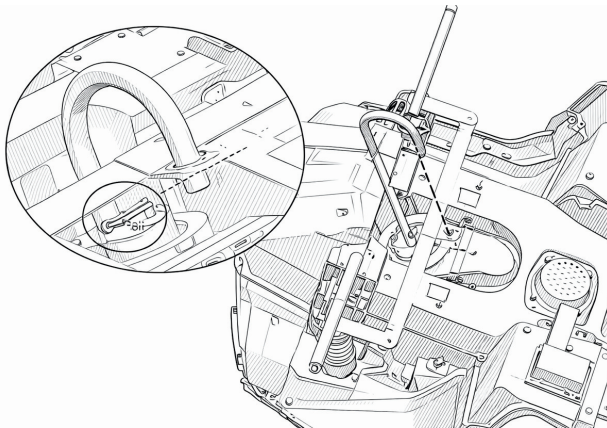

3. Install the Front Wheels

A. 2-Motor Version

Install the parts onto the front axle in the following order:

1. M16 washer
2. Wheel
3. M12 washer
4. M10 nut
5. Wheel cover

B. 4-Motor Version

Note! For the 4-motor version, first use four M4 × 12 mm screws to attach the wheel connection part to each wheel. Then, install the parts onto the front axle in the following order:

1. Wheel
2. M12 washer
3. M10 nut
4. Wheel cover

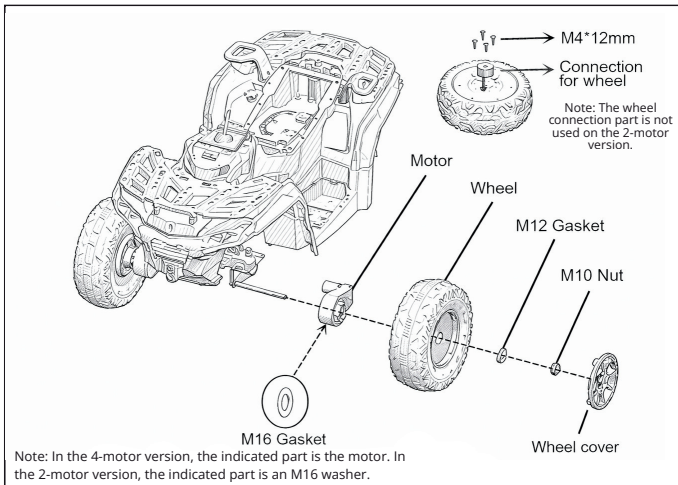

4. Install Rear Wheels

Insert the rear axle into the car body. Install the components onto the rear axle in the following order:

1. Left or Right driving motor
2. Wheel
3. M12 washer
4. M10 nut
5. Wheel cover

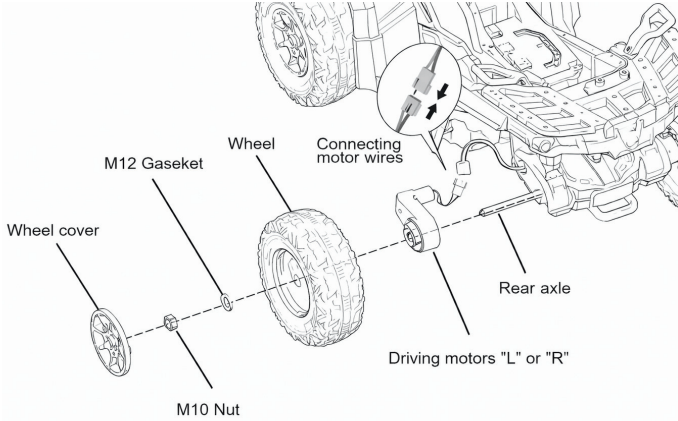

5. Install the Front Bumper

Place the front bumper onto the car body and secure it using six M4 × 12 mm screws.

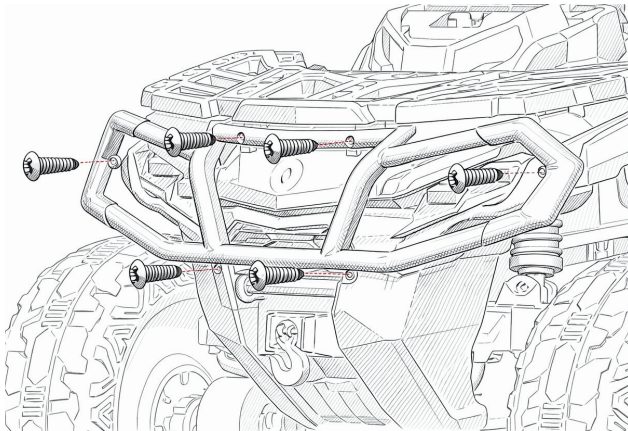

6. Install the Dashboard

Install the dashboard into the car body according to the illustration.

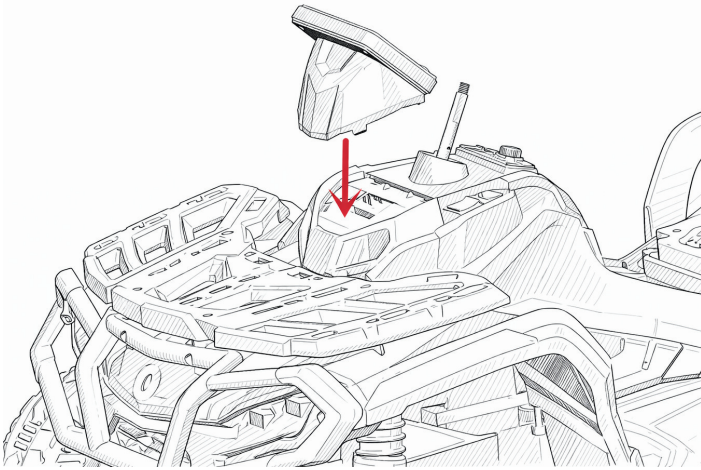

7. Install the Handlebar

Insert the handlebar into the car body. Secure it to the steering axle by installing the components in the following order:

1. M12 washer
2. Spring washer
3. M10 nut

Tighten the nut securely. Finally, install the handlebar cover.

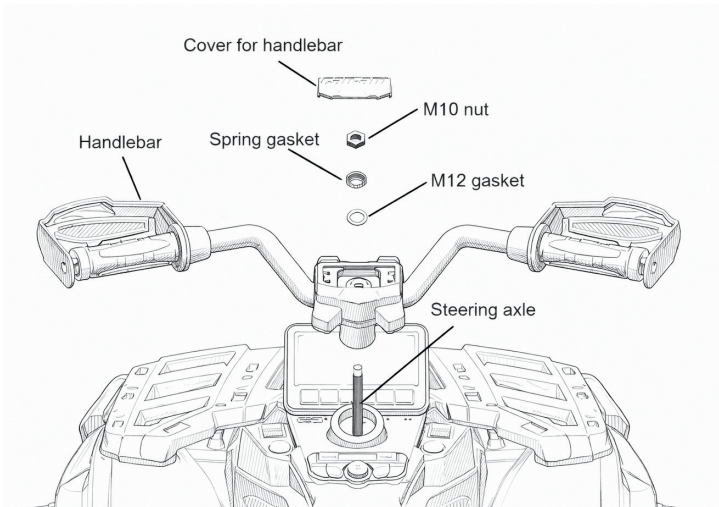

8. Install the Left and Right Foot Pedal

Install the left and right foot pedal into the car body according to the illustration below.

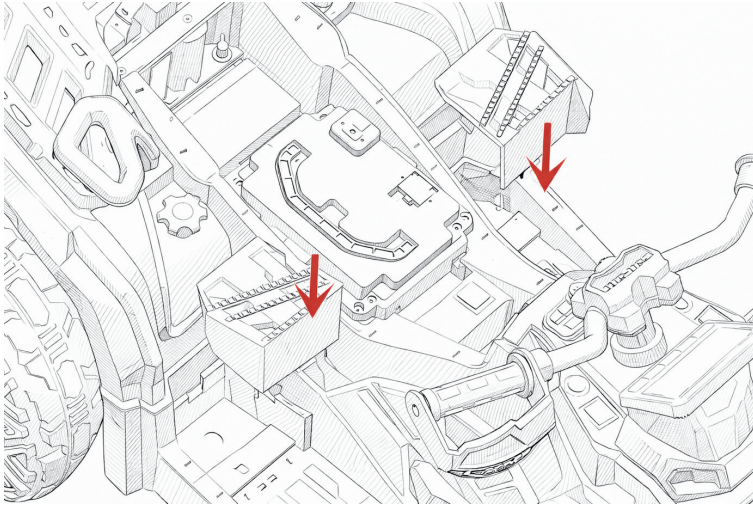

9. Install the Seat Back

Install the seat back onto the car body and secure it using two M4 × 12 mm screws.

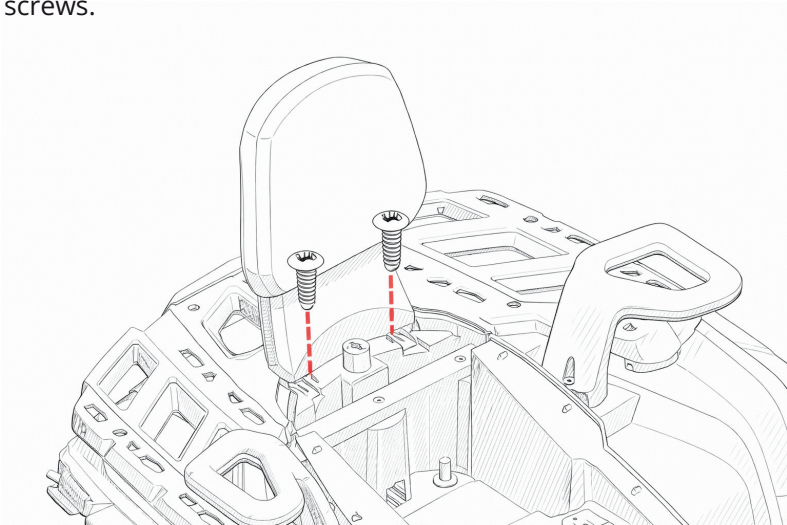

10. Connect the Power

Connect the power cables by matching and plugging in the red connectors.

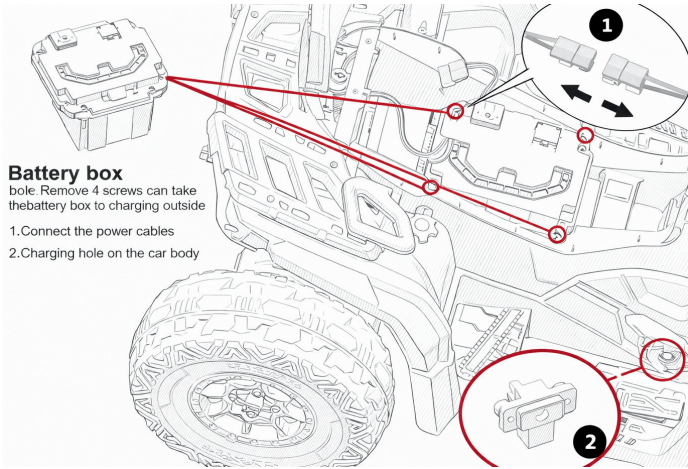

11. Install the Seat

Install the seat onto the car body and rotate it to lock it in place.

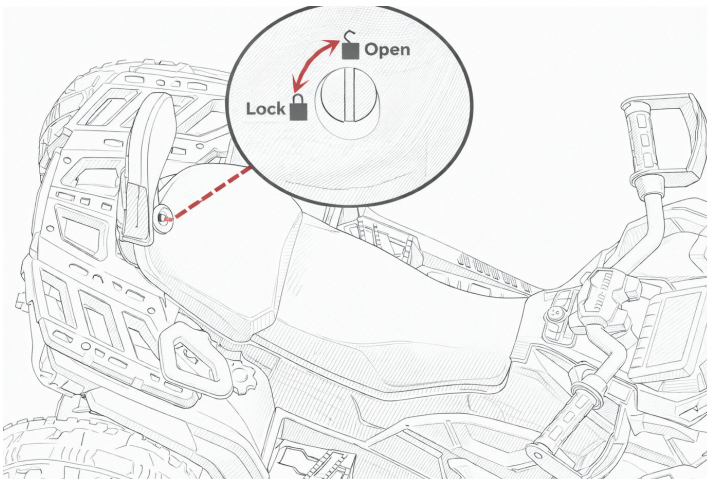

12. Install the Rear Bumper

Install the rear bumper onto the car body and secure it using six M4 × 12 mm screws.

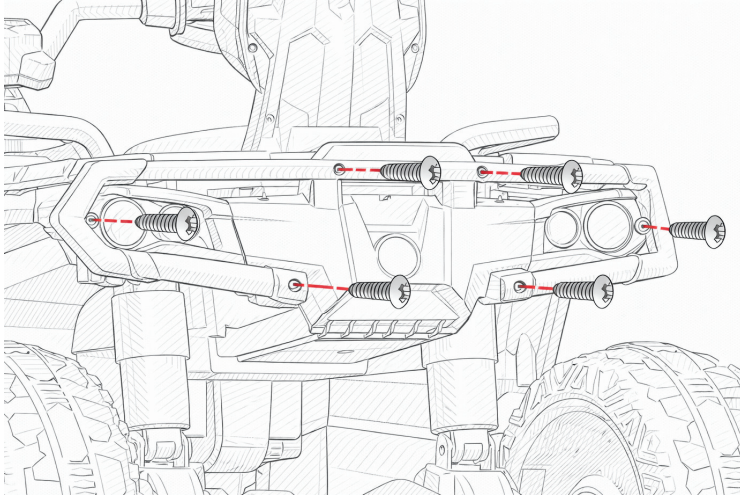

OPERATION

- MP3 version: Plastic trim
- MP4 version: MP4 player

2-motor version:

- High / Low speed switch

4-motor version:

- 2 / 4 motor selector switch
- High / Low speed switch

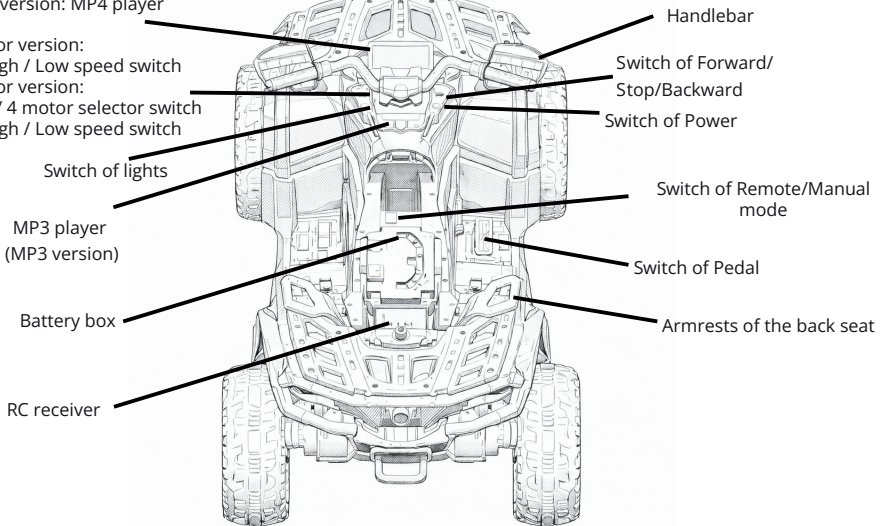

Note: For safety reasons, the Manual / Remote control switch is located under the seat, out of reach of children.

- Manual mode: The vehicle can only be operated by the child using the controls on the car.
- Remote control mode: The vehicle can only be operated using the remote control.

SOUND OPERATION

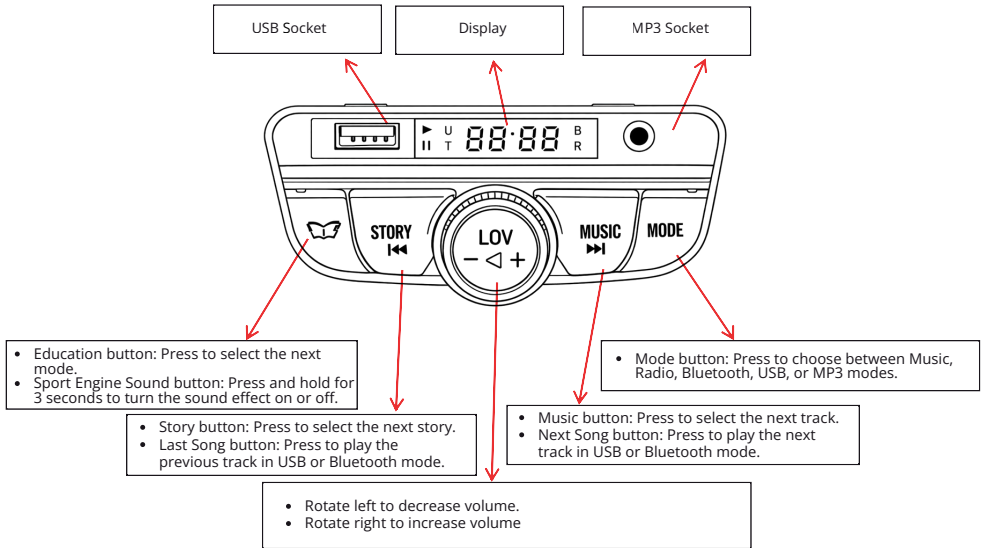

REMOTE CONTROL OPERATION

WARNING! This remote control is not a toy. It should only be used by an adult.

Note: The remote control is not available for the 24V version.

1. Code Matching (First Use)

The remote control must be paired with the vehicle before first use. This product has built-in memory, so re-pairing is not required after replacing the batteries.

Pairing Steps:

1. Turn off the power of the vehicle.
2. Press and hold the "M" button on the remote control. After 3 seconds, the first indicator light will begin to flash. Release the button.
3. Turn on the power of the vehicle.
4. The first indicator light on the remote control will remain steadily lit, indicating that pairing is successful.
5. When the remote control is not in use, it will enter sleep mode after 10 seconds.
6. Press any button to wake it up.

2. Key Function Description

- Forward: Move forward
- Backward: Move backward
- Left: Turn left
- Right: Turn right
- S (Speed): Speed adjustment
- P (Brake): Brake function

3. Speed Adjustment (S Button):

- One indicator light: Low speed
- Two indicator lights: Medium speed
- Three indicator lights: High speed
- When reversing, only medium speed is available

4. Brake Function (P Button):

- Press the P button to enter braking mode. All indicator lights will flash.
- Press the P button again to exit braking mode.

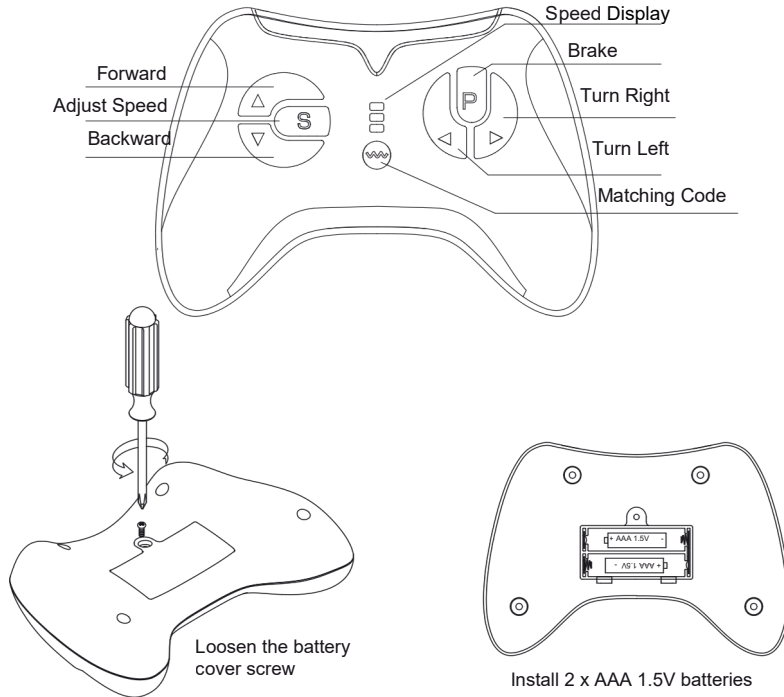

BATTERY INSTALLATION

- Install two AAA (1.5V) dry batteries as shown in the illustration above.
- Use non-rechargeable batteries only. Do not attempt to recharge the batteries.
- Do not mix different types of batteries, or mix new and used batteries.
- Remove the batteries from the product promptly when they are exhausted.
- Do not short-circuit the positive and negative terminals of the power supply.
- This product package contains important information. Please keep it for future reference.

BATTERY FUSE INSTRUCTIONS

The battery is equipped with a thermal fuse with an automatic reset function. If the motor, electrical system, or battery becomes overloaded, the fuse will trip and cut all power to the vehicle.

1. To restore power, turn off the vehicle for 20 seconds and then turn it back on.
2. If the thermal fuse trips repeatedly during normal use, the vehicle may require repair. Contact the after-sales service center.

To prevent power loss and protect the vehicle:

- Do not overload the vehicle. Maximum weight is 50 kgs.
- Do not tow anything behind the vehicle.
- Do not drive up steep slopes.
- Avoid collisions with fixed objects, which can cause the wheels to spin and the motor to overheat.
- Do not operate the vehicle in extremely hot weather, as components may overheat.
- Keep the battery and electrical components dry. Do not allow water or other liquids to contact them.
- Do not tamper with the electrical system, as this can cause a short and trip the fuse.

WARNING! Risk of fire. Do not bypass the fuse. Replace only with a new fuse of the correct type.

TROUBLESHOOTING GUIDE

Problem	Possible Cause	Solution
Vehicle cannot be driven	Battery power is insufficient	Charge the battery before use. Charge for 8–12 hours (do not exceed 20 hours). Charge at least once per month to maintain battery performance.
Car does not move	Battery is low	Fully charge the battery for 8–12 hours (maximum 20 hours). Regular monthly charging is recommended.
Car only runs for a short time	Battery charge is low	Recharge the battery for 8–12 hours (maximum 20 hours).
	Battery performance has degraded	Replace the battery if charging no longer restores normal operating time.
Sound does not work	Volume is turned down	Increase the volume level.
	MP3 cable is connected	Disconnect the MP3 cable. Steering wheel sounds do not work when the MP3 cable is plugged in.
Charger becomes hot	Normal during charging	-
Charger becomes excessively hot	Overload or battery short circuit	Stop charging immediately and check for overload or battery short circuit.

CARE AND MAINTENANCE

- The vehicle is not water-resistant and must not be used in rain, on wet surfaces, or in damp environments.
- Operate the vehicle on hard, flat and level surfaces.
- Store the vehicle in a dry indoor location when not in use.
- Clean the vehicle using a soft, lightly damp cloth.
- Do not use harsh cleaning agents, solvents, or high-pressure cleaners.
- To extend the battery's service life, it is recommended to perform maintenance charging approximately every other month, even if the vehicle is not in use. Always use the supplied charger and follow the instructions carefully. Ensure that the battery is charged in a dry and safe environment. Do not allow the battery to remain fully discharged for extended periods.

VARNINGAR

VIKTIGT! LÄS NOGA OCH FÖRVARA FÖR FRAMTIDA BRUK.

VARNING Ej lämplig för barn under 36 månader. Långt snöre. Strypningsrisk.

VARNING Övervakning av vuxen krävs.

VARNING Lämna aldrig barnet utan uppsikt.

VARNING Använd inte på allmänna vägar, gator, trafikområden eller i närheten av motorfordon.

VARNING Använd inte i sluttningar, trappor, backar eller på ojämna ytor.

VARNING Använd inte i närheten av simbassänger, dammar, trappor eller andra vattensamlingar.

VARNING Används endast på plana, torra och jämna ytor.

VARNING Endast ett barn åt gången får använda bilen.

VARNING Överskrid inte den maximala viktgränsen. Överbelastning kan leda till förlorad kontroll, skador eller personskador.

VARNING Använd inte produkten om den är skadad eller inte fungerar korrekt.

VARNING Håll barn borta under monteringen.

VARNING Denna produkt är endast avsedd för hushållsbruk.

VARNING Gör inga ändringar på fordonet.

VARNING Barnet måste ha skor på sig under användningen.

VARNING Lösa kläder, halsdukar eller skosnören kan utgöra en fara.

- Detta är en elektriskt driven åkbar leksak.
- Montering krävs av vuxen.
- Skyddsutrustning som hjälm, knäskydd och armbågsstydd ska bäras under användning.
- Se till att alla skruvar, fästansordningar och skyddsdelar är korrekt monterade och ordentligt åtdragna före varje användningstillfälle.
- Förvaras skyddat från regn, fukt och extrema temperaturer.
- Använd inte leksaken utomhus i regn eller våta förhållanden.
- Denna produkt måste förvaras inomhus när den inte används.
- Maximal användarvikt: 50 kg.
- Använd INTE produkten om någon del är trasig, skadad eller saknas. Kontakta Jollyroom AB för förfrågningar om reservdelar och instruktioner vid behov. Byt INTE ut delar mot något annat än de som rekommenderas av tillverkaren.



BATTERIVARNINGAR

VARNING Laddning får endast utföras av en vuxen person.

VARNING Använd endast den laddare som medföljer denna produkt.

VARNING Använd inte fordonet under laddning.

VARNING Batteriet får inte kortslutas, öppnas, krossas eller utsättas för värme eller eld.

VARNING Om batteriet visar tecken på skada eller läckage ska du omedelbart sluta använda produkten.

- Ladda batteriet helt före första användningen.
- Ta inte isär batteriet.
- Utsätt inte batteriet för stark värme eller direkt solljus under längre perioder.
- Förvara inte batteriet i närheten av eld, värmeelement eller andra värmekällor.
- Om batteriläckage uppstår och kommer i kontakt med hud eller ögon, skölj omedelbart med rikligt med vatten och kontakta läkare.
- Batterier som läcker, är svullna eller skadade får inte användas.
- Batteriet måste tas ur innan produkten kasseras.
- För inte in metallföremål i batteriet och punktera det inte.
- Ladda inte batteriet längre än nödvändigt.
- Ladda inte leksaken om batteriet eller laddaren är skadad.
- Använd inte laddaren utomhus i regn eller våta förhållanden.
- Använd endast den laddare som medföljer eller rekommenderas av tillverkaren.
- Batteriet får endast bytas ut av auktoriserad servicepersonal. Om fel typ används kan det orsaka en explosion.
- Uttjänta batterier måste tas ur leksaken och kasseras i enlighet med lokala bestämmelser.



SPECIFIKATIONER

Ålder	3-8 år
Max vikt	50 kgs
Storlek	115 × 67,5 × 71 cm
Motor	<ul style="list-style-type: none"> • 12V 12 000 RPM drivmotor • 12V 3 000 RPM styrmotor • 24V 12 000 RPM drivmotor (4-motorversion) • 24V 22 000 RPM drivmotor (2-motorversion)
Laddare	<p>Ingång: 220V / 110V 12V utgång: DC 12V 1000 mA 24V utgång: DC 28,8V 800 mA eller DC 24V 1000 mA</p>
Laddningstid	8 Timmar
Batteri	12V 7Ah / 12V 14Ah / 24V 7Ah
Fjärrkontrollens batterityp	AAA-batterier 1,5V × 2 (ingår ej)
Hastighet	3-8 km/h
Driftstemperatur (omgivning)	0-40°C

DELLISTA

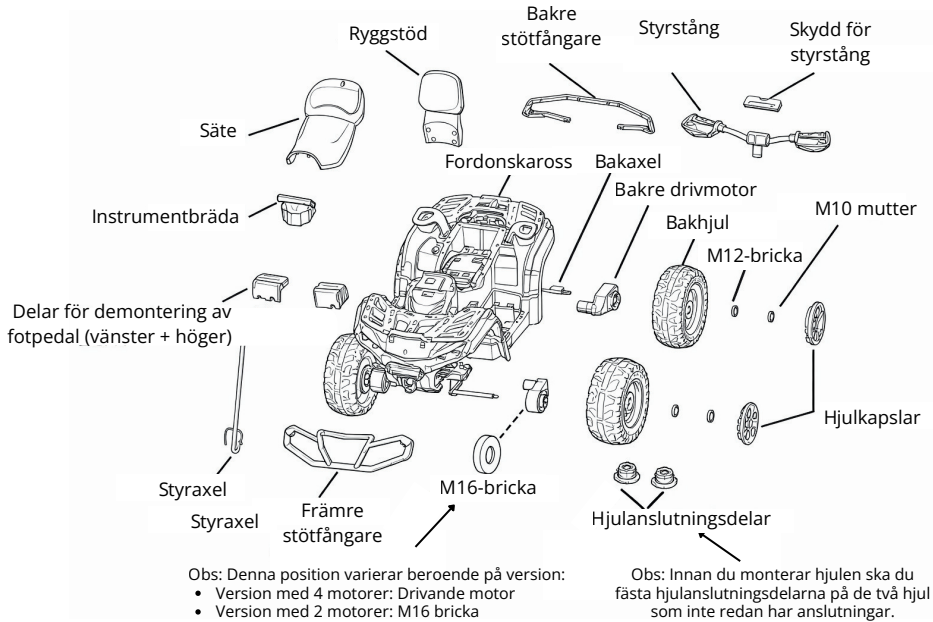

- | | |
|---|--|
| 1. Fordonskaross × 1 st | 16. Delar för demontering av fotpedal (vänster och höger) × 1 par |
| 2. Främre stötfångare × 1 st | 17. Fjärrkontroll × 1 st (ingår ej i versioner utan fjärrkontrollfunktion) |
| 3. Bakre stötfångare × 1 st | 18. MP3-kabel × 1 st (medföljer ej MP4-versionen) |
| 4. Instrumentbräda × 1 st | 19. Hjulanslutningsdelar × 2 st (ingår endast i version med 4 motorer) |
| 5. Säte × 1 st | 20. Bult × 1 st |
| 6. Ryggstöd till säte × 1 st | 21. Fjäderpackning × 1 st |
| 7. Skydd för styrstång × 1 st | 22. M4*12mm skruv med platt huvud (svartförzinkad) × 24 st |
| 8. Styrstång × 1 st | 23. M12-bricka × 7 st |
| 9. Hjulkapslar × 4 st | 24. M16-bricka × 2 st (endast för version med 2 motorer) |
| 10. Styraxel × 1 st | |
| 11. Bakaxel × 1 st | |
| 12. Hjul × 4 st | |
| 13. Laddare × 1 st | |
| 14. Skiftnyckel × 2 st | |
| 15. Drivmotorer × 2 st eller 4 st (beroende på version) | |

MONTERING

1. Justera framaxeln

För in en M6 × 13 mm skruvbult genom de riktade hålen i framaxelns två metalldelar. Fäst den med en M6-mutter. Dra inte åt muttern helt. Framaxeln måste kunna rotera fritt för att säkerställa smidig styrning.

Obs!

En M6 × 13 mm skruvbult och en M6-mutter är förinstallerade på framaxelns metalldelar och måste tas bort före montering.

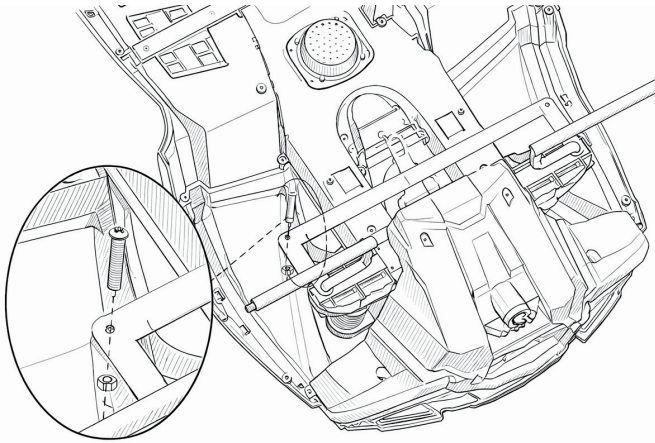

2. Montera styraxeln

För in styraxeln i karossen och fäst den med en M12-bricka och en bult.

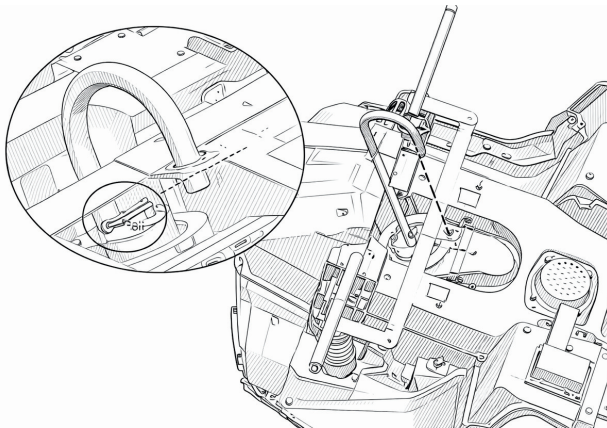

3. Montera framhjulen

A. Version med 2 motorer

Montera delarna på framaxeln i följande ordning:

1. M16-bricka
2. Hjul
3. M12-bricka
4. M10-mutter
5. Hjulåpa

B. Version med 4 motorer

Obs! För 4-motorversionen ska du först använda fyra M4 × 12 mm-skruvar för att fästa hjulanslutningsdelen på varje hjul. Montera sedan delarna på framaxeln i följande ordning:

1. Hjul
2. M12-bricka
3. M10-mutter
4. Hjulåpa

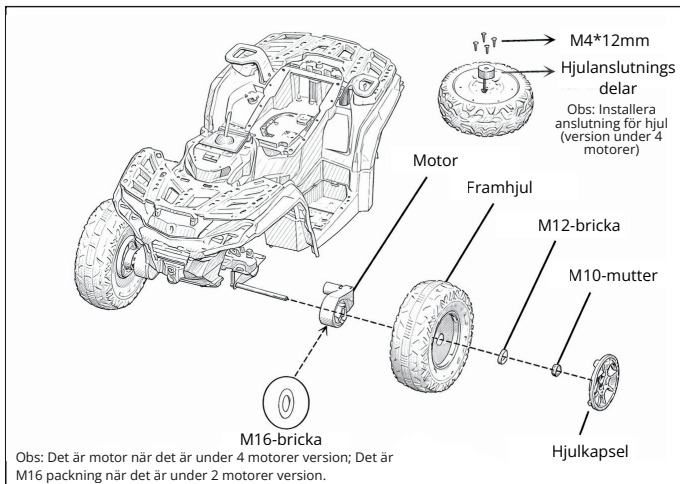

4. Montera bakhjulen

Sätt in bakaxeln i karossen.

Montera komponenterna på bakaxeln i följande ordning:

1. Vänster eller höger drivmotor
2. Hjul
3. M12-bricka
4. M10-mutter
5. Hjul kapsel

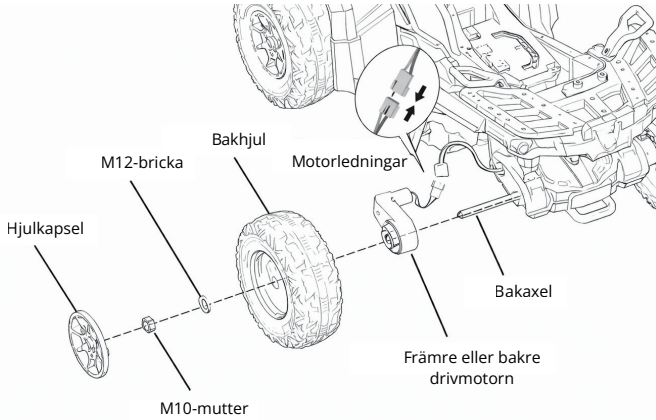

5. Montera främre stötfångare

Placera den främre stötfångaren på karossen och fäst den med 6 st M4 × 12 mm-skruvar.

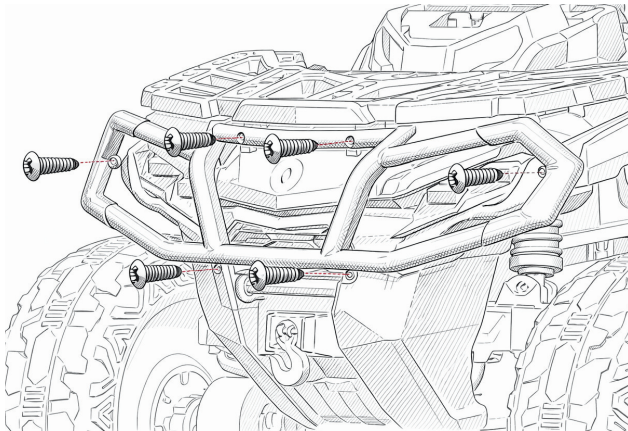

6. Installera instrumentpanelen

Montera instrumentbrädan i karossen enligt illustrationen.

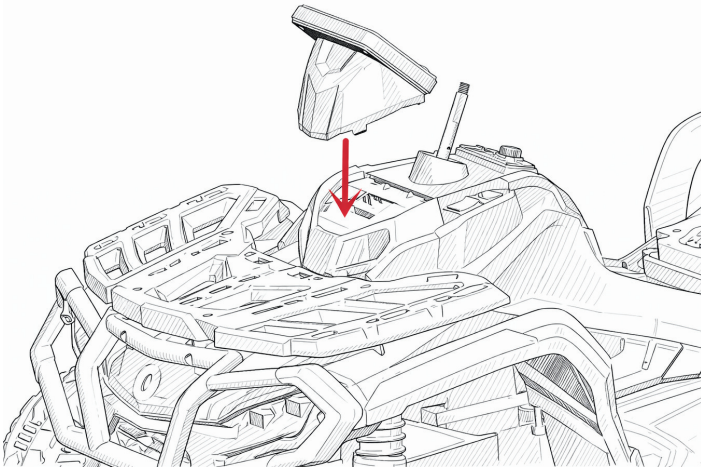

7. Montera styret

För in styret i bilens kaross. Fäst det på styraxeln genom att montera komponenterna i följande ordning:

- 1.M12 bricka
- 2.Fjäderbricka
- 3.M10 mutter

Dra åt muttern ordentligt. Montera därefter styrets kåpa.

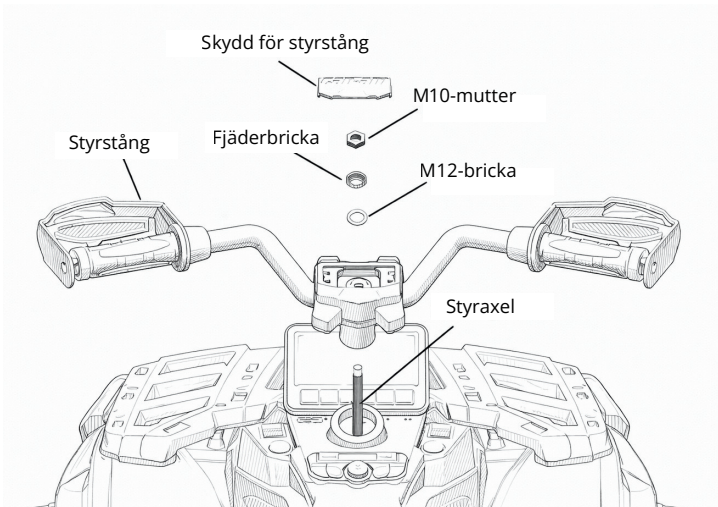

8. Montera vänster och höger fotpedal

Montera vänster och höger fotpedal i bilens kaross enligt bilden nedan.

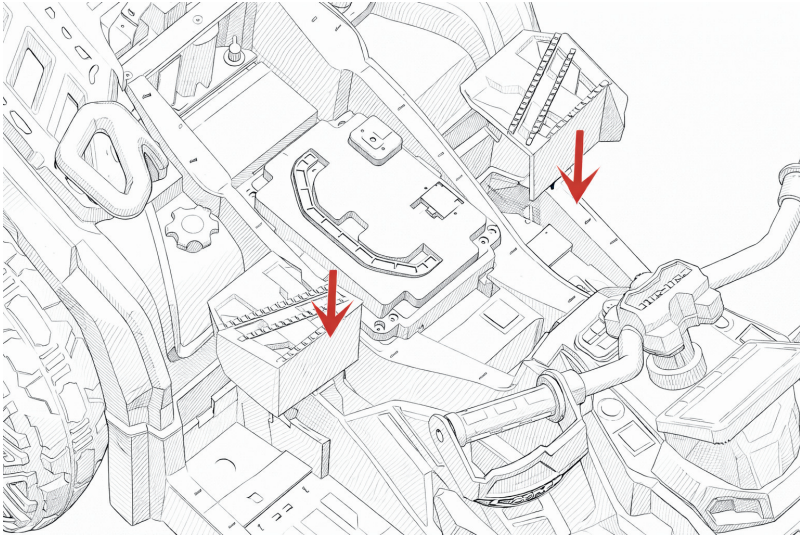

9. Montera ryggstödet

Placera ryggstödet på karossen och fäst det med 2 st M4 × 12 mm-skravar.

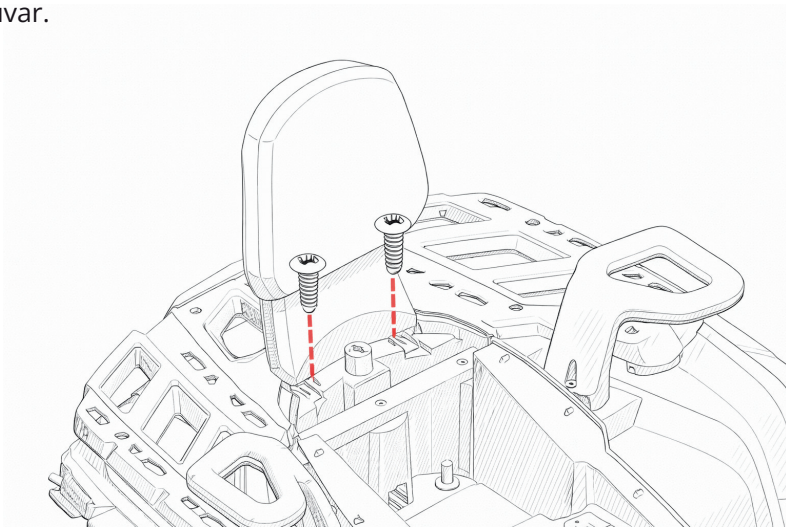

10. Anslut strömförsörjningen

Anslut strömkablarna genom att matcha och koppla ihop de röda kontakterna.

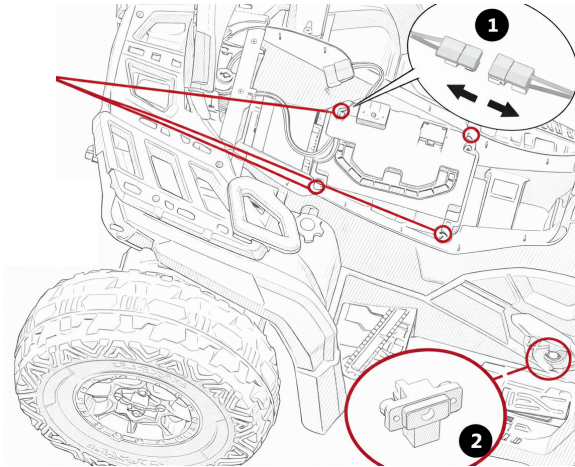

11. Montera sätet

Placera sätet på karossen och vrid det tills det låser i rätt läge.

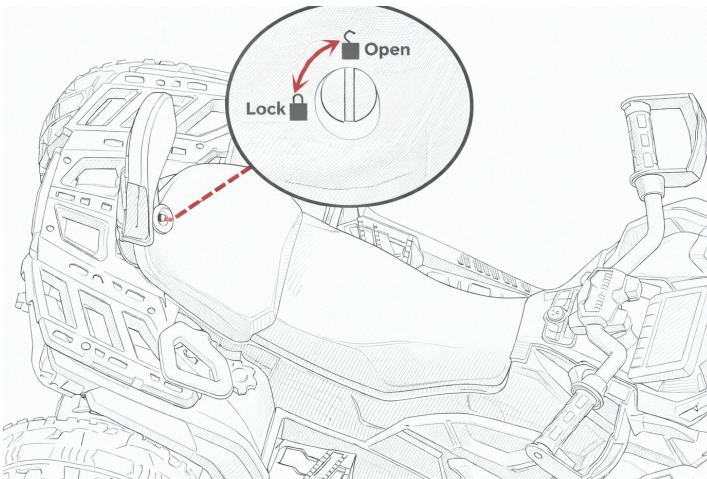

12. Montera den bakre stötfångaren

Montera den bakre stötfångaren på karossen och fäst den med 6 st M4 × 12 mm-skruvar.

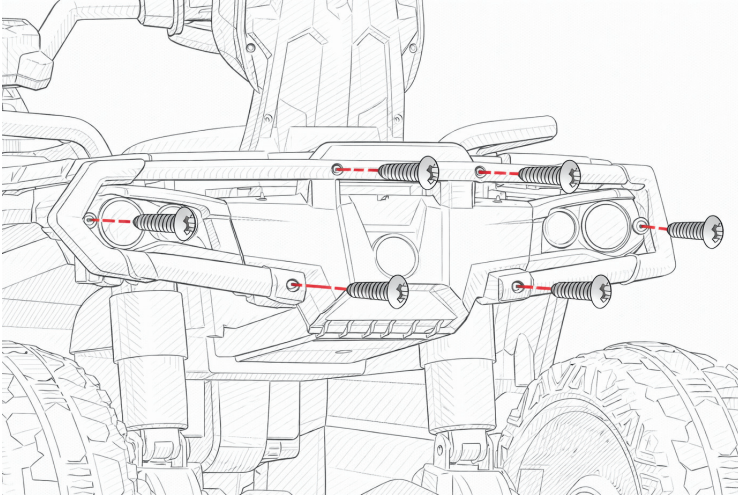

OPERATION

- MP3-version: Plastklädsel
- MP4-version: MP4-spelare
- Version med 2 motorer:
 - Omkopplare för hög/låg hastighet
- Version med 4 motorer:
 - 2 / 4 motorväljarkopplare
 - Omkopplare för hög/låg hastighet

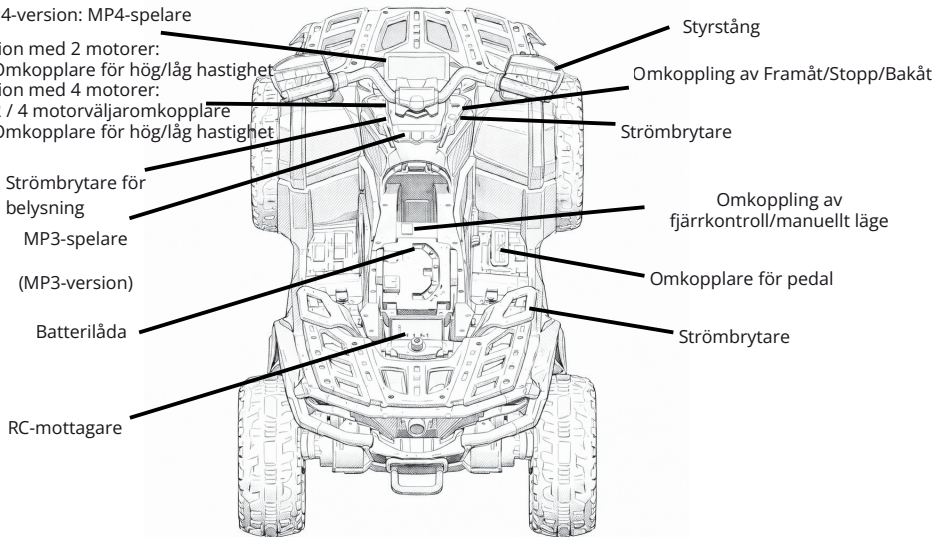

Obs! Av säkerhetsskäl är omkopplaren för manuell styrning/fjärrstyrning placerad under sätet, utom räckhåll för barn.

- Manuellt läge: Fordonet kan endast manövreras av barnet med hjälp av reglagen på fordonet.
- Fjärrstyrt läge: Fordonet kan endast manövreras med hjälp av fjärrkontrollen.

LJUDFUNKTION

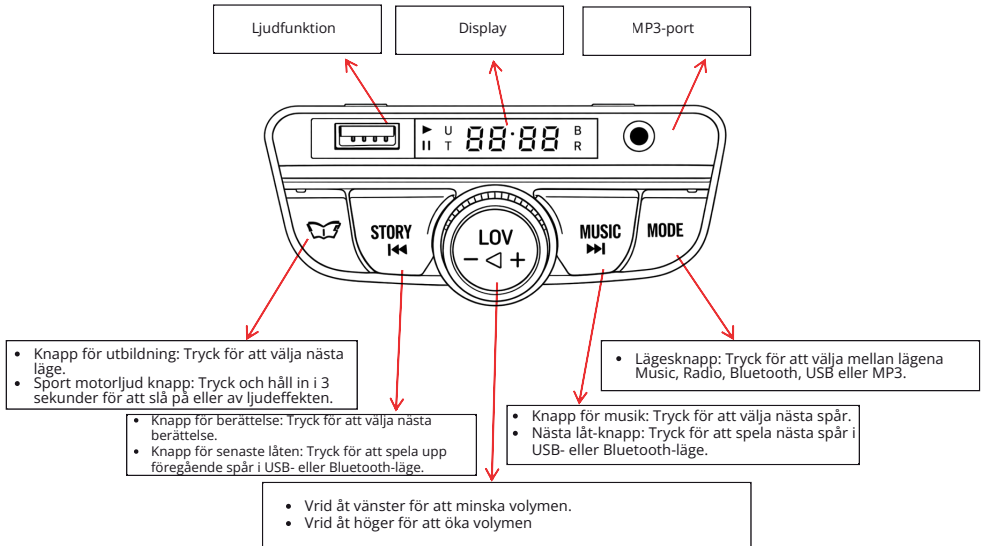

FJÄRRKONTROLLFUNKTION

VARNING!

Denna fjärrkontroll är ingen leksak och får endast användas av vuxen person.

Obs! Fjärrkontrollen är inte tillgänglig för 24 V-versionen.

1. Kodmatchning (första användningen)

Fjärrkontrollen måste parkopplas med fordonet före första användning. Produkten har ett inbyggt minne, vilket innebär att omparning inte krävs efter batteribyte.

Parning – steg för steg:

1. Stäng av strömmen till fordonet.
2. Tryck och håll in "M"-knappen på fjärrkontrollen. Efter cirka 3 sekunder börjar den första indikatorlampan att blinka. Släpp knappen.
3. Slå på strömmen till fordonet.
4. När den första indikatorlampan på fjärrkontrollen lyser med fast sken är parkopplingen genomförd.
5. Om fjärrkontrollen inte används går den automatiskt in i viloläge efter 10 sekunder. Tryck på valfri knapp för att aktivera den igen.

2. Beskrivning av tangentfunktion

- Framåt: Gå framåt
- Bakåt: Flytta bakåt
- Vänster: Sväng vänster
- Höger: Sväng höger
- S (hastighet): Justering av hastighet
- P (Broms): Bromsfunktion

3. Justering av hastighet (S-knapp):

- 1 indikatorlampa: Låg hastighet
- 2 indikatorlampor: Medelhastighet
- 3 indikatorlampor: Hög hastighet

OBS! Vid backning är endast medelhastighet tillgänglig.

4. Bromsfunktion (P-knapp):

- Tryck på P-knappen för att aktivera bromsläget. Samtliga indikatorlampor börjar blinka.
- Tryck på P-knappen igen för att avaktivera bromsläget.

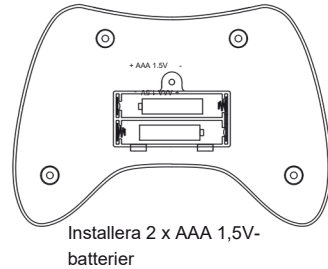
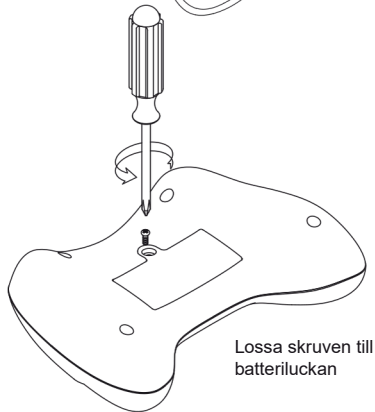
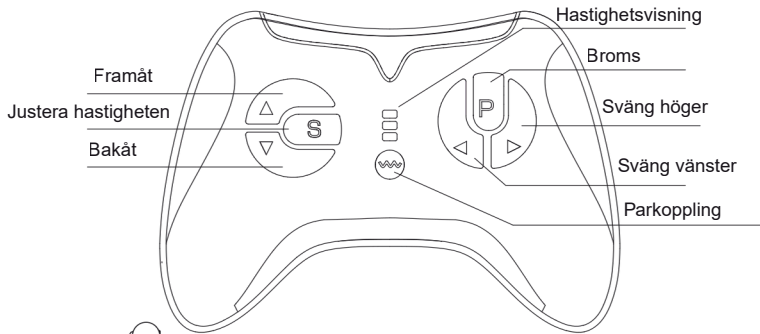

BATTERIINSTALLATION

- Sätt i 2 st AAA-batterier (1,5 V) enligt illustrationen ovan.
- Använd endast icke uppladdningsbara batterier. Försök inte att ladda batterierna.
- Blanda inte olika typer av batterier eller nya och använda batterier.
- Ta omedelbart ur batterierna ur produkten när de är förbrukade.
- Kortslut inte batteriernas plus- och minuspolar.
- Denna förpackning innehåller viktig information. Spara den för framtida bruk.

BATTERISÄKRING

Batteriet är utrustat med en termosäkring med automatisk återställning. Om motorn, elsystemet eller batteriet överbelastas löser säkringen ut och bryter strömmen till fordonet.

1. För att återställa strömmen: Stäng av fordonet i cirka 20 sekunder och slå därefter på det igen.
2. Om termosäkringen löser ut upprepade gånger vid normal användning kan fordonet behöva repareras.

För att förhindra strömavbrott och skydda fordonet

- Överlasta inte fordonet. Maximal tillåten belastning är 50 kg.
- Bogsera inte föremål eller fordon bakom fordonet.
- Kör inte uppför branta sluttningar.
- Undvik kollisioner med fasta föremål, eftersom det kan leda till att hjulen slirar och motorn överhettas.
- Använd inte fordonet i extremt varmt väder, då komponenterna kan överhettas.
- Håll batteriet och elektriska komponenter torra. Låt inte vatten eller andra vätskor komma i kontakt med dem.
- Gör inga ingrepp i elsystemet, eftersom detta kan orsaka kortslutning och utlösa säkringen.

VARNING!

Risk för brand. Förbikoppla aldrig säkringen.

Byt endast ut den mot en ny säkring av samma typ och specifikation.

FELSÖKNINGSGUIDE

Problem	Möjlig orsak	Möjlig orsak
Fordonet kan inte köras	Batteriet har otillräcklig laddning	Ladda batteriet före användning. Ladda i 8-12 timmar (inte mer än 20 timmar). Ladda minst en gång per månad för att bibehålla batteriets prestanda.
Bilen rör sig inte	Batteriet är svagt	Ladda batteriet fullt i 8-12 timmar (max 20 timmar). Regelbunden laddning varje månad rekommenderas.
Bilen går bara under en kort tid	Batteriet är lågt laddat	Ladda batteriet i 8-12 timmar (max 20 timmar).
	Batteriets prestanda har försämrats	Byt ut batteriet om laddningen inte längre återställer normal drifttid.
Ljudet fungerar inte	Volymen är nedskruvad	Öka volymnivån.
	MP3-kabeln är ansluten	Koppla ur MP3-kabeln. Rattljuden fungerar inte när MP3-kabeln är ansluten.
Laddaren blir varm	Normal funktion under laddning	Ingen åtgärd krävs.
Laddaren blir överdrivet varm	Överbelastning eller kortslutning i batteriet	Avbryt laddningen omedelbart och kontrollera om batteriet är överbelastat eller kortslutet.

SKÖTSEL OCH UNDERHÅLL

- Fordonet är inte vattentätt och får inte användas i regn, på våta ytor eller i fuktiga miljöer.
- Använd fordonet på hårda, plana och jämna ytor.
- Förvara fordonet på en torr plats inomhus när det inte används.
- Rengör fordonet med en mjuk, lätt fuktad trasa.
- Använd inte starka rengöringsmedel, lösningsmedel eller högtryckstvätt.
- Ta ur batterierna när produkten inte ska användas under en längre tid.
- För att förlänga batteriets livslängd rekommenderas att batteriet underhållsladdas ungefär varannan månad, även om elbilen inte används. Använd alltid den medföljande laddaren och följ instruktionerna noggrant. Se till att batteriet laddas i en torr och säker miljö. Låt inte batteriet vara helt urladdat under längre perioder.

ADVARSLER

VIKTIG! LES NØYE OG OPPBEVAR FOR FREMTIDIG

ADVARSEL Ikke egnet for barn under 36 måneder. Lang snor. Kvelningsfare.

ADVARSEL Oppsyn av voksne påkrevd.

ADVARSEL La aldri barnet være uten tilsyn.

ADVARSEL Må ikke brukes på offentlige veier, gater, trafikkerte områder eller i nærheten av motorkjøretøyer.

ADVARSEL Ikke bruk i skråninger, trapper, bakker eller på ujevnt underlag.

ADVARSEL Må ikke brukes i nærheten av svømmebassenger, dammer, trapper eller andre vannmasser.

ADVARSEL Skal kun brukes på flate, tørre og jevne overflater.

ADVARSEL Kun ett barn kan bruke kjøretøyet om gangen.

ADVARSEL Ikke overskrid den maksimale vektgrensen. Overbelastning kan føre til tap av kontroll, skade eller personskade.

ADVARSEL Ikke bruk produktet hvis det er skadet eller ikke fungerer som det skal.

ADVARSEL Hold barn borte under monteringen.

ADVARSEL Dette produktet er kun beregnet for bruk i hjemmet.

ADVARSEL Ikke gjør endringer på kjøretøyet.

ADVARSEL Barnet må ha på seg sko under bruk.

ADVARSEL Løse klær, skjert eller skolisser kan utgjøre en fare.

- Dette er en elektrisk drevet ride-on leke.
- Montering av voksne kreves.
- Verneutstyr som hjelm, knebeskyttere og albuebeskyttere bør brukes under bruk.
- Sørg for at alle skruer, festeanordninger og beskyttelsesdeler er korrekt montert og godt tilstrammet før hver bruk.
- Oppbevares beskyttet mot regn, fuktighet og ekstreme temperaturer.
- Ikke bruk leketøyet utendørs i regn eller våte omgivelser.
- Dette produktet må oppbevares innendørs når det ikke er i bruk.
- Maksimal brukervekt: 50 kg.
- IKKE bruk produktet hvis noen del er ødelagt, skadet eller mangler. Kontakt Jollyroom AB for å få informasjon om reservedeler og instruksjoner ved behov. IKKE bytt ut deler med noe annet enn de som er anbefalt av produsenten.



BATTERIADVARSLER

ADVARSEL Oppbevar batteriet utilgjengelig for barn.

ADVARSEL Ladingen må kun utføres av en voksen person.

ADVARSEL Bruk kun laderen som følger med dette produktet.

ADVARSEL Ikke bruk kjøretøyet mens det lades.

ADVARSEL Batteriet må ikke kortsluttes, åpnes, knuses eller utsettes for varme eller brann.

ADVARSEL Hvis batteriet viser tegn på skade eller lekkasje, må du slutte å bruke produktet umiddelbart.

- Lad batteriet helt opp før første gangs bruk.
- Ikke demonter batteriet.
- Ikke utsett batteriet for sterk varme eller direkte sollys over lengre perioder.
- Ikke oppbevar batteriet i nærheten av ild, varmeovner eller andre varmekilder.
- Hvis batteriet lekker ut og kommer i kontakt med hud eller øyne, må du umiddelbart skylle med rikelig med vann og oppsøke lege.
- Batterier som lekker, er hovne eller skadet, må ikke brukes.
- Batteriet må tas ut før produktet kastes.
- Ikke stikk metallgjenstander inn i batteriet eller punkter det.
- Ikke lad batteriet lenger enn nødvendig.
- Ikke lad opp leketøyet hvis batteriet eller laderen er skadet.
- Ikke bruk laderen utendørs i regn eller våte omgivelser.
- Bruk kun laderen som følger med eller anbefales av produsenten.
- Batteriet kan bare skiftes ut av autoriserte serviceleverandører. Bruk av feil type kan føre til eksplosjon.
- Brukte batterier må tas ut av leketøyet og kastes i henhold til lokale forskrifter.



SPESIFIKASJONER

Alder	3-8 Alder
Maksimal vekt	50 kgs
Størrelse	115 × 67,5 × 71 cm
Motor	<ul style="list-style-type: none"> • 12V 12 000 RPM drivmotor • 12V 3 000 RPM styremotor • 24V 12 000 RPM drivmotor (4-motors versjon) • 24V 22 000 RPM drivmotor (2-motors versjon)
Lader	<ul style="list-style-type: none"> • Inngang: 220V / 110V • 12V utgang: DC 12V 1000 mA • 24V utgang: DC 28,8V 800 mA eller DC 24V 1000 mA
Ladetid	8 Timer
Batteri	12V 7Ah / 12V 14Ah / 24V 7Ah
Batteritype for fjernkontroll	AAA-batterier 1,5V × 2 (ikke inkludert)
Hastighet	3-8 km/h
Driftstemperatur (omgivelsestemperatur)	0-40°C

DELELISTE

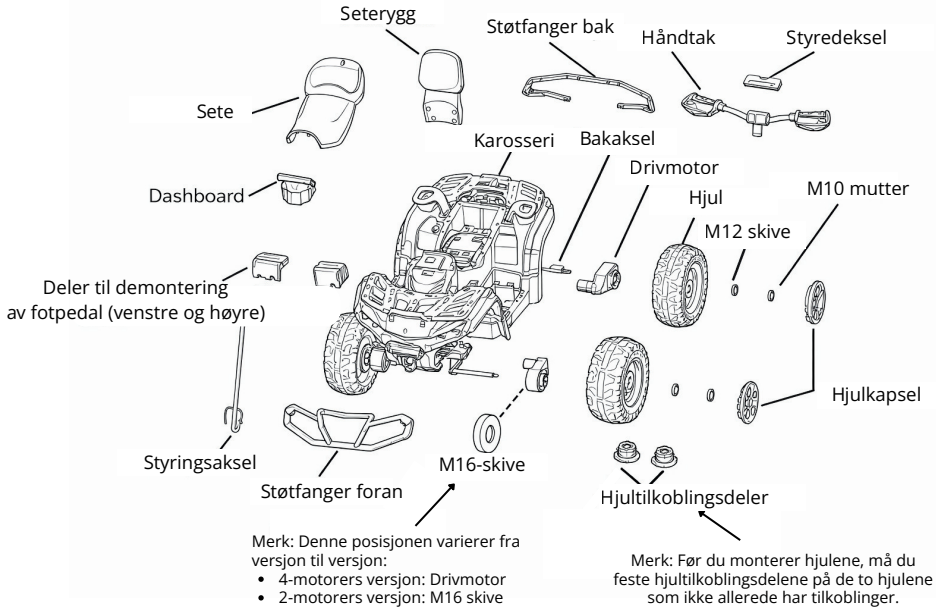

1. Karosseri × 1 stk
2. Støtfanger foran × 1 stk
3. Støtfanger bak × 1 stk
4. Dashboard × 1 stk
5. Sete × 1 stk
6. Seterygg × 1 stk
7. Styredeksel × 1 stk
8. Håndtak × 1 stk
9. Hjulskapsel × 4 stk
10. Styringsaksel × 1 stk
11. Bakaksel × 1 stk
12. Hjul × 4 stk
13. Lader × 1 stk.
14. Skiftenøkkel × 2 stk
15. Drivmotorer × 2 stk eller 4 stk (avhengig av versjon)
16. Deler til demontering av fotpedal (venstre og høyre) × 1 par
17. Fjernkontroll × 1 stk (ikke inkludert på versjoner uten fjernkontrollfunksjon)
18. MP3-kabel × 1 stk (følger ikke med MP4-versjonen)
19. Hjultilkoblingsdeler × 2 stk (kun inkludert med 4-motorversjon)
20. M10-mutter x 1 stk.
21. Bolt x 1 stk.
22. Fjærpakning x 1 stk.
23. M4*12 mm stor flathodeskrue (svart sinkbelagt) x 24 stk.
24. M12 skive x 7 stk.
25. M16 skive x 2 stk (kun for versjon med 2 motorer)

MONTERING**1. Juster forakselen**

2. Sett inn en M6 × 13 mm skrubolt gjennom de justerte hullene i de to metalldelene på forakselen
3. Fest den med en M6-mutter. Ikke stram mutteren helt til. Forakselen må kunne rotere fritt for å muliggjøre jevn styring.

Merk: En M6 × 13 mm skrubolt og en M6-mutter er forhåndsinstallert på metalldelene på forakselen og må fjernes før montering.

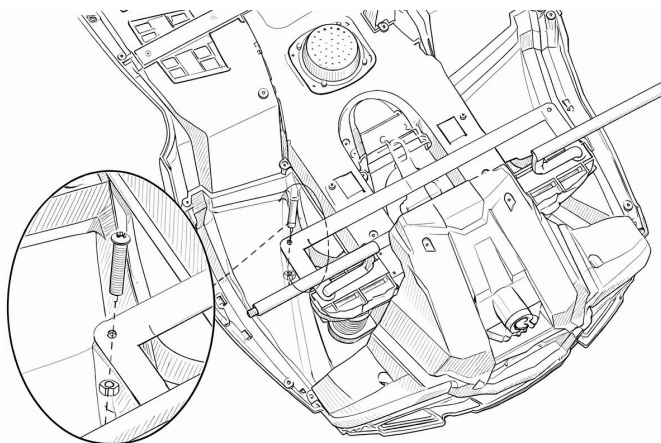
**2. Monter styreakselen**

Sett styreakselen inn i karosseriet, og fest den med en M12-skive og en bolt.

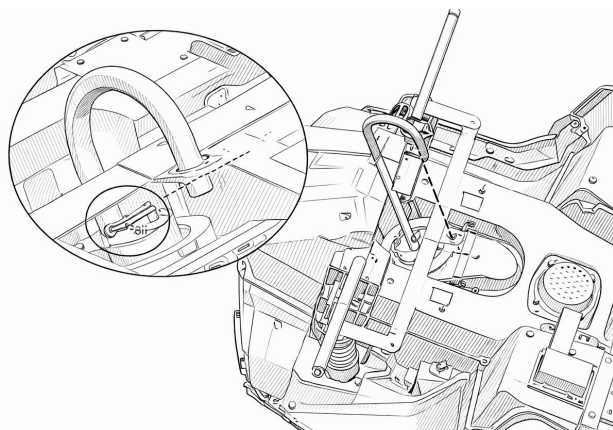

3. Monter de fremre hjulene

A. 2-motorer versjon

Monter delene på forakselen i følgende rekkefølge:

1. M16 skive
2. Hjul
3. M12 skive
4. M10-mutter
5. Hjul kapsel

B. 4-motorer versjon

Merk! For 4-motorversjonen må du først bruke fire M4 × 12 mm skruer til å feste hjultilkoblingsdelen til hvert hjul. Monter deretter delene på forakselen i følgende rekkefølge:

1. Hjul
2. M12 skive
3. M10-mutter
4. Hjul kapsel

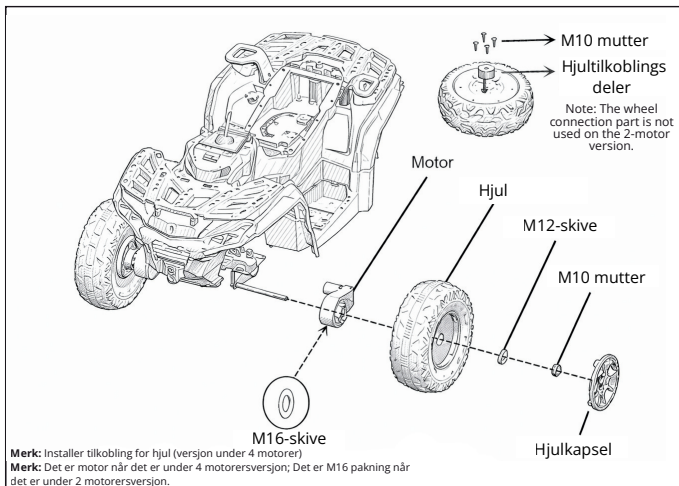

4. Monter bakhjulene

Sett bakakselen inn i karosseriet.

Monter komponentene på bakakselen i følgende rekkefølge:

1. Venstre eller høyre drivmotor
2. Hjul
3. M12-skive
4. M10-mutter
5. Hjul kapsel

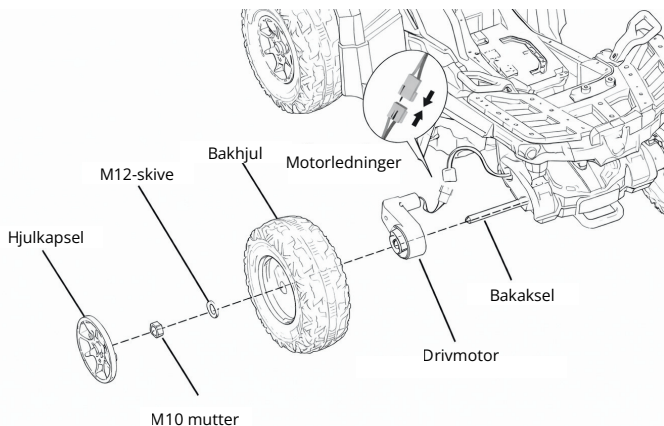

5. Monter den fremre støtfangeren

Plasser den fremre støtfangeren på karosseriet, og fest den med seks M4 × 12 mm skruer.

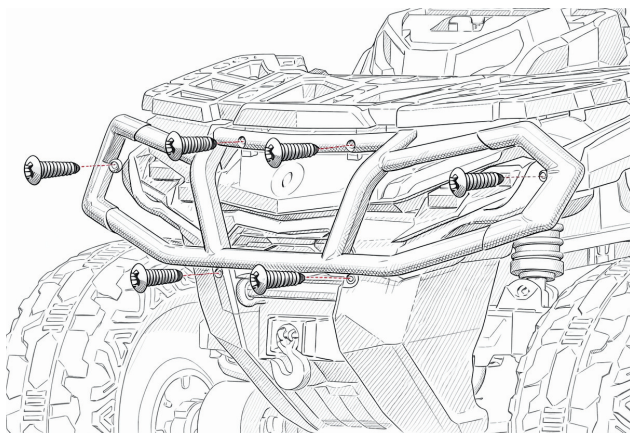

6. Installer dashbordet

Monter dashbordet i karosseriet i henhold til illustrasjonen.

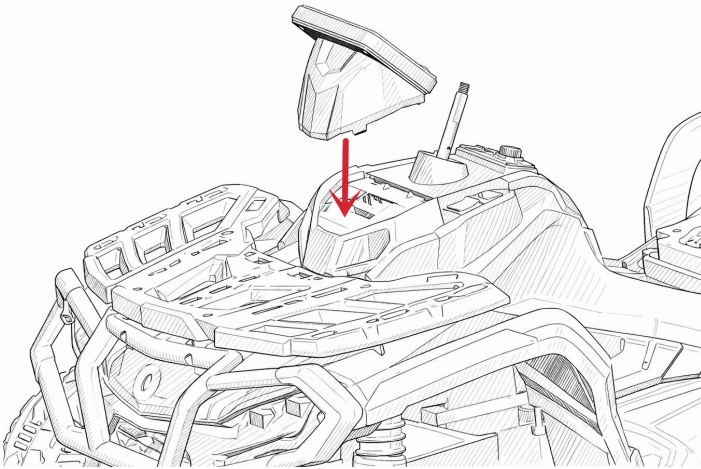

7. Monter styret

Sett styret inn i karosseriet. Fest det til styreakselen ved å montere komponentene i følgende rekkefølge:

- 1.M12 skive
- 2.Fjærskive
- 3.M10-mutter

Stram mutteren godt til. Til slutt monterer du styredekslet.

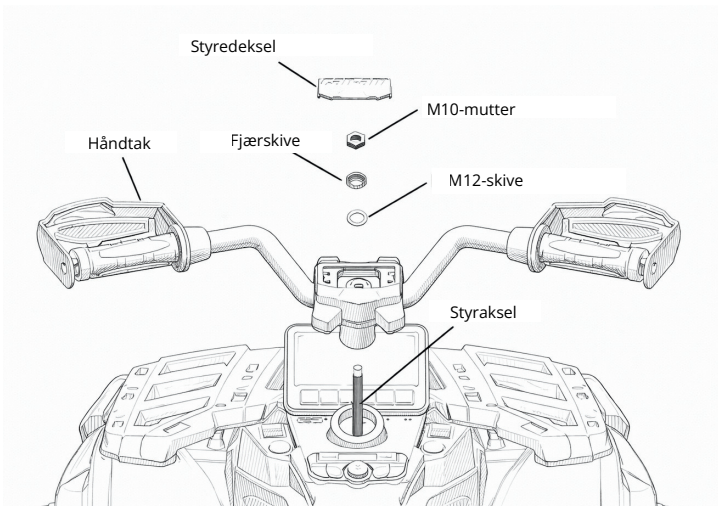

8. Monter venstre og høyre fotpedal

Monter venstre og høyre fotpedal i karosseriet i henhold til illustrasjonen nedenfor.

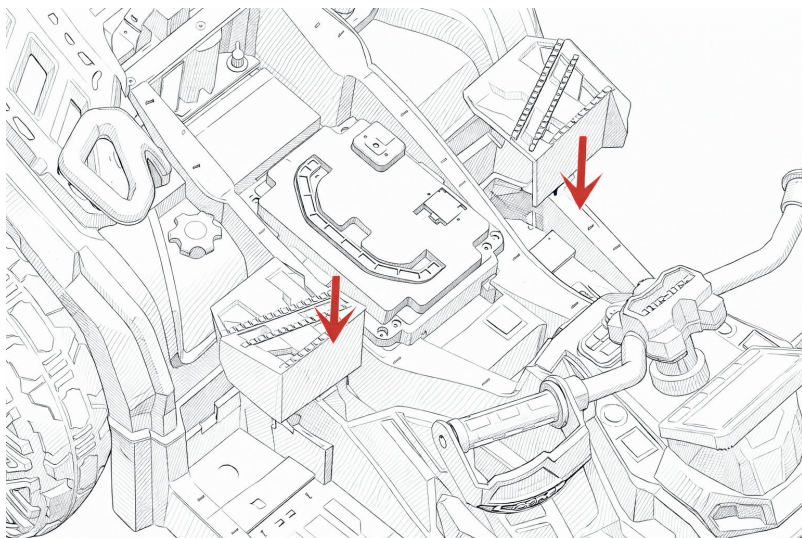

9. Monter seteryggen

Monter seteryggen på karosseriet, og fest den med to M4 × 12 mm skruer.

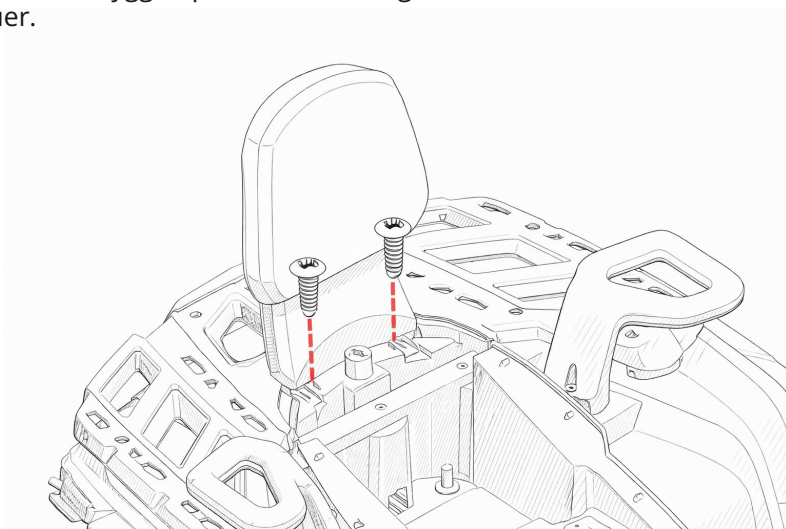

10. Koble til strømforsyningen

Koble til strømkablene ved å matche og koble til de røde kontaktene.

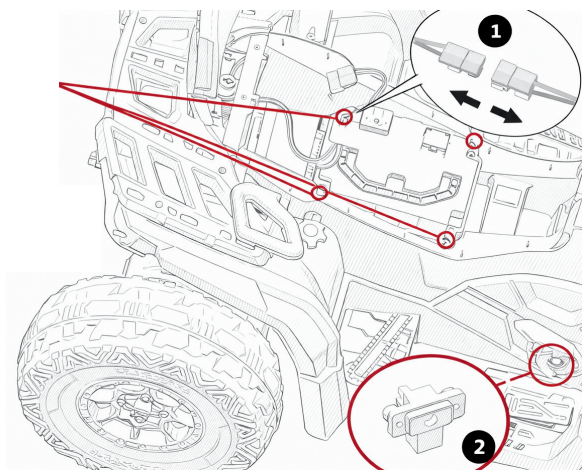

11. Monter setet

Monter setet på karosseriet, og roter det for å låse det på plass.

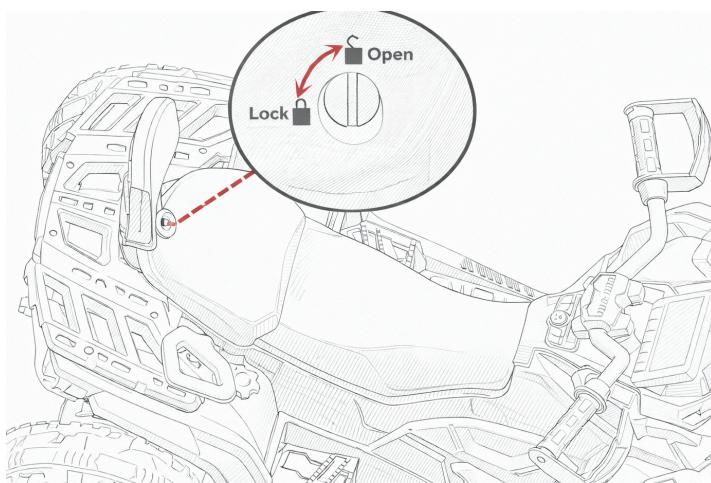

12. Monter den bakre støtfangeren

Monter den bakre støtfangeren på karosseriet, og fest den med seks M4 × 12 mm skruer.

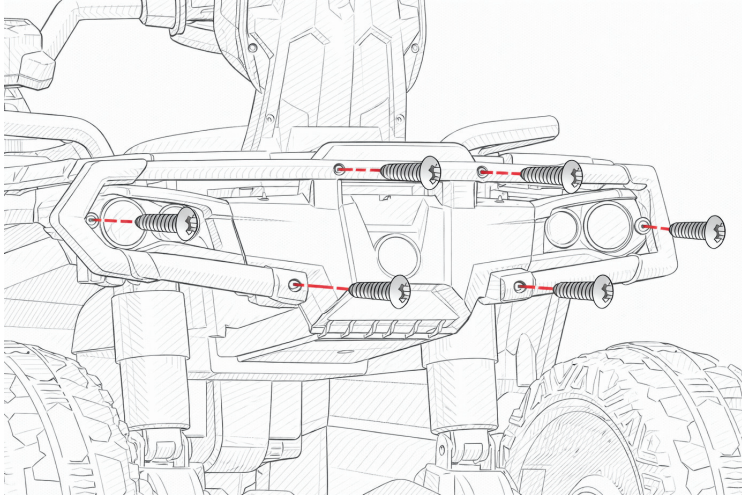

OPERATION

- MP3-versjon: Plastic trim
- MP4-versjon: MP4-spiller

2-motorers versjon:

- Bryter for høy/lav hastighet

4-motorers versjon:

- 2 / 4 motorvelgerbryter
- Bryter for høy/lav hastighet

Slå av lys

MP3-spiller

(MP3-versjon)

Batteriboks

RC-
mottaker

Styret

Bytte av Forward/
Stopp/bakover

Slå av strømmen

Omkobling av
fjernkontroll/manuell modus

Bryter av pedal

Armlener i baksetet

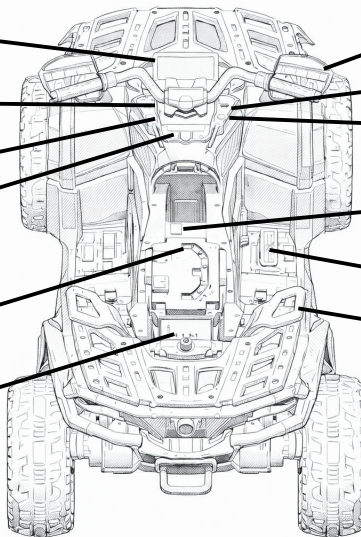

Merk: Av sikkerhetshensyn er bryteren for manuell/ fjernkontroll plassert under setet, utilgjengelig for barn.

- Manuell modus: Kjøretøyet kan bare betjenes av barnet ved hjelp av betjeningselementene på bilen.
- Modus for fjernkontroll: Kjøretøyet kan bare betjenes ved hjelp av fjernkontrollen.

LYDOPERASJON

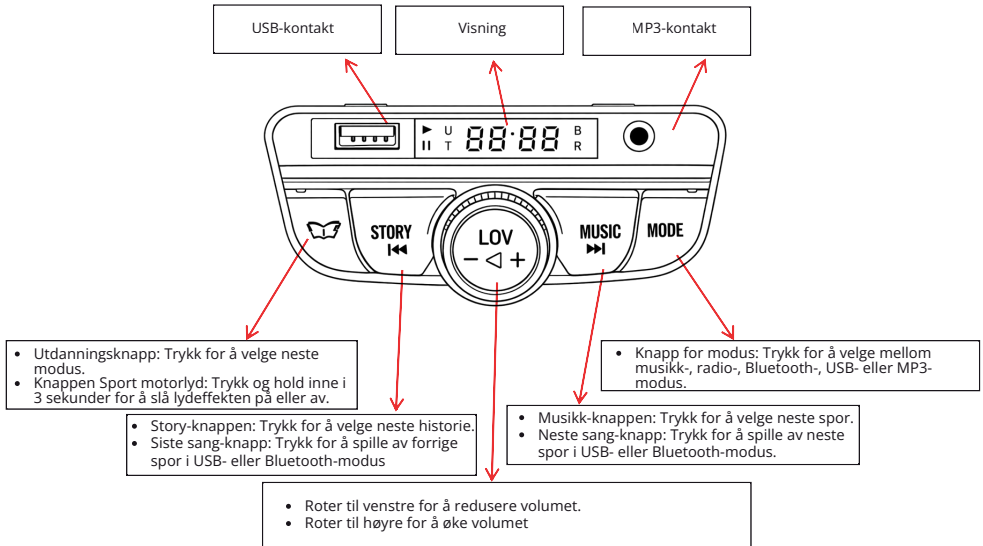

FJERNKONTROLLBETJENING

ADVARSEL! Denne fjernkontrollen er ikke et leketøy. Den skal kun brukes av en voksen person.

Merk: Fjernkontrollen er ikke tilgjengelig for 24V-versjonen.

1. Kodematching (første gangs bruk)

Fjernkontrollen må pares med kjøretøyet før første gangs bruk. Dette produktet har innebygd minne, så det er ikke nødvendig å parre på nytt etter at batteriene er skiftet ut.

Paringsstrinn:

1. Slå av strømmen til kjøretøyet.
2. Trykk og hold inne "M"-knappen på fjernkontrollen. Etter 3 sekunder begynner den første indikatorlampen å blinke. Slipp knappen.
3. Slå på strømmen til kjøretøyet.
4. Den første indikatorlampen på fjernkontrollen vil lyse konstant, noe som indikerer at sammenkoblingen er vellykket.
5. Når fjernkontrollen ikke er i bruk, går den i hvilemodus etter 10 sekunder. Trykk på en hvilken som helst knapp for å vekke den.

2. Taster Funksjonsbeskrivelse

- Fremover: Gå fremover
- Bakover: Flytt bakover
- Venstre: Sving til venstre
- Ta til høyre: Sving til høyre
- S (hastighet): Justering av hastighet
- P (Bremse): Bremsefunksjon

3. Justering av hastighet (S-knappen):

- Én indikatorlampe: Lav hastighet
- To indikatorlamper: Middels hastighet
- Tre indikatorlamper: Høy hastighet
- Ved reversering er bare middels hastighet tilgjengelig

4. Bremsefunksjon (P-knapp):

- Trykk på P-knappen for å gå inn i bremsemodus. Alle indikatorlampene vil blinke.
- Trykk på P-knappen igjen for å gå ut av bremsemodus.

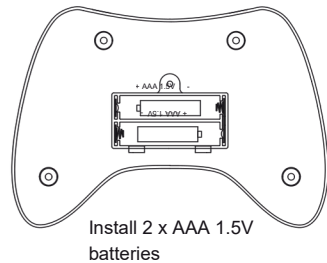
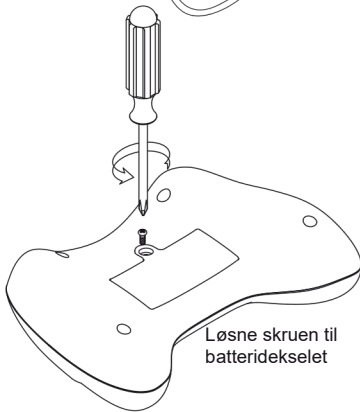
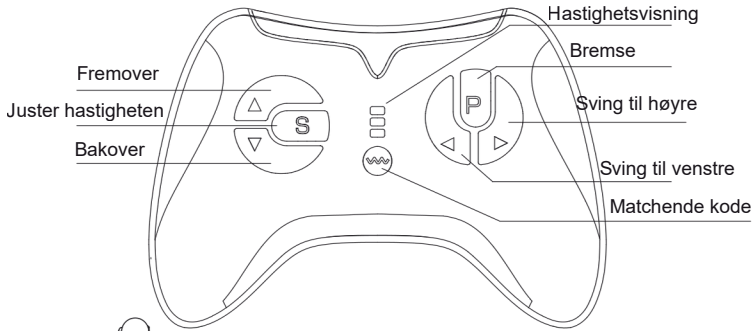

BATTERIINSTALLASJON

- Sett inn to AAA-batterier (1,5 V) som vist i illustrasjonen ovenfor.
- Bruk kun ikke-oppladbare batterier. Ikke forsøk å lade opp batteriene.
- Ikke bland ulike typer batterier, og ikke bland nye og brukte batterier.
- Ta ut batteriene fra produktet umiddelbart når de er oppbrukt.
- Ikke kortslutt strømforsyningens positive og negative poler.
- Denne produktpakken inneholder viktig informasjon. Ta vare på den for fremtidig referanse.

BATTERISIKRING

Batteriet er utstyrt med en termosikring med automatisk tilbakestillingsfunksjon. Hvis motoren, det elektriske systemet eller batteriet blir overbelastet, vil sikringen utløses og kutte all strøm til kjøretøyet.

1. For å gjenopprette strømmen, slå av kjøretøyet i 20 sekunder og slå det deretter på igjen.
2. Hvis termosikringen utløses gjentatte ganger under normal bruk, kan det være nødvendig å reparere kjøretøyet. Kontakt forhandleren.

For å forhindre strømtap og beskytte kjøretøyet:

- Kjøretøyet må ikke overbelastes. Maksimal vekt er 50 kg.
- Ikke tau noe bak kjøretøyet.
- Ikke kjør opp bratte bakker.
- Unngå kollisjoner med faste gjenstander, noe som kan føre til at hjulene spinner og motoren overopphetes.
- Ikke bruk kjøretøyet i ekstremt varmt vær, da komponenter kan bli overopphetet.
- Hold batteriet og de elektriske komponentene tørre. Ikke la vann eller andre væsker komme i kontakt med dem.
- Ikke gjør inngrep i det elektriske systemet, da dette kan forårsake kortslutning og utløse sikringen.

ADVARSEL! Fare for brann. Ikke forbikoble sikringen. Erstatt kun med en ny sikring av riktig type.

FEILSØKINGSVEILEDNING

Problem	Mulig årsak	Løsning
Kjøretøyet kan ikke kjøres	Batteristrømmen er utilstrekkelig	Lad batteriet før bruk. Lad i 8-12 timer (ikke mer enn 20 timer). Lad minst én gang i måneden for å opprettholde batteriets ytelse.
Bilen beveger seg ikke	Batterinivået er lavt	Lad batteriet helt opp i 8-12 timer (maks. 20 timer). Regelmessig månedlig lading anbefales.
Bilen kjører bare i kort tid	Batteriladingen er lav	Lad opp batteriet i 8-12 timer (maks. 20 timer).
	Batteriets ytelse har blitt dårligere	Skift ut batteriet hvis ladingen ikke lenger gjenoppretter normal driftstid.
Lyden fungerer ikke	Volumet er skrudd ned	Øk volumnivået.
	MP3-kabelen er tilkoblet	Koble fra MP3-kabelen. Rattlydene fungerer ikke når MP3-kabelen er koblet til.
Laderen blir varm	Normal under lading	-
Laderen blir for varm	Overbelastning eller kortslutning av batteriet	Stopp ladingen umiddelbart, og kontroller om batteriet er overbelastet eller kortsluttet.

STELL OG VEDLIKEHOLD

- Kjøretøyet er ikke vanntett og må ikke brukes i regn, på vått underlag eller i fuktige omgivelser.
- Kjør kjøretøyet på harde, flate og jevne underlag.
- Oppbevar kjøretøyet på et tørt sted innendørs når det ikke er i bruk.
- Rengjør kjøretøyet med en myk, lett fuktig klut.
- Ikke bruk sterke rengjøringsmidler, løsemidler eller høytrykksrensere.
- Ta ut batteriene når produktet ikke skal brukes i lengre perioder.
- For å forlenge batteriets levetid anbefales det å vedlikeholdslade batteriet omtrent annenhver måned, selv om kjøretøyet ikke er i bruk. Bruk alltid den medfølgende laderen og følg instruksjonene nøye. Sørg for at batteriet lades i et tørt og trygt miljø. La ikke batteriet være helt utladet over lengre perioder.

ADVARSLER

VIGTIGT! LÆS OMHYGGELIGT OG GEM TIL SENERE BRUG.

ADVARSEL Ikke egnet til børn under 36 måneder. Lang snor.
Kvælningsfare.

ADVARSEL Voksenopsyn påkrævet.

ADVARSEL Lad aldrig barnet være uden opsyn.

ADVARSEL Må ikke bruges på offentlige veje, gader, trafikområder eller i nærheden af motorkøretøjer.

ADVARSEL Må ikke bruges på skråninger, trapper, bakker eller ujævne overflader.

ADVARSEL Må ikke bruges i nærheden af swimmingpools, damme, trapper eller andre vandområder.

ADVARSEL Må kun bruges på flade, tørre og jævne overflader.

ADVARSEL Der må kun være ét barn i bilen ad gangen.

ADVARSEL Overskrid ikke den maksimale vægtgrænse. Overbelastning kan medføre tab af kontrol, skader eller personskade.

ADVARSEL Brug ikke produktet, hvis det er beskadiget eller ikke fungerer korrekt.

ADVARSEL Hold børn væk under monteringen.

ADVARSEL Dette produkt er kun beregnet til husholdningsbrug.

ADVARSEL Der må ikke foretages ændringer på køretøjet.

ADVARSEL Barnet skal have sko på under brug.

ADVARSEL Løstsiddende tøj, tørklæder eller snørebånd kan udgøre en fare.

- Dette er et elektrisk drevet ride-on-legetøj.
- Skal samles af en voksen.
- Beskyttelsesudstyr som hjelm, knæbeskyttere og albuebeskyttere skal bæres under brug.
- Sørg for, at alle skruer, fastgørelseselementer og beskyttelsesdele er monteret korrekt og strammet godt til før hver brug.
- Undgå regn, fugt og ekstreme temperaturer.
- Brug ikke legetøjet udendørs i regnvejr eller under våde forhold.
- Dette produkt skal opbevares indendørs, når det ikke er i brug.
- Maksimal brugervægt: 50 kg.
- Brug IKKE produktet, hvis nogen del er ødelagt, beskadiget eller mangler. Kontakt Jollyroom AB for forespørgsler om reservedele og instruktioner, hvis det er nødvendigt. Udskift IKKE dele med andet end det, der er anbefalet af producenten.



ADVARSLER OM BATTERIER

ADVARSEL Opladning må kun udføres af en voksen.

ADVARSEL Brug kun den oplader, der følger med dette produkt.

ADVARSEL Brug ikke køretøjet, mens det oplades.

ADVARSEL Batteriet må ikke kortsluttes, åbnes, knuses eller udsættes for varme eller ild.

ADVARSEL Hvis batteriet viser tegn på beskadigelse eller lækage, skal du straks holde op med at bruge produktet.

- Oplad batteriet helt før første brug.
- Batteriet må ikke skilles ad.
- Udsæt ikke batteriet for kraftig varme eller direkte sollys i længere tid.
- Opbevar ikke batteriet i nærheden af ild, varmeapparater eller andre varmekilder.
- Hvis batteriet lækker og kommer i kontakt med hud eller øjne, skal du straks skylle med rigeligt vand og søge læge.
- Batterier, der er utætte, opsvulmede eller beskadigede, må ikke bruges.
- Batteriet skal tages ud, før produktet kasseres.
- Stik ikke metalgenstande ind i batteriet, og punkter det ikke.
- Oplad ikke batteriet i længere tid end nødvendigt.
- Oplad ikke legetøjet, hvis batteriet eller opladeren er beskadiget.
- Brug ikke opladeren udendørs i regnvejr eller under våde forhold.
- Brug kun den oplader, der følger med eller anbefales af producenten.
- Kun autoriserede serviceleverandører må udskifte batteriet. Brug af den forkerte type kan forårsage en eksplosion.
- Brugte batterier skal tages ud af legetøjet og bortskaffes i overensstemmelse med de lokale regler.



SPECIFIKATIONER

Alder	3-8 år
Maksimal vægt	50 kgs
Størrelse	115 × 67,5 × 71 cm
Motor	<ul style="list-style-type: none"> • 12V 12,000 RPM driving motor • 12V 3,000 RPM steering motor • 24V 12,000 RPM driving motor (4-motor version) • 24V 22,000 RPM driving motor (2-motor version)
Oplader	<ul style="list-style-type: none"> • Input: 220V / 110V • 12V Output: DC 12V 1000 mA • 24V Output: DC 28.8V 800 mA or DC 24V 1000 mA
Opladningstid	8 hours
Batteri	12V 7Ah / 12V 14Ah / 24V 7Ah
Batteritype til fjernbetjening	AAA batterier 1.5V × 2 (ikke inkluderet)
Hastighed	3-8 km/h
Driftstemperatur / omgivelsestemperatur	0-40°C

DELELISTE

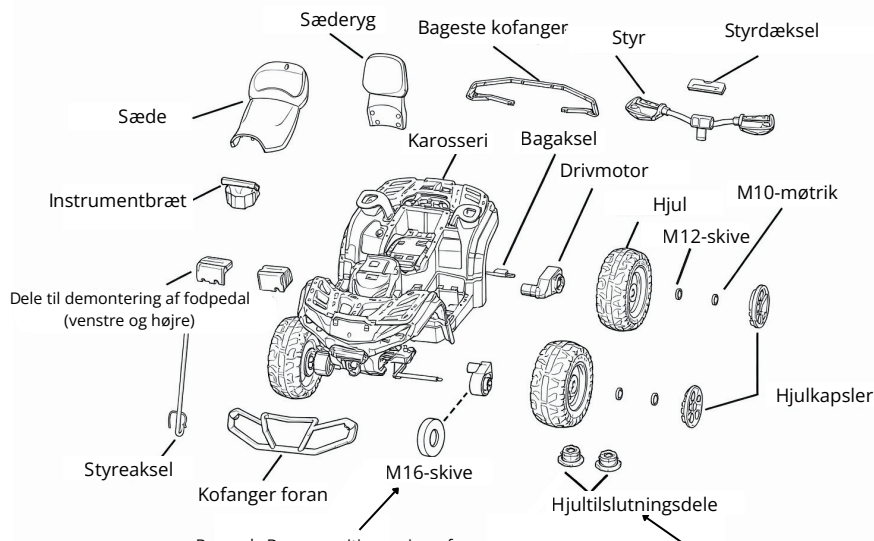

Bemærk: Denne position varierer fra version til version:

- Version med 4 motorer: Kørende motor
- Version med 2 motorer: M16-skive

Bemærk: Før du monterer hjulene, skal du sætte hjultilslutningsdelene på de to hjul, der ikke allerede har tilslutninger.

1. Karosseri × 1 stk
2. Kofanger foran × 1 stk
3. Bageste kofanger × 1 stk
4. Instrumentbræt × 1 stk
5. Sæde × 1 stk
6. Sæderyg × 1 stk
7. Styrdæksel × 1 stk
8. Styr × 1 stk
9. Hjulskapsler × 4 stk
10. Styreaksel × 1 stk
11. Bagaksel × 1 stk
12. Hjul × 4 stk
13. Oplader × 1 stk
14. Skruenøgle × 2 stk
15. Drivmotorer × 2 stk. eller 4 stk. (afhængigt af version)
16. Dele til demontering af fodpedal (venstre og højre) × 1 par
17. Fjernbetjening × 1 stk (medfølger ikke på versioner uden)
18. MP3-kabel × 1 stk (medfølger ikke med MP4-version)
19. Hjultilslutningsdele × 2 stk (medfølger kun ved 4-motor-version)
20. M10-møtrik × 1 stk
21. Bolt × 1 stk.
22. Fjederpakning × 1 stk.
23. M4*12mm stor fladhovedskrue (sortforzinket) × 24 stk.
24. M12-skive × 7 stk
25. M16-skive × 2 stk (kun til version med 2 motorer)

SAMLING

1. Juster forreste aksel

Sæt en M6 × 13 mm skruebolt gennem de justerede huller i de to metaldele på forakslen. Fastgør den med en M6-møtrik. Spænd ikke møtrikken helt. Forakslen skal kunne dreje frit for at muliggøre jævn styring.

Bemærk: En M6 × 13 mm skruebolt og en M6-møtrik er forudinstalleret på forakslens metaldele og skal fjernes før montering.

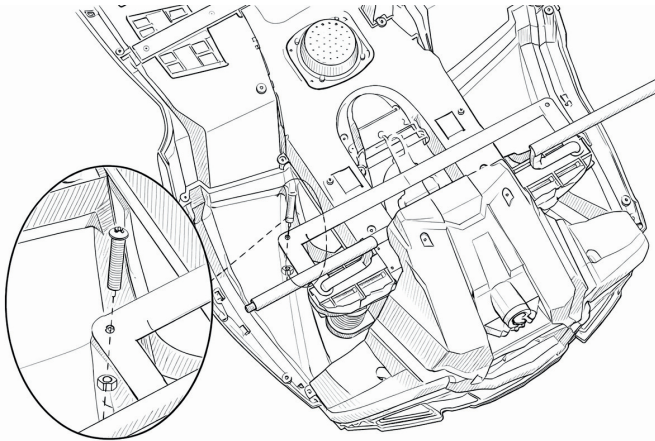

2. Installer styreakslen

Sæt styreakslen ind i karosseriet, og fastgør den med en M12-skive og en bolt.

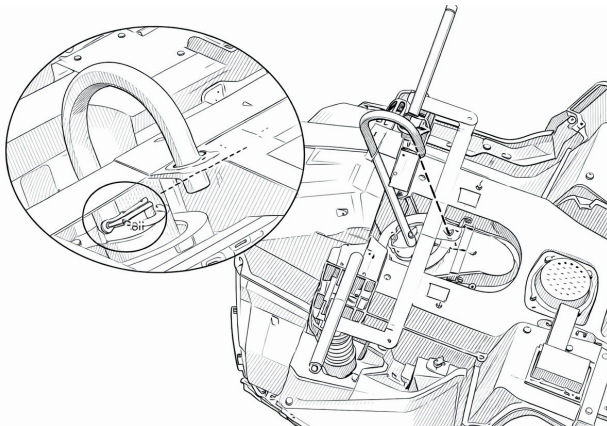

3. Monter de forreste hjul

A. Version med 2 motorer

Monter delene på forakslen i følgende rækkefølge:

1. M16-skive
2. Hjul
3. M12-skive
4. M10-møtrik
5. Hjul kapsel

B. Version med 4 motorer

Bemærk! For 4-motorversionen skal du først bruge fire M4 × 12 mm-skruer til at fastgøre hjulforbindelsesdelen til hvert hjul. Monter derefter delene på forakslen i følgende rækkefølge:

1. Hjul
2. M12-skive
3. M10-møtrik
4. Hjul kapsel

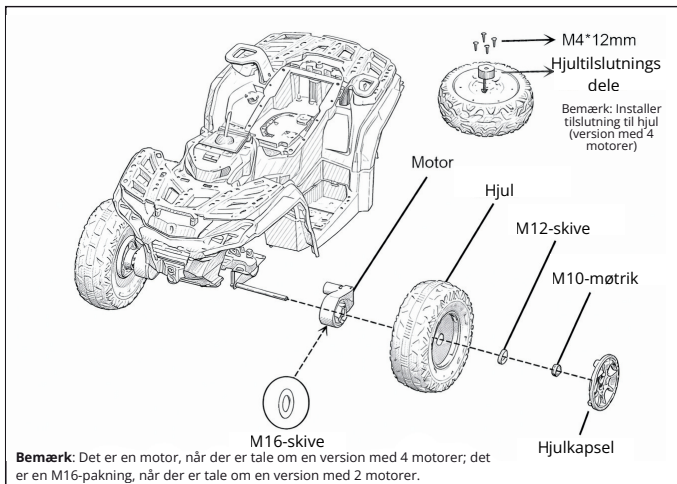

4. Monter baghjulene

Sæt bagakslen ind i bilens karosseri.

Monter komponenterne på bagakslen i følgende rækkefølge:

1. Venstre eller højre motor
2. Hjul
3. M12-skive
4. M10-møtrik
5. Hjul kapsel

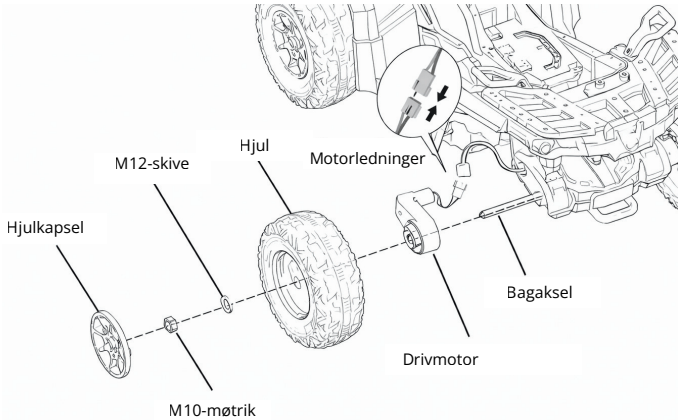

5. Monter den forreste kofanger

Placer den forreste kofanger på karosseriet, og fastgør den med seks M4 × 12 mm-skruer.

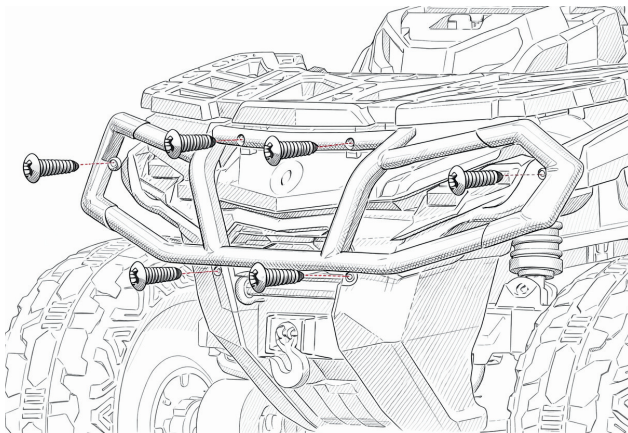

6. Installer instrumentbrættet

Monter instrumentbrættet i bilens karosseri i henhold til illustrationen.

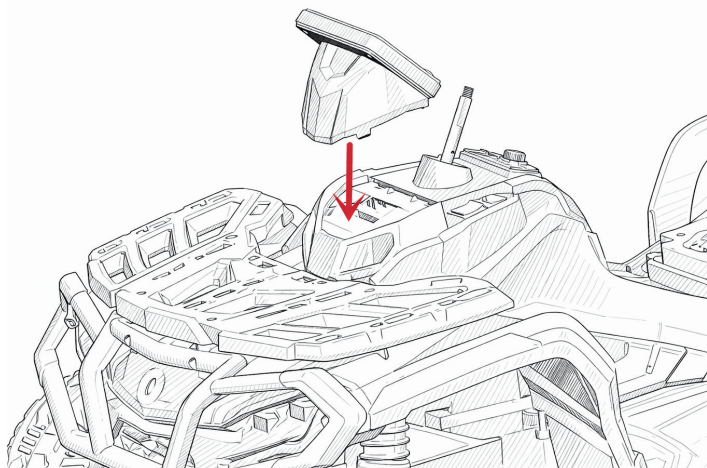

7. Monter styret

Sæt styret ind i bilens karosseri. Fastgør det til styreakslen ved at montere komponenterne i følgende rækkefølge:

- 1.M12-skive
- 2.Fjederskive
- 3.M10-møtrik

Spænd møtrikken godt fast. Til sidst monteres styrdækslet.

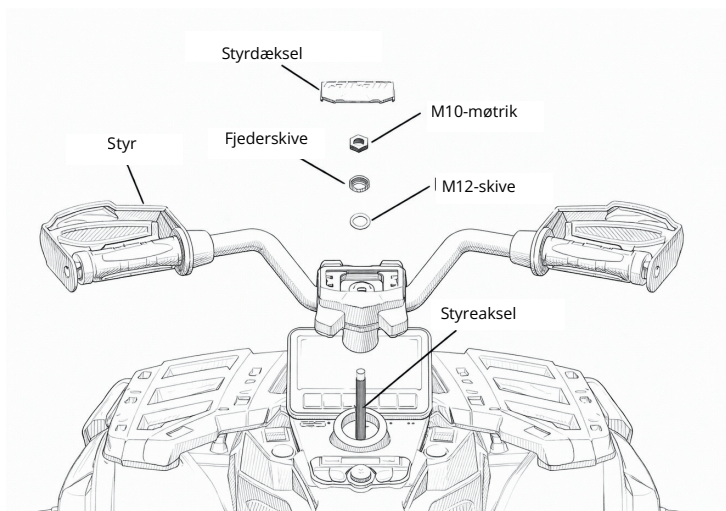

8. Installer venstre og højre fodpedal

Monter venstre og højre fodpedal i bilens karosseri i henhold til illustrationen nedenfor.

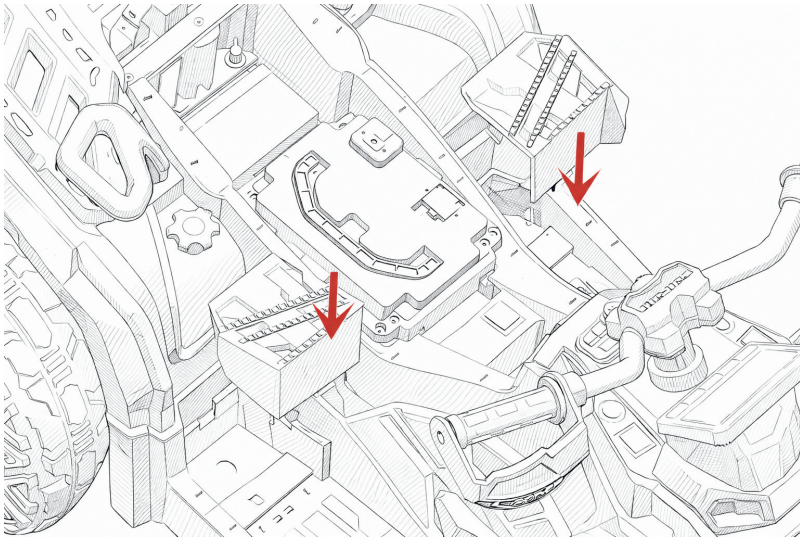

9. Monter sæderyggen

Monter ryglænet på bilens karosseri, og fastgør det med to M4 × 12 mm skruer.

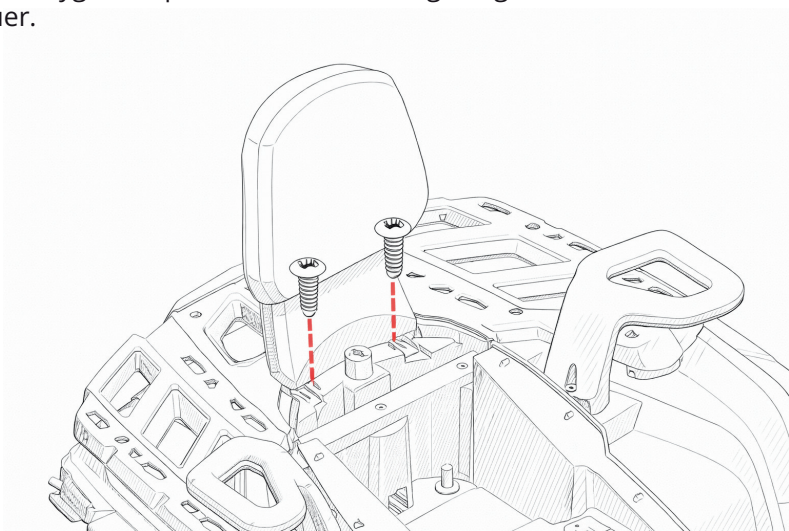

10. Tilslut strømforstyrningen

Tilslut strømkablerne ved at matche og sætte de røde stik i.

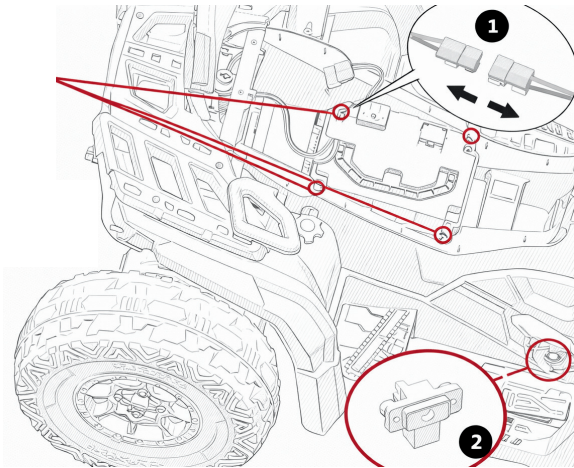

11. Installer sædet

Monter sædet på karosseriet, og drej det for at låse det på plads.

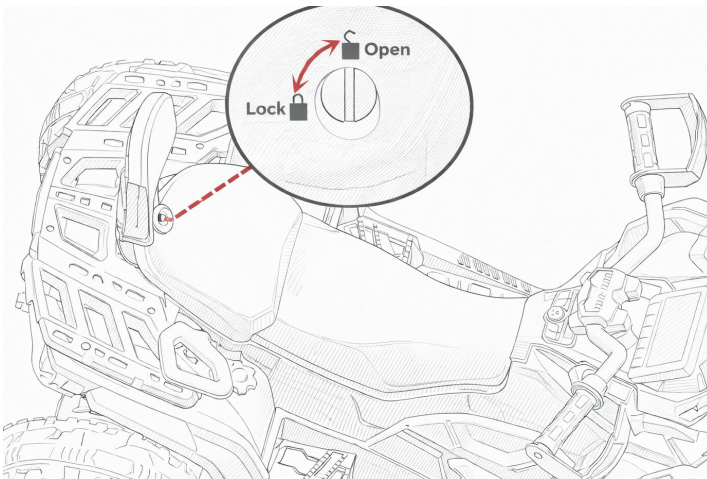

12. Monter den bageste kofanger

Monter bagkofangeren på karosseriet, og fastgør den med seks M4 × 12 mm-skruer.

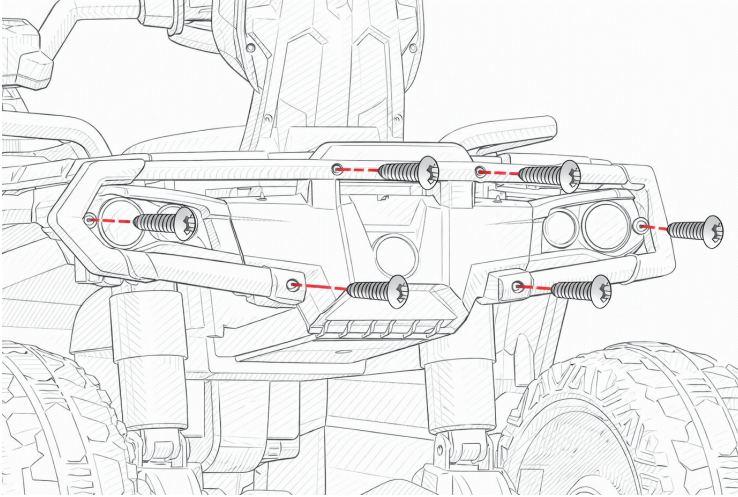

OPERATION

- MP3-version: Plastikbeklædning
- MP4-version: MP4-afspiller

Version med 2 motorer:

- Kontakt til høj/lav hastighed

Version med 4 motorer:

- 2 / 4 motor-vælgerkontakt
- Kontakt til høj/lav hastighed

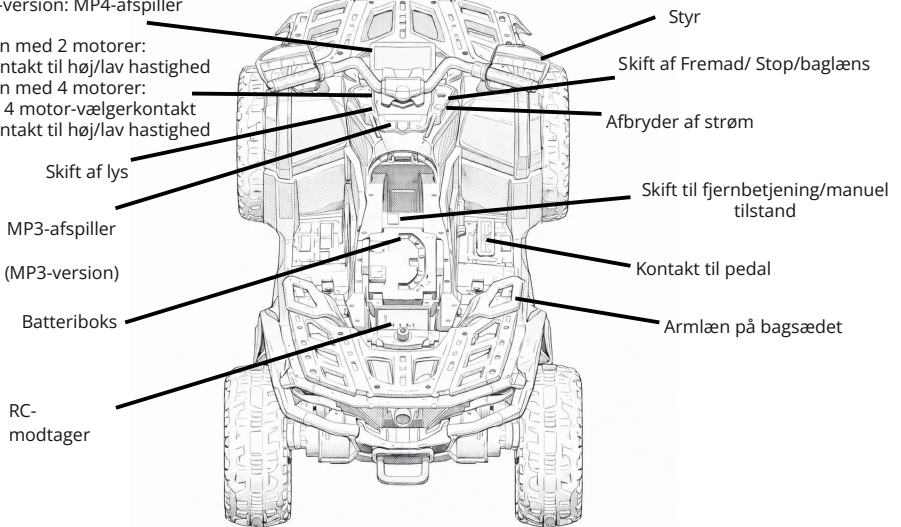

Bemærk: Af sikkerhedsmæssige årsager er kontakten til manuel betjening/fjernbetjening placeret under sædet, uden for børns rækkevidde.

- Manuel tilstand: Bilen kan kun betjenes af barnet ved hjælp af betjeningselementerne på bilen.
- Tilstand med fjernbetjening: Køretøjet kan kun betjenes med fjernbetjeningen.

LYDBETJENING

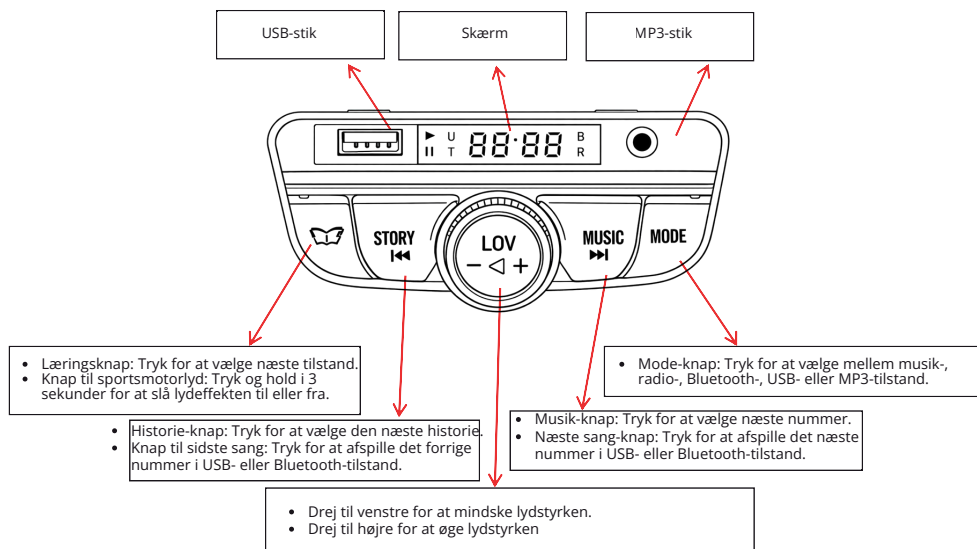

FJERNBETJENING

ADVARSEL! Denne fjernbetjening er ikke et stykke legetøj. Den bør kun bruges af en voksen.

Bemærk: Fjernbetjeningen er ikke tilgængelig for 24V-versionen.

1. Kodematchning (første brug)

Fjernbetjeningen skal parres med køretøjet før første brug.

Dette produkt har indbygget hukommelse, så det er ikke nødvendigt at lave en ny parring efter udskiftning af batterierne.

Trin til parring:

1. Sluk for strømmen til køretøjet.
2. Tryk på knappen "M" på fjernbetjeningen, og hold den nede. Efter 3 sekunder begynder den første indikatorlampe at blinke. Slip knappen igen.
3. Tænd for strømmen til køretøjet.
4. Den første indikatorlampe på fjernbetjeningen lyser konstant, hvilket indikerer, at parringen er vellykket.
5. Når fjernbetjeningen ikke er i brug, går den i dvaletilstand efter 10 sekunder. Tryk på en vilkårlig knap for at vække den.

2. Beskrivelse af nøglefunktion

- Fremad: Bevæge sig fremad
- Baglæns: Bevæg dig baglæns
- Venstre: Drej til venstre
- Til højre: Drej til højre
- S (hastighed): Justering af hastighed
- P (Bremse): Bremsefunktion

3. Justering af hastighed (S-knap):

- En indikatorlampe: Lav hastighed
- To indikatorlamper: Medium hastighed
- Tre indikatorlamper: Høj hastighed
- Ved bakning er kun medium hastighed tilgængelig

4. Bremsefunktion (P-knap):

- Tryk på P-knappen for at gå i bremsetilstand. Alle indikatorlamper vil blinke.
- Tryk på P-knappen igen for at forlade bremsetilstanden.

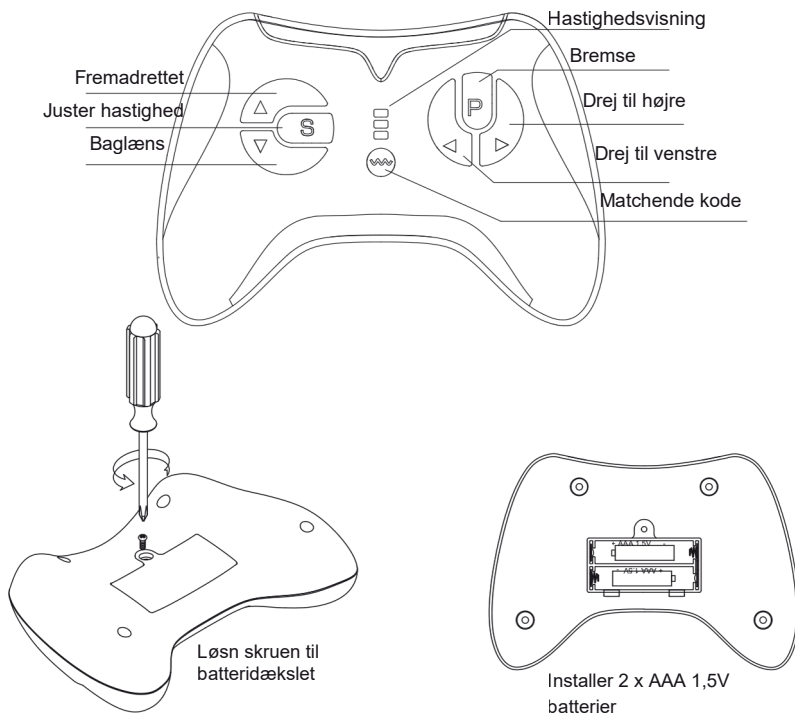

BATTERIINSTALLATION

- Installer to AAA (1,5V) tørbatterier som vist på illustrationen ovenfor.
- Brug kun ikke-genopladelige batterier. Forsøg ikke at genoplade batterierne.
- Bland ikke forskellige typer batterier, og bland ikke nye og brugte batterier.
- Tag straks batterierne ud af produktet, når de er opbrugt.
- Undgå at kortslutte strømforsyningens plus- og minuspol.
- Denne produktpakke indeholder vigtige oplysninger. Gem den til fremtidig brug.

BATTERISIKRING

Batteriet er udstyret med en termisk sikring med en automatisk nulstillingsfunktion. Hvis motoren, det elektriske system eller batteriet bliver overbelastet, udløses sikringen og afbryder al strøm til køretøjet.

1. For at genoprette strømmen skal du slukke bilen i 20 sekunder og derefter tænde den igen.
2. Hvis termosikringen udløses gentagne gange under normal brug, kan det være nødvendigt at reparere køretøjet. Kontakt forhandleren.

For at forhindre strømtab og beskytte køretøjet:

- Køretøjet må ikke overbelastes. Maksimal vægt er 50 kg.
- Bugser ikke noget bag køretøjet.
- Kør ikke op ad stejle skrånninger.
- Undgå kollisioner med faste genstande, som kan få hjulene til at spinde og motoren til at blive overophedet.
- Kør ikke i ekstremt varmt vejr, da komponenterne kan blive overophedede.
- Hold batteriet og de elektriske komponenter tørre. Lad ikke vand eller andre væsker komme i kontakt med dem.
- Der må ikke pilles ved det elektriske system, da det kan forårsage en kortslutning og udløse sikringen.

ADVARSEL! Risiko for brand. Sikringen må ikke omgås. Udskift kun med en ny sikring af den korrekte type.

GUIDE TIL FEJLFINDING

Problem	Mulig årsag	Løsning
Køretøjet kan ikke køre	Batteristrømmen er utilstrækkelig	Oplad batteriet før brug. Oplad i 8-12 timer (overskrid ikke 20 timer). Oplad mindst en gang om måneden for at bevare batteriets ydeevne.
Bilen bevæger sig ikke	Batteriet er lavt	Oplad batteriet helt i 8-12 timer (maks. 20 timer). Regelmæssig månedlig opladning anbefales.
Bilen kører kun i kort tid	Batteriets opladning er lav	Genoplad batteriet i 8-12 timer (maks. 20 timer).
	Batteriets ydeevne er blevet forringet	Udskift batteriet, hvis opladningen ikke længere giver normal driftstid.
Lyden virker ikke	Lydstyrken er skruet ned	Øg lydstyrkeniveauet.
	MP3-kablet er tilsluttet	Tag MP3-kablet ud af stikkontakten. Rattets lyde virker ikke, når MP3-kablet er tilsluttet.
Opladeren bliver varm	Normal under opladning	-
Opladeren bliver for varm	Overbelastning eller kortslutning af batteriet	Stop straks opladningen, og tjek for overbelastning eller kortslutning af batteriet.

PLEJE OG VEDLIGEHOLDELSE

- Køretøjet er ikke vandafvisende og må ikke bruges i regnvejr, på våde overflader eller i fugtige omgivelser.
- Brug køretøjet på hårde, flade og jævne overflader.
- Køretøjet skal opbevares på et tørt indendørs sted, når det ikke er i brug.
- Rengør køretøjet med en blød, let fugtig klud.
- Brug ikke skrappe rengøringsmidler, opløsningsmidler eller højtryksrensere.
- Når produktet ikke er i brug i længere tid, skal batterierne tages ud.
- For at forlænge batteriets levetid anbefales det at vedligeholdelseslade batteriet cirka hver anden måned, også selv om køretøjet ikke anvendes. Brug altid den medfølgende oplader og følg instruktionerne omhyggeligt. Sørg for, at batteriet oplades i et tørt og sikkert miljø. Lad ikke batteriet forblive helt afladet i længere perioder.

VAROITUKSET

TÄRKEÄÄ! LUE HUOLELLISESTI JA SÄILYTÄ MYÖHEMPÄÄ KÄYTTÖÄ VARTEN.

VAROITUS Ei sovellu alle 36 kuukauden ikäisille lapsille. Pitkä naru. Kuristumisvaara.

VAROITUS Aikuisen valvonta vaaditaan tuotetta käytettäessä.

VAROITUS Älä koskaan jätä lasta ilman valvontaa.

VAROITUS Älä käytä yleisillä teillä, kaduilla, liikennealueilla tai moottoriajoneuvojen läheisyydessä.

VAROITUS Älä käytä rinteessä, portaissa, kukkuloilla tai epätasaisilla pinnoilla.

VAROITUS Älä käytä uima-altaiden, lampien, laiturien tai muiden vesistöjen lähellä.

VAROITUS Käytettäväksi vain tasaisilla, kuivilla ja tasaisilla pinnoilla.

VAROITUS Vain yksi lapsi voi käyttää ajoneuvoa kerrallaan.

VAROITUS Älä ylitä enimmäispainorajaa. Ylikuormitus voi aiheuttaa hallinnan menetyksen, vaurioita tai loukkaantumisen.

VAROITUS Älä käytä tuotetta, jos se on vaurioitunut tai ei toimi oikein.

VAROITUS Pidä lapset poissa tuotteen kokoamisen aikana.

VAROITUS Tämä tuote on tarkoitettu vain kotikäyttöön.

VAROITUS Älä muokkaa ajoneuvoa.

VAROITUS Lapsen on käytettävä kenkiä käytön aikana.

VAROITUS Löysät vaatteet, huivit tai kengännauhat voivat aiheuttaa vaaran.

- Tämä on sähkökäyttöinen ajolelu.
- Aikuisen kokoonpano vaaditaan.
- Käytön aikana on käytettävä suojarusteita, kuten kypärää, polvi- ja kyynärsuojia.
- Varmista, että kaikki ruuvit, kiinnikkeet ja suojaosat on asennettu oikein ja kiristetty tukevasti ennen jokaista käyttökertaa.
- Säilytetään sateelta, kosteudelta ja äärimmäisiltä lämpötiloilta suojassa.
- Älä käytä lelua ulkona sateessa tai märissä olosuhteissa.
- Tämä tuote on säilytettävä sisätiloissa, kun sitä ei käytetä.
- Käyttäjän enimmäispaino: 50 kg.
- ÄLÄ käytä tuotetta, jos jokin osa on rikki, vaurioitunut tai puuttuu. Ota tarvittaessa yhteyttä Jollyroom AB:hen varaosia ja ohjeita koskevista tiedusteluista. ÄLÄ korvaa osia muilla kuin valmistajan suosittelemilla osilla.



AKKUVAROITUKSET

VAROITUS Pidä akku poissa lapsen ulottuvilta.

VAROITUS Latauksen saa suorittaa vain aikuinen.

VAROITUS Käytä vain tämän tuotteen mukana toimitettua laturia.

VAROITUS Älä käytä ajoneuvoa latauksen aikana.

VAROITUS Älä oikosulje, avaa, murskaa tai altista akkua kuumuudelle tai tulelle.

VAROITUS Jos akussa on merkkejä vaurioista tai vuodosta, lopeta tuotteen käyttö välittömästi.

- Lataa akku täyteen ennen ensimmäistä käyttöä.
- Älä pura akkua.
- Älä altista akkua liialliselle kuumuudelle tai suoralle auringonvalolle pitkäksi aikaa.
- Älä säilytä akkua tulen, lämmittimien tai muiden lämmönlähteiden lähellä.
- Jos akku vuotaa ja nestettä joutuu iholle tai silmiin, huuhtele välittömästi runsaalla vedellä ja ota yhteys lääkäriin.
- Vuotavia, turvonneita tai vaurioituneita paristoja ei saa käyttää.
- Paristo on poistettava ennen tuotteen hävittämistä.
- Älä työnnä metalliesineitä akun sisään tai puhkaise sitä.
- Älä lataa akkua pidempään kuin on tarpeen.
- Älä lataa lelua, jos akku tai laturi on vaurioitunut.
- Älä käytä laturia ulkona sateessa tai märissä olosuhteissa.
- Käytä vain valmistajan mukana toimitettua tai valmistajan suosittelemaa laturia.
- Akun saa vaihtaa vain valtuutettu huoltoliike. Väärän tyyppisen akun käyttö voi aiheuttaa räjähdyksen.
- Käytetyt paristot on poistettava lelusta ja hävitettävä paikallisten määräysten mukaisesti.



TEKNISET TIEDOT

Ikä	3-8 vuotta
Enimmäispaino	50 kgs
Koko	115 × 67,5 × 71 cm
Moottori	<ul style="list-style-type: none"> • 12 V 12 000 RPM ajomoottori • 12 V 3 000 RPM ohjausmoottori • 24 V 12 000 RPM ajomoottori (4-moottorinen versio) • 24 V 22 000 RPM ajomoottori (2-moottorinen versio)
Laturi	<ul style="list-style-type: none"> • Tulo: 220V / 110V • 12V Lähtö: DC 12V 1000 mA • 24V Lähtö: DC 28.8V 800 mA or DC 24V 1000 mA
Latausaika	8 tuntia
Akku	12V 7Ah / 12V 14Ah / 24V 7Ah
Kaukosäätimen paristyyppi	AAA-paristot 1,5 V × 2 (ei sisälly)
Nopeus	3-8 km/h
Käyttölämpötila / Ympäristön lämpötila käytön aikana	0-40°C

OSALUETTELO

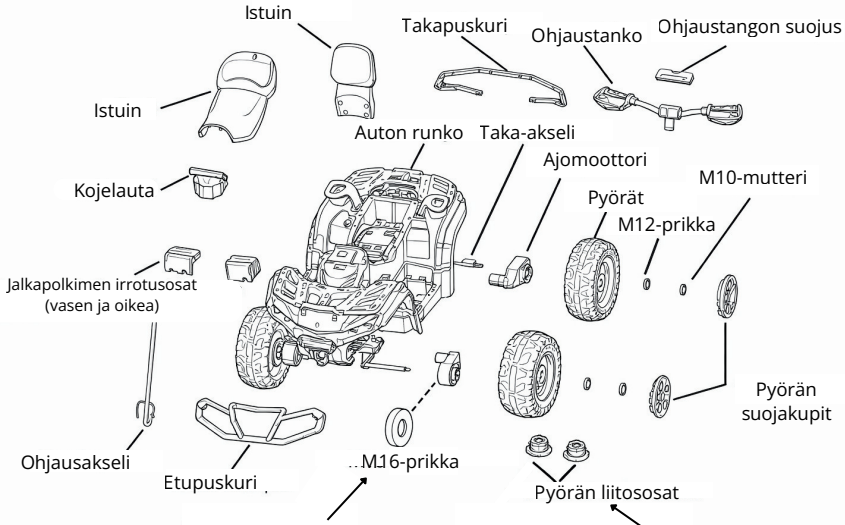

Huomautus: Tämä kohta vaihtelee mallin mukaan:

- 4-moottorinen versio: Ajomoottori
- 2-moottorinen versio: M16-prikka

Huomautus: Ennen pyörien asentamista kiinnitä pyörän liitososat niihin kahteen pyörään, joissa ei vielä ole liitosta.

1. Auton runko × 1 kpl
2. Etupuskuri × 1 kpl
3. Takapuskuri × 1 kpl
4. Kojelauta × 1 kpl
5. Istuin × 1 kpl
6. Selkänoja × 1 kpl
7. Ohjaustangon suojus × 1 kpl
8. Ohjaustanko × 1 kpl
9. Pyörän suojakupit × 4 kpl
10. Ohjausakseli × 1 kpl
11. Taka-akseli × 1 kpl
12. Pyörät × 4 kpl
13. Laturi × 1 kpl
14. Avain × 2 kpl
15. Käyttömoottorit × 2 kpl tai 4 kpl (versiosta riippuen).
16. Jalkapolkimen irrotusosat (vasen ja oikea) × 1 pari
17. Kaukosäädin × 1 kpl (ei sisälly versioihin, joissa ei ole kaukosäädintoimintoa).
18. MP3-kaapeli × 1 kpl (ei sisälly MP4-versioon)
19. Pyörän liitososat × 2 kpl (sisältyy vain 4-moottorisessa versiossa).
20. M1-mutteri × 1 kpl
21. Pultti × 1 kpl
22. Jousialuslevy × 1 kpl
23. M4 × 12 mm iso tasakantainen ruuvi (musta, sinkitty) × 24 kpl
24. M12-prikka × 7 kpl
25. M16-prikka × 2 kpl (vain 2-moottorisessa versiossa)

AENNUS

1. Säädä etuakseli

1. Työnnä yksi M6 × 13 mm ruuvi kahden etuakselin metalliosan kohdistettujen reikien läpi.
2. Kiinnitä se yhdellä M6-mutterilla. Älä kiristä mutteria kokonaan – etuakselin tulee voida pyöriä vapaasti, jotta ohjaus toimii sujuvasti.

Huomautus: Yksi M6 × 13 mm ruuvi ja yksi M6-mutteri on valmiiksi asennettu etuakselin metalliosiin ja ne tulee poistaa ennen asennusta.

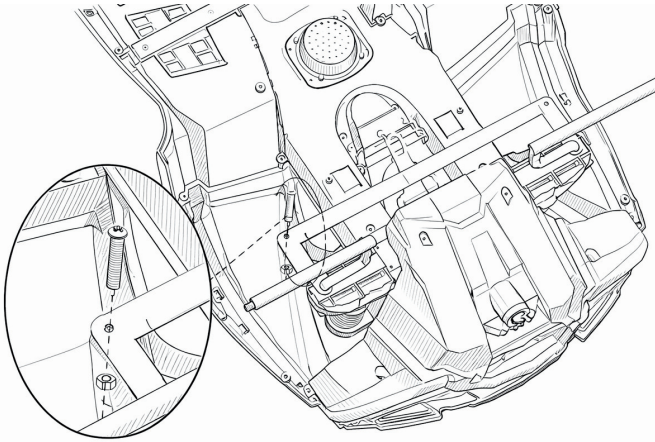

2. Asenna ohjausakseli

Työnnä ohjausakseli auton runkoon ja kiinnitä se yhdellä M12-prikalla ja yhdellä pultilla.

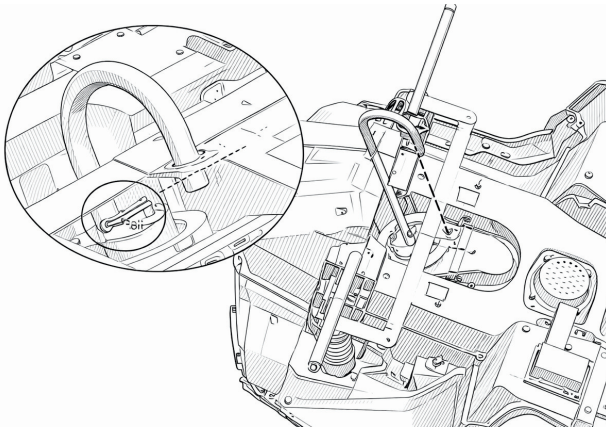

3. Install the Front Wheels

3. Asenna etupyörät

2-moottorinen versio

1. M16-prikka
2. Pyörä
3. M12-prikka
4. M10-mutteri
5. Pyörän suojakuppi

B. B. 4-moottorinen versio

Huom! Kiinnitä ensin pyörän liitososa jokaiseen pyörään neljällä M4 × 12 mm ruuvilla.

Asenna sen jälkeen osat etuakselille seuraavassa järjestyksessä:

1. Pyörä
2. M12-prikka
3. M10-mutteri
4. Pyörän suojakuppi

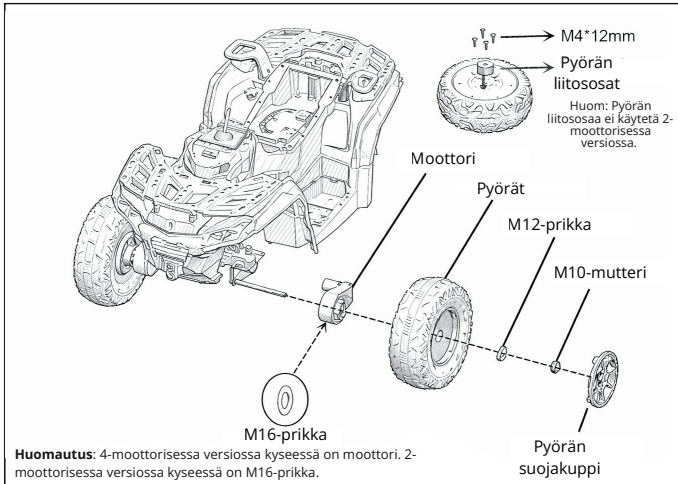

4. Asenna takapyörät

Aseta taka-akseli auton runkoon.

Asenna osat taka-akselille seuraavassa järjestyksessä:

1. Vasen tai oikea ajomoottori
2. Pyörä
3. M12-prikka
4. M10-mutteri
5. Pyörän suojakuppi
6. Kytke moottorin johdot

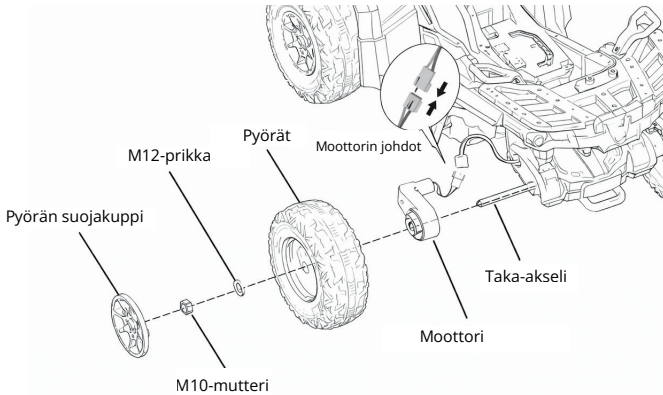

5. Asenna etupuskuri

Aseta etupuskuri auton runkoon ja kiinnitä se kuudella M4 × 12 mm ruuvilla.

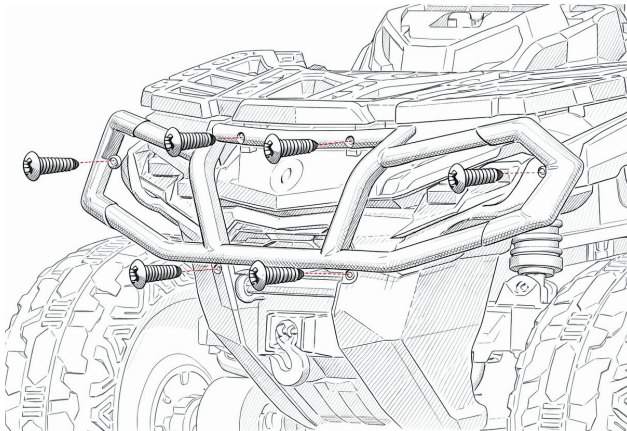

6. Asenna kojelauta

Asenna kojelauta auton runkoon kuvan mukaisesti.

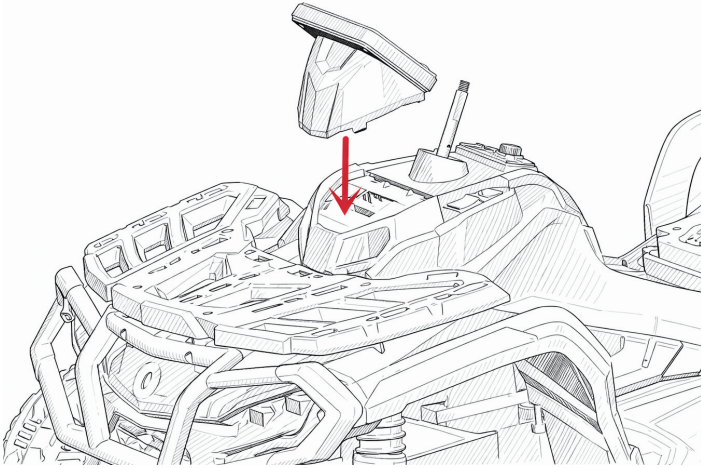

7. Asenna ohjaustanko

Työnnä ohjaustanko auton runkoon. Kiinnitä se ohjausakseliin seuraavassa järjestyksessä:

1. M12-prikka
2. Jousialuslevy
3. M10-mutteri

Kiristä mutteri tukevasti. Asenna lopuksi ohjaustangon suojus.

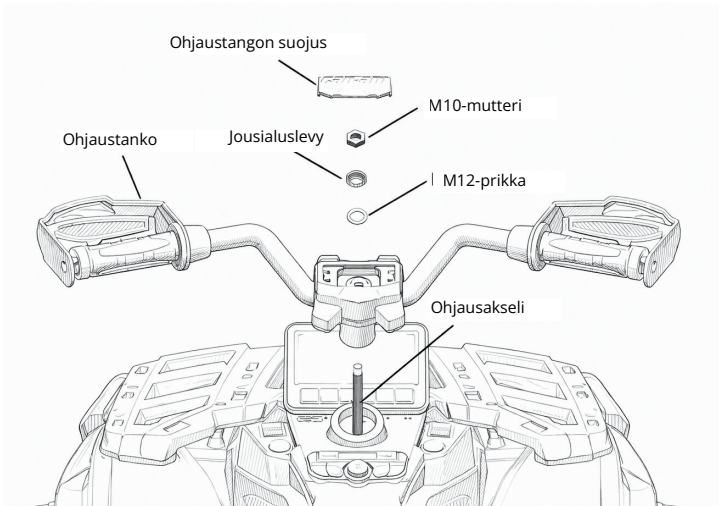

8. Asenna vasen ja oikea jalkapoljin

Asenna vasen ja oikea jalkapoljin auton runkoon alla olevan kuvan mukaisesti.

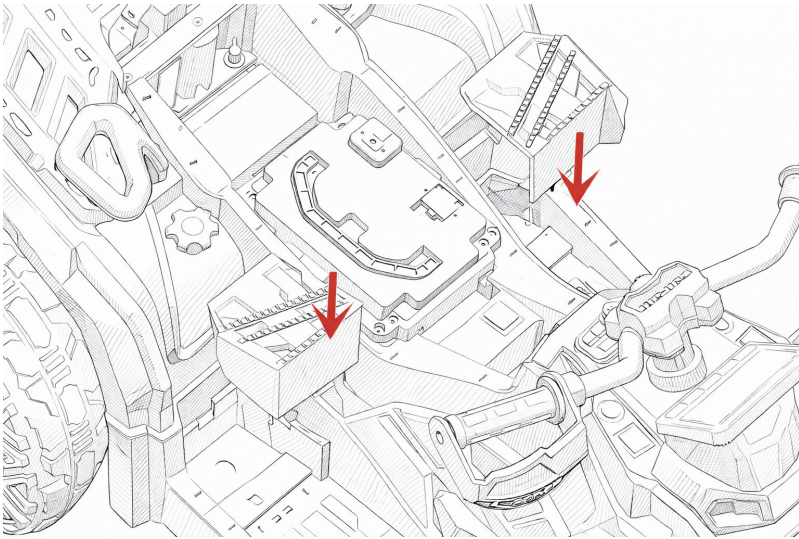

Asenna vasen ja oikea jalkapoljin auton runkoon alla olevan kuvan mukaisesti.

Asenna selkänoja auton runkoon ja kiinnitä se kahdella M4 × 12 mm ruuvilla.

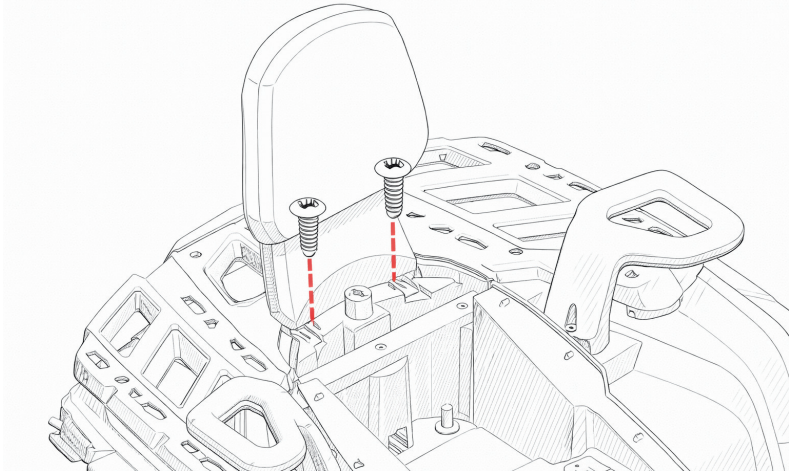

10. Kytke virta

Kytke virtajohdot yhteen liittämällä punaiset liittimet toisiinsa.

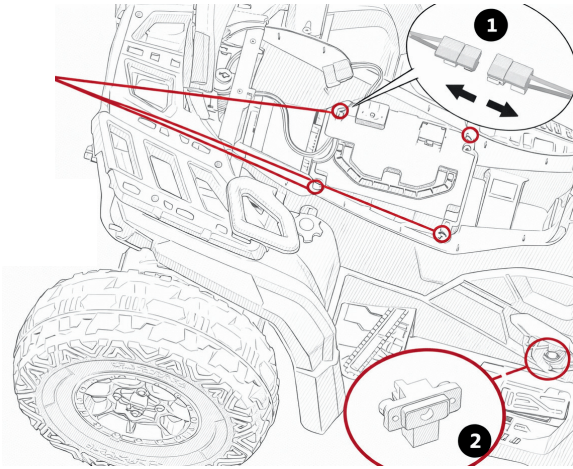

11. Asenna istuin

Asenna istuin auton runkoon ja käännä se lukitaksesi sen paikalleen.

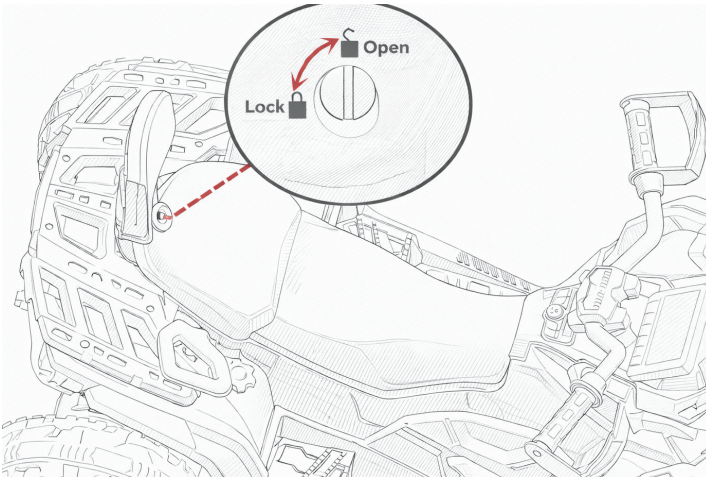

12. Asenna takapuskuri

Asenna takapuskuri auton runkoon ja kiinnitä se kuudella M4 × 12 mm ruuvilla.

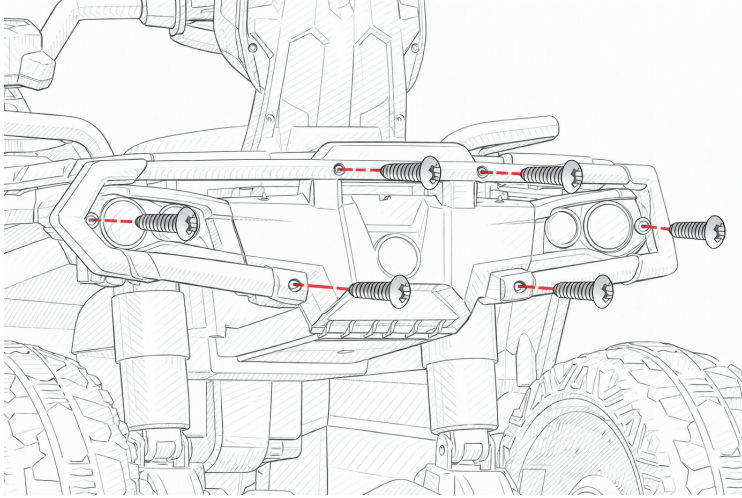

ASENNUS

- MP3-versio: Muovinen koristepaneeli
- MP4-versio: MP4-soitin

2-moottorinen versio:

- Korkea / Matala nopeus -kytkin

4-moottorinen versio:

- 2 / 4 moottorin valintakytkin
- Korkea / Matala nopeus -kytkin

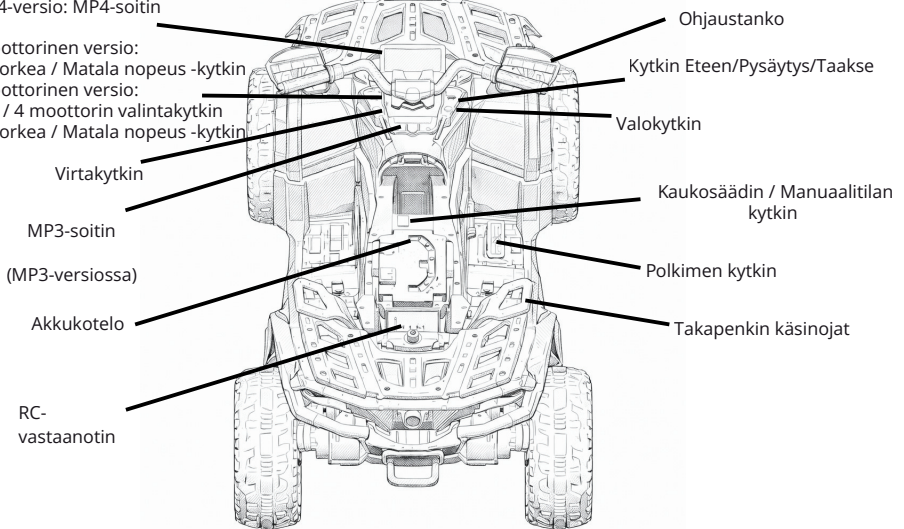

Ohjaustanko

Kytkin Eteen/Pysäytys/Taakse

Valokytkin

Kaukosäädin / Manuaaltilan kytkin

Polkimen kytkin

Takapenkin käsinojat

Virtakytkin

MP3-soitin

(MP3-versiossa)

Akkukotelo

RC-vastaanotin

Huomautus: Turvallisuussyistä Manuaali / Kaukosäädin -kytkin sijaitsee istuimen alla, lasten ulottumattomissa.

- Manuaalitila: ajoneuvoa voi ohjata vain lapsi auton hallintalaitteilla.
- Kaukosäädintila: ajoneuvoa voi ohjata vain kaukosäätimellä.

ÄÄNITOIMINNOT

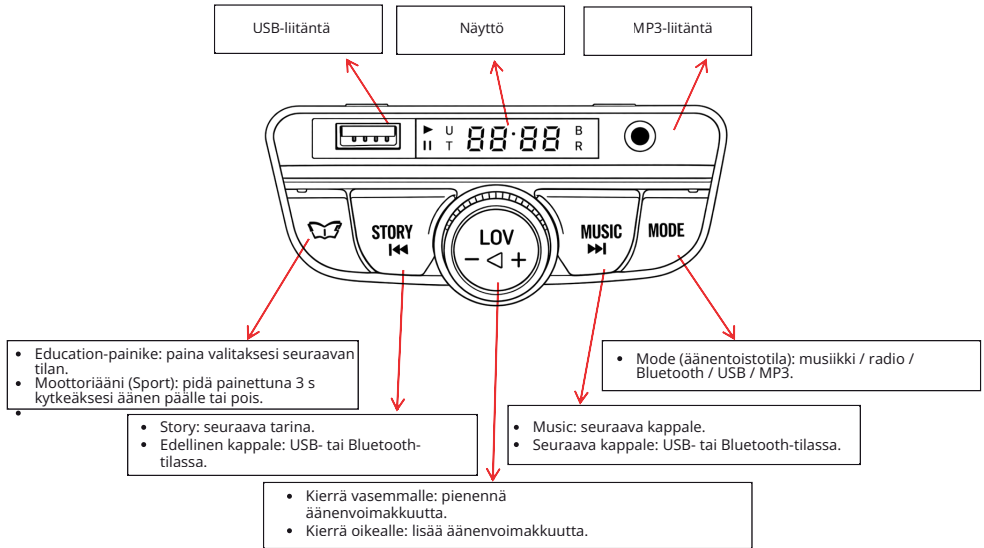

KAUKOSÄÄTIMEN TOIMINNOT

VAROITUS! Kaukosäädin ei ole lelu. Sitä saa käyttää vain aikuinen.

Huomautus: Kaukosäädin ei ole käytettävissä 24V-versiossa.

1. Kaukosäätimen toiminnot

Kaukosäädin on yhdistettävä ajoneuvoon ennen ensimmäistä käyttöä. Laite muistaa pariliitoksen, eikä uudelleenparitusta tarvita paristojen vaihdon jälkeen.

Paritusvaiheet:

1. Sammuta ajoneuvon virta.
2. Paina ja pidä "M"-painiketta painettuna. 3 sekunnin kuluttua ensimmäinen merkkivalo alkaa vilkkua. Vapauta painike.
3. Kytke ajoneuvon virta päälle.
4. Kun ensimmäinen merkkivalo palaa yhtäjaksoisesti, pariliitos on onnistunut.
5. Kaukosäädin siirtyy lepotilaan 10 sekunnin kuluttua, jos sitä ei käytetä. Paina mitä tahansa painiketta herättääksesi sen.

2. Painikkeiden toiminnot

- Eteenpäin: Siirry eteenpäin
- Taaksepäin: Siirry taaksepäin
- Vasen: Käänny vasemmalle
- Oikea: Käänny oikealle
- S-painike: Nopeuden säätö
- P-painike: Jarrutoiminto

3. Nopeuden säätö (S-painike):

- Yksi merkkivalo: hidas nopeus
- Kaksi merkkivaloa: keskinopeus
- Kolme merkkivaloa: suuri nopeus
- Peruutettaessa käytettävissä on vain keskinopeus

4. Jarrutoiminto (P-painike):

- Paina P-painiketta siirtyäksesi jarrutustilaan. Kaikki merkkivalot vilkkuvat.
- Poistu jarrutustilasta painamalla P-painiketta uudelleen.

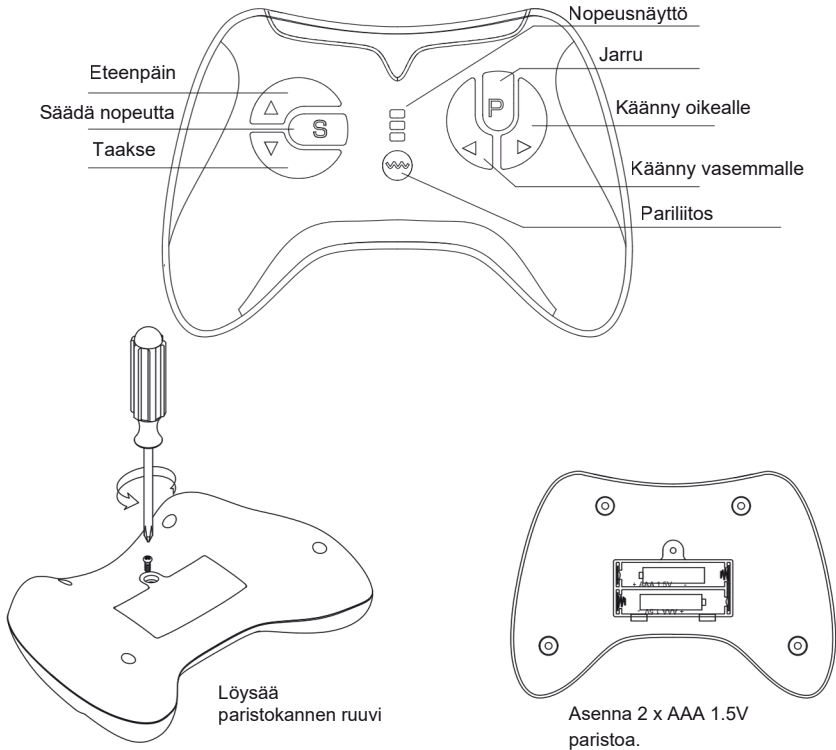

PARISTOJEN ASENNUS

- Asenna kaksi AAA-paristoa (1,5 V) kuvan mukaisesti.
- Käytä vain kertakäyttöisiä paristoja. Älä yritä ladata niitä.
- Älä sekoita eri paristotyyppisiä tai uusia ja käytettyjä paristoja.
- Poista paristot tuotteesta heti, kun ne ovat tyhjiä.
- Älä oikosulje pariston napoja.
- Tämä ohje sisältää tärkeitä tietoja. Säilytä ohjeet tulevaa käyttöä varten.

AKKUSULAKKEEN OHJEET

Akku on varustettu lämpösulakkeella, jossa on automaattinen nollaustoiminto. Jos moottori, sähköjärjestelmä tai akku ylikuormittuu, sulake laukeaa ja katkaisee ajoneuvon virran automaattisesti.

1. Palauta virta sammuttamalla ajoneuvo 20 sekunnin ajaksi ja kytke virta sitten takaisin päälle.
2. Jos lämpösulake laukeaa toistuvasti normaalin käytön aikana, ajoneuvo tarvitsee huoltoa. Ota yhteys huoltopalveluun.

Ajoneuvon suojaamiseksi:

- Älä ylikuormita ajoneuvoa. Enimmäispaino on 50 kg.
- Älä vedä mitään ajoneuvon perässä.
- Älä aja jyrkkiä mäkiä ylös.
- Vältä törmäyksiä kiinteisiin esineisiin, sillä ne voivat aiheuttaa pyörien pyörimisen ja moottorin ylikuumentumisen.
- Älä käytä ajoneuvoa erittäin kuumalla säällä, koska osat voivat ylikuumentua.
- Pidä akku ja sähköosat kuivina. Älä anna veden tai muiden nesteiden koskettaa niitä.
- Älä muokkaa sähköjärjestelmää, sillä se voi aiheuttaa oikosulun ja laukaista sulakkeen.

VAROITUS! Tulipalon vaara. Älä ohita sulaketta. Käytä vain oikeanlaista sulaketta.

VIANETSINTÄ

Ongelma	Mahdollinen syy	Ratkaisu
Ajoneuvoa ei voi käyttää	Akun varaus on riittämätön	Lataa akku ennen käyttöä. Lataa 8–12 tuntia (enintään 20 tuntia). Lataa vähintään kerran kuukaudessa akun suorituskyvyn ylläpitämiseksi.
Auto ei liiku	Akun varaus on riittämätön	Lataa akku täyteen 8–12 tunnin ajan (enintään 20 tuntia). Säännöllinen kuukausittainen lataus on suositeltavaa.
Auto toimii vain lyhyen aikaa	Akun varaus on alhainen	Lataa akkua 8–12 tuntia (enintään 20 tuntia).
	Akun suorituskyky on heikentynyt	Vaihda akku, jos lataus ei enää palauta normaalia käyttöaikaa.
Ei ääntä	Äänenvoimakkuus on alhainen	Lisää äänenvoimakkuutta.
	MP3-kaapeli on kytketty	Irrota MP3-kaapeli. Ohjauspyörän äänet eivät toimi, kun MP3-kaapeli on kytketty.
Laturi kuumenee	Laturi kuumenee	-
Laturi kuumenee liikaa	Ylikuormitus tai akun oikosulku	Lopeta lataus välittömästi ja tarkista ylikuormitus tai akun oikosulku.

HOITO JA YLLÄPITO

- Ajoneuvo ei ole vedenkestävä, eikä sitä saa käyttää sateessa, märillä pinnoilla tai kosteissa ympäristöissä.
- Käytä ajoneuvoa kovilla, tasaisilla ja tasaisilla pinnoilla.
- Säilytä ajoneuvo kuivassa sisätilassa, kun sitä ei käytetä.
- Puhdista ajoneuvo pehmeällä, kevyesti kostealla liinalla.
- Älä käytä voimakkaita puhdistusaineita, liuottimia tai korkeapainepesuaineita.
- Poista paristot, kun tuotetta ei käytetä pitkään aikaan.
- Akun käyttöiän pidentämiseksi suositellaan akun ylläpitolatausta noin joka toinen kuukausi, vaikka ajoneuvo ei olisi käytössä. Käytä aina mukana toimitettua laturia ja noudata ohjeita huolellisesti. Varmista, että akku ladataan kuivassa ja turvallisessa ympäristössä. Älä anna akun olla täysin tyhjentyneet pitkiä aikoja.

UK
Produced by: Jollyroom AB Sörredsvägen 111,
SE-418 78 Göteborg, Sweden
Contact: +46313100000
www.jollyroom.com/contact

SE
Producerad av: Jollyroom AB Sörredsvägen 111,
SE-418 78 Göteborg, Sweden
Kontakt: +46313100000
www.jollyroom.com/contact

NO
Produsert av: Jollyroom AB Sörredsvägen 111,
SE-418 78 Göteborg, Sweden
Kontakt: +4733509350
www.jollyroom.com/contact

DK
Produceret af: Jollyroom AB Sörredsvägen 111,
SE-418 78 Göteborg, Sweden
Kontakt: 88448888
www.jollyroom.com/contact

FI
Toottanut: Jollyroom AB Sörredsvägen 111, SE-
418 78 Göteborg, Sweden
Asiakaspalvelu: 0942415555
www.jollyroom.com/contact

DE
Produziert von: Jollyroom AB Sörredsvägen 111,
SE-418 78 Göteborg, Sweden
Kundenservice: +4904029997999
www.jollyroom.com/contact