

Beemoo·CARE

Calm Bedside Crib

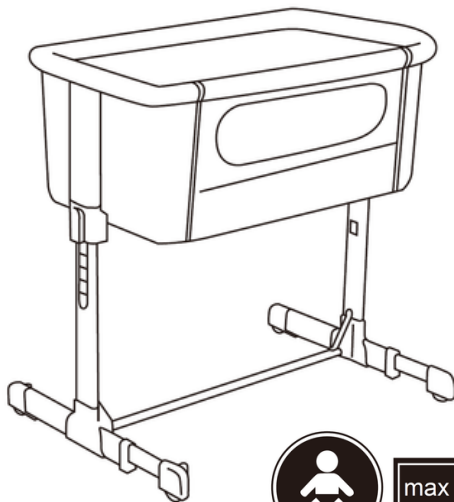

max 9 kg

IMPORTANT!

READ CAREFULLY AND
KEEP FOR FUTURE
REFERENCE.

Model: Beemoo CARE
Calm Bedside Crib, Q2

VIKTIGT!

LÄS NOGA OCH
BEHÅLL FÖR FRAMTIDA
REFERENS.

Modell: Beemoo CARE Calm
Bedside Crib, Q2

ADVARSEL!

LES NØYE OG BEHOLD
FOR FREMTIDIG
REFERANSE.

Modell: Beemoo CARE
Calm Bedside Crib, Q2

ADVARSEL!

LÆS OMHYGGELIGT
OG GEM TIL
FREMTIDIG
REFERENCE.

Model: Beemoo CARE
Calm Bedside Crib, Q2

TÄRKEÄÄ!

LUE OHJEET
HUOLELLISESTI JA
SÄILYTÄ NE TULEVAA
TARVETTA VARTEN.

Malli: Beemoo CARE
Calm Bedside Crib, Q2

WICHTIG!

LESEN SIE DIESE HINWEISE
AUFMERKSAM UND
BEWAHREN SIE SIE FÜR
ZUKÜNFTIGE FRAGEN AUF.

Modell: Beemoo CARE
Calm Bedside Crib, Q2

IMPORTANT! READ CAREFULLY AND KEEP FOR FUTURE REFERENCE

WARNING! Do not use this product without reading the instructions for use first.

WARNING! Stop using the product as soon as the child can sit or kneel or pull itself up.

WARNING! Placing additional items in the product may cause suffocation.

WARNING! Do not place the product close to another product, which could present a danger of suffocation or strangulation, e.g. strings, blind/curtain cords, etc.

WARNING! Do not use more than one mattress in the product.
WARNING! The crib should be locked in the fixed position when the child is left unattended.

WARNING! All assembly fittings should always be tightened properly and that care should be taken that no screws are loose, because a child could trap parts of the body or clothing (e.g. strings, necklaces, ribbons for babies' dummies, etc.), which would pose a risk of strangulation.

WARNING! Be aware of the risk of burning cigarettes, open fires and other sources of strong heat, such as electric bar fires, gas fires, etc. in the near vicinity of the crib.

WARNING! DO NOT use the crib if any parts are missing, damaged, or broken. Contact the manufacturer for replacement parts and instructional literature if needed. **DO NOT** substitute parts.

WARNING! The attachment system shall be used and the user shall not use other attachment system.

WARNING! Only use the mattress sold with this crib, do not add a second mattress on this one, suffocation hazards.

WARNING! Bedside sleepers shall never be used in an inclined position.

WARNING! All assembly fittings should always be tightened properly, and that care should be taken so that no screws are loose, because a child could trap parts of the body or clothing (e.g. strings, necklaces, ribbons for babies' dummies, etc.), which would pose a risk of strangulation.

WARNING! To avoid hazards from the child's neck being caught on the top rail on the side that is next to the adult bed, the top rail must not be higher than the adult bed mattress.

WARNING! To avoid the risk of your child being strangled the attachment system to the adult's bed shall always be kept away from and out of the crib.

WARNING! There shall never be a gap between the lower side of the bedside sleeper and the mattress of the adult bed.

If there is any gap between the bedside sleeper and the adult bed

DO NOT use product.

Gaps should not be filled with pillows, blankets or other items.

WARNING! Check the tightness of the attachment system before each use by pulling the bedside sleeper in a direction away from adult bed.

The bedside sleeper is designed for use only with adult beds that are between 58.5-70cm from floor to top of adult mattress.

The product should be placed on a horizontal floor.

Young children should not be allowed to play unsupervised in the vicinity of the crib.

ASSEMBLY

Top support frame with lining



1 X

Side support bar



2 X

Middle support frame

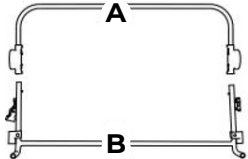

2 X

Lower crossbar



1 X

Guardrail



1 X

Mattress with removable cover



1 X

Fixing belt

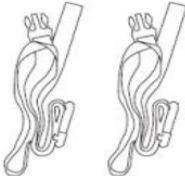

2 X

Carry bag

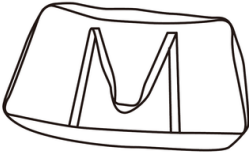

1 X

ASSEMBLY & FUNCTIONS

1 Extend bottom tube of the side support bars until you hear a "Click".



2 Lay one of the Side Support bars on a flat surface. Securely insert the Bottom cross-bar into the side support bar until you hear a "Click".

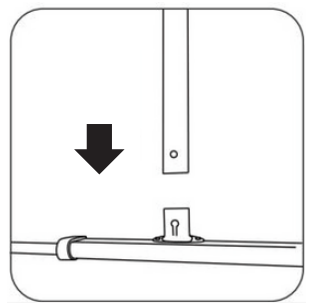

3 Repeat the process for the other side.

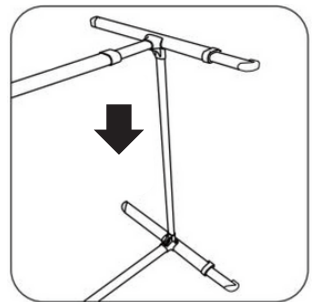

4 Align the guardrail and part B of middle support frame, push them together until you hear a "Click".

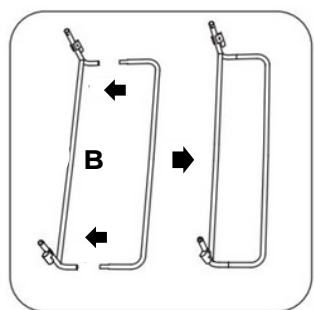

5 Align the buttons and holes on two parts of middle support frame, push them together until you hear a "Click".

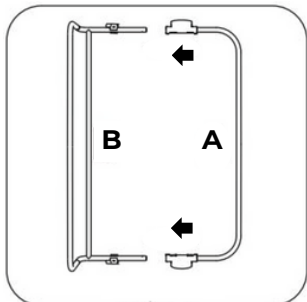

6 Securely insert both sides of the assembled middle support frame into the side support bars until you hear a "Click".

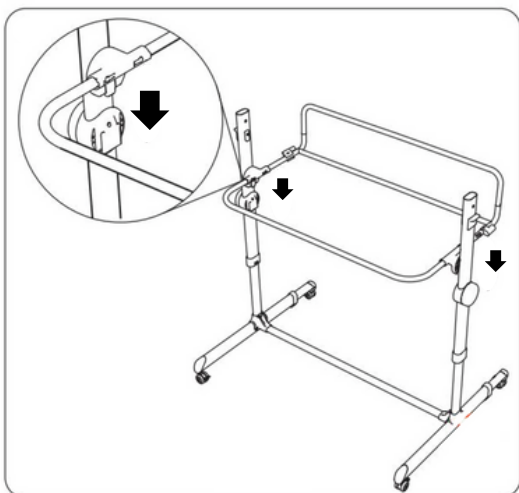

7 Align the top support frame and the structure assembled in last step.

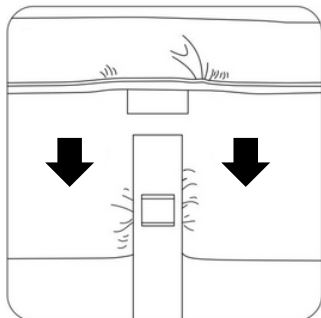

- 8** Securely insert both sides of the top support frame into the side support bars until you hear a “Click”. The co-sleeping side and the guardrail should be on the same side.

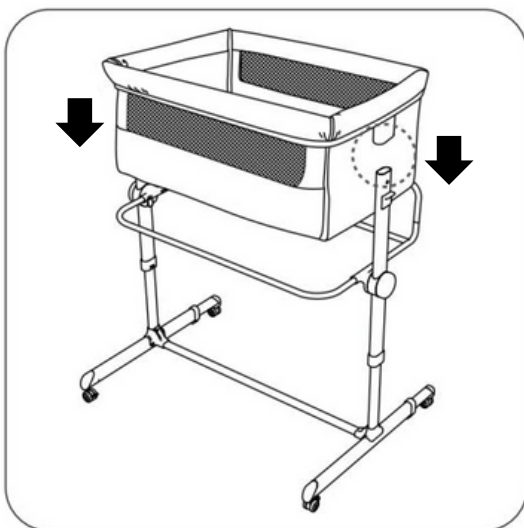

WARNING! Incorrect assembly might cause collapse while in use! Overloading, incorrect folding and the use of accessories, may cause damage to break the crib.

- 9** Make sure the lining is fully expanded.



10 Zip the bottom of the lining after covering the guardrail.

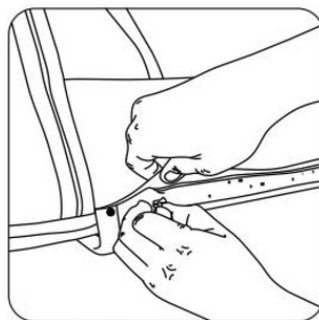

11 Use the velcro under the lining to securely fasten the lining onto the middle support frame.

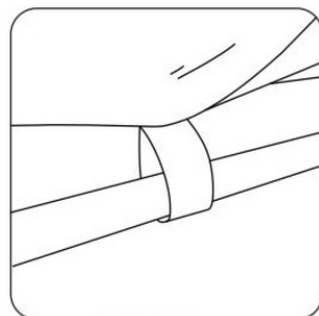

WARNING! Make sure every velcro strip is attached securely.

12 Put the mattress inside the crib. Make sure it fits snugly into the bottom of the crib.

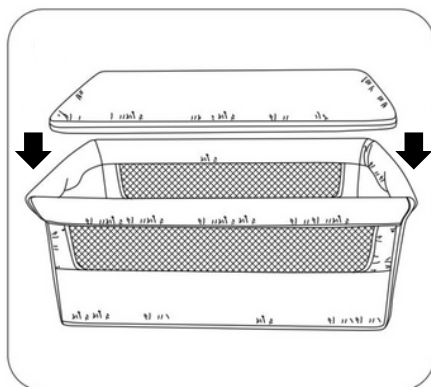

How to lock the wheels:

Press the pedal on the wheel to lock. Lift the pedal on the wheel to release the lock.

WARNING! The wheels must be locked before the baby is put into the crib.

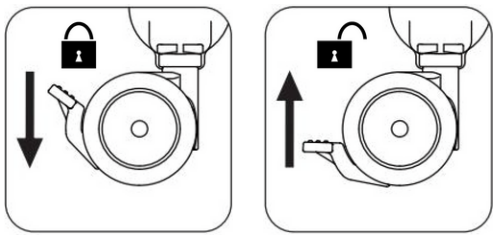

How to adjust the height:

The crib can be adjusted to 5 different heights. To adjust the height: Pull up the handle on the two sides simultaneously. Set a safe height by raising or lowering the crib. Release the two handles to hear a “click” which means it is locked.

WARNING! Only use the mattress sold with the crib, do not add a second mattress on this one suffocation hazards.

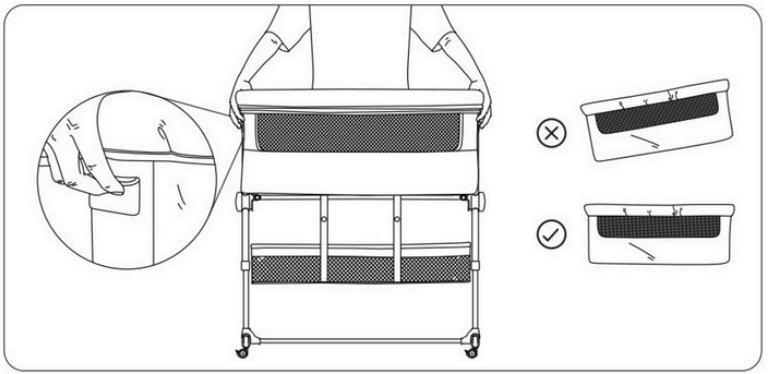

How to use the bedside sleeper mode:

1. Unzip both co-sleeping side zippers of the top support frame after removing the mosquito net. Push the buttons and pull out the tube.

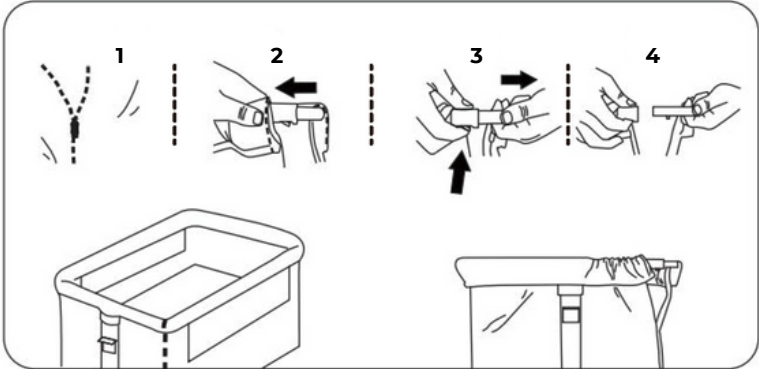

2. Align the tube and the holes under the middle support frame. Push them together until you hear a "Click".

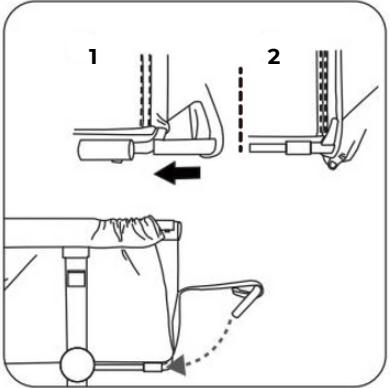

3. Securely attach the securing straps to the crib by connecting the buckles.

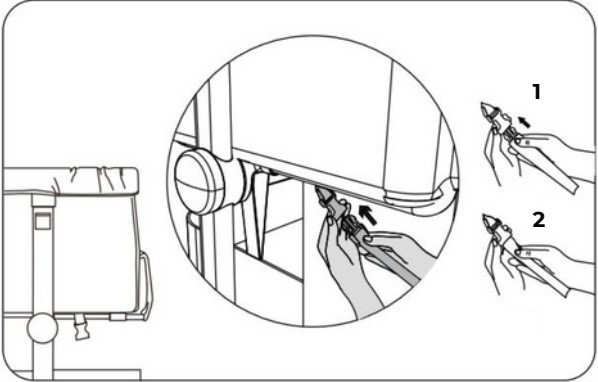

⚠ WARNING! ⚠

WARNING! Move the sleeper close to the parent's bed and check the height of the sleeper compared with the mattress on the bed.

WARNING! The side support of the sleeper should always be placed close to the parent's mattress and the mattress should always be maximum 2cm higher than the height of the side support for restraint of the sleeper. and the bed base.

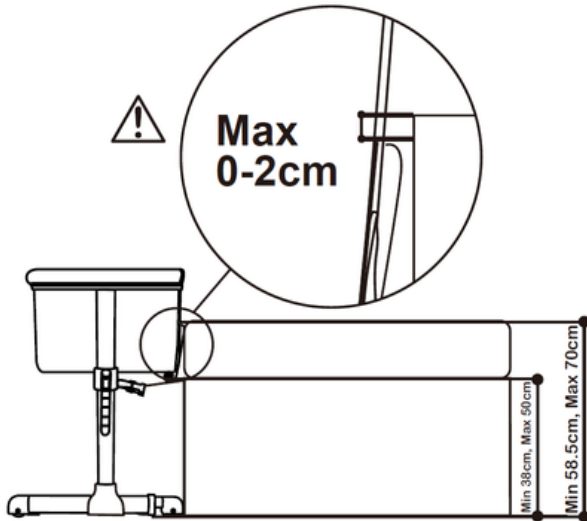

WARNING! In order to fix the sleeper to the parent's bed in bedside sleeping mode, use the attached pair of fixing belts provided. Tighten the loop by pulling the belts firmly. **WARNING!** Adjust the belts separately until the sleeper is firmly in contact with the parent's mattress. Store any excess of belts between the mattress.

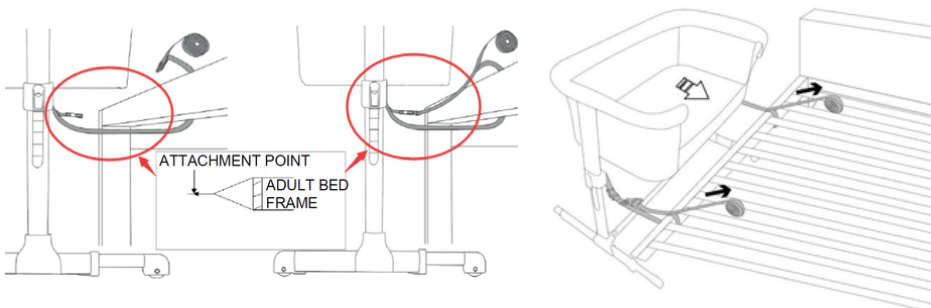

WARNING

- Before every use always check to make sure there is no space between the parent's mattress and the side of the sleeper.
- If there is, pull the belts firmly to tighten until there's no space and permitted condition of use has been restored.
- Use of product is only permitted with beds and/or mattress with straight sides, use of the product with round mattress and or waterbed is not permitted.
- When the product is used in the bedside sleeping mode, it should always be fitted to the long side of access to bed, do not fix the product to the head or bottom of the bed.

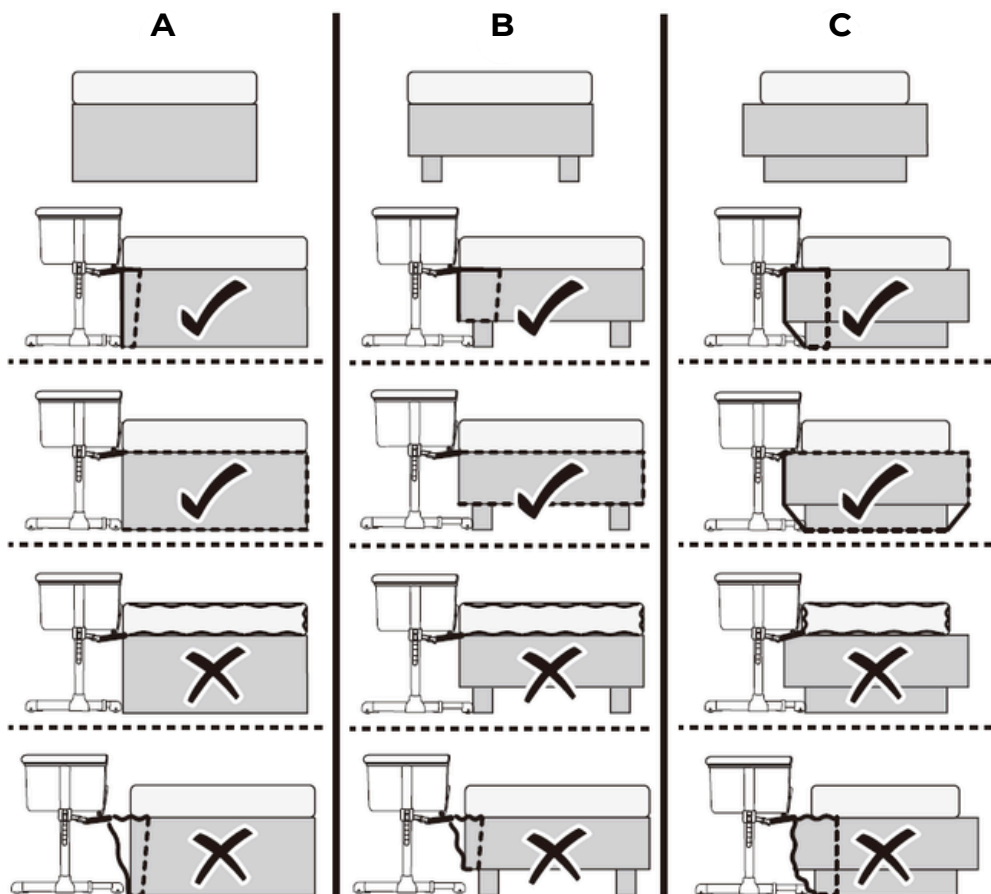



CARE AND MAINTENANCE

Cleaning

· This product has been designed and developed with safety, comfort and functionality in mind. Please take the time to read this manual carefully before using this product and keep it in a safe place for future reference.

· To Ensure the long-lasting use of your sleeper, do not use solvents, abrasives or aggressive cleaning products. After each wash check the resistance of the fabric and the stitching. For washing of the fabric, carefully comply with instructions indicated on the label (listed below).



VIKTIGT! LÄS NOGGRANT OCH BEHÅLL FÖR FRAMTIDA REFERENS

WARNING! Använd inte produkten utan att först ha läst instruktionerna.

WARNING! Sluta använd produkten så snart barnet kan sitta, stå på knä eller dra sig upp.

WARNING! Att placera ytterligare föremål i produkten kan orsaka kvävning.

WARNING! Placera inte produkten nära en annan produkt, som kan utgöra en risk för kvävning eller strypning, t.ex. snören, persienn/gardinband, etc.

WARNING! Använd inte mer än en madrass åt gången i produkten.

WARNING! Sängen ska vara låst i fast läge när barnet lämnas utan uppsikt.

WARNING! Alla monteringsbeslag ska alltid dras åt ordentligt och en vuxen ska se till att inga skruvar sitter lösa, eftersom ett barn kan fastna med delar av kroppen eller kläder (t.ex. snören, halsband, band till spädbarnsappar etc.), vilket utgör en risk för strypning.

WARNING! Var uppmärksam på risken med glödande cigaretter, öppen eld och andra starka värmekällor, såsom elektriska värmeelement, gaseldar etc. i närheten av spjålsängen.

WARNING! ANVÄND INTE denna bedside crib om några delar saknas, är skadade eller trasiga. Kontakta tillverkaren för reservdelar och instruktioner om det behövs. Ersätt INTE delar.

WARNING! Fästsystemet måste användas och användaren får inte använda något annat fästsystem.

WARNING! Använd endast madrassen som säljs med denna säng, lägg inte till en andra madrass på den befintliga, risk för kvävning.

WARNING! En bedside crib får aldrig användas i lutande läge.

WARNING! Alla monteringsbeslag ska alltid dras åt ordentligt och en vuxen ska se till att inga skruvar sitter lösa, eftersom ett barn kan fastna med delar av kroppen eller kläder (t.ex. snören, halsband, band till spädbarnsnappar etc.), vilket utgör en risk för strypning.

WARNING! För att undvika risker att barnets nacke fastnar i det övre räcket på sidan som vetter mot vuxensängen, får det övre räcket inte vara högre än madrassen i vuxensängen.

WARNING! För att undvika risken att ditt barn stryps ska fästsystemet till vuxensängen alltid hållas borta från och utanför spjäsängen.

WARNING! Det får aldrig finnas ett mellanrum mellan bedside crib och vuxensängens madrass.

Om det finns något mellanrum mellan bedside crib och vuxensängen, **ANVÄND INTE** produkten.

Mellanrum ska inte fyllas med kuddar, filter eller andra föremål.

WARNING! Kontrollera åtdragningen av fästsystemet före varje användning genom att dra bedside-criben i riktning bort från vuxensängen.

Bedside-criben är endast designad för användning med vuxensängar som har en höjd mellan 58,5 och 70 cm från golvet till toppen av vuxenmadrassen.

Produkten bör placeras på plant golv.

Småbarn ska inte leka utan tillsyn i närheten av denna bedside crib.

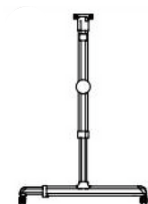
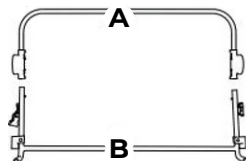
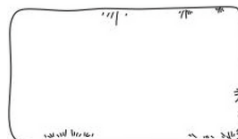
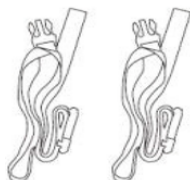
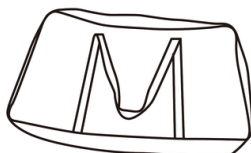
MONTERING**Toppstödram med foder****1 X****Sidostödstång****2 X****Mellersta stödram****2 X****Nedre tvärbalk****1 X****Skyddsräcke****1 X****Madrass med avtagbart överdrag****1 X****Fästbälte****2 X****Åkpåse****1 X**

MONTERING / BRUKSANVISNING

- 1** Förläng bottenröret på sidostödstångerna tills du hör ett "klick".

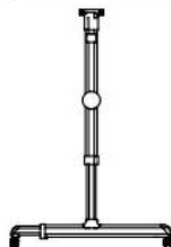

- 2** Lägg en av sidostödstångerna på en plan yta. Sätt in den nedre tvärbalken ordentligt i sidostödstången tills du hör ett "klick".

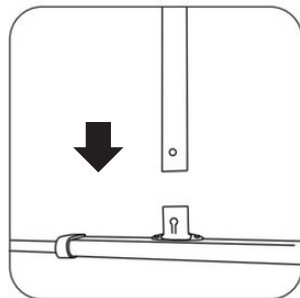

- 3** Upprepa processen för den andra sidan.

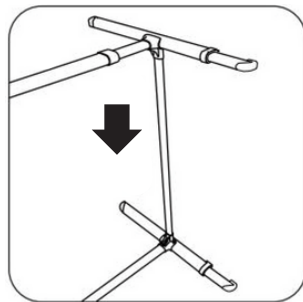

- 4** Rikta in skyddsräcket och del B av mittstödramen, tryck ihop dem tills du hör ett "klick".

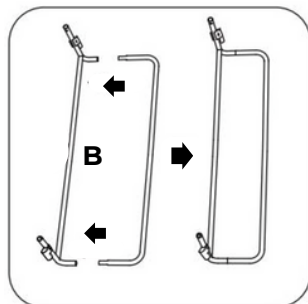

- 5** Rikta in knapparna och hålen på två delar av mittstödramen, tryck ihop dem tills du hör ett "klick".

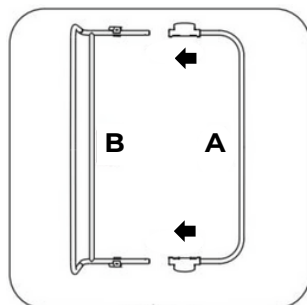

- 6** Sätt in båda sidorna av den monterade mittstödramen säkert i sidostödstångerna tills du hör ett "klick".

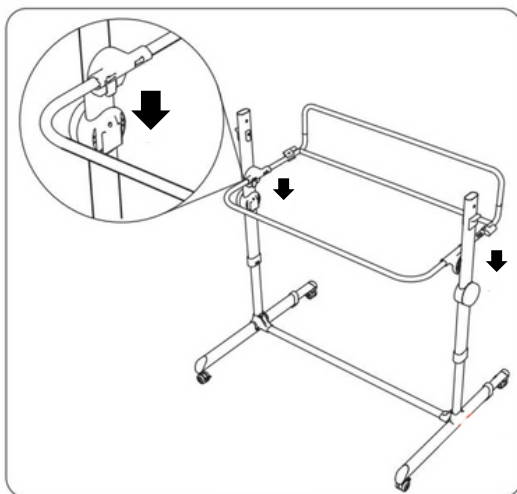

- 7** Rikta in den övre stödramen och strukturen som monterades i det sista steget.

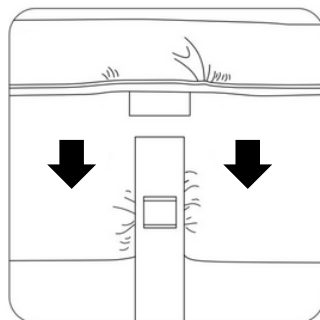

- 8** För in båda sidorna av den övre stödramen ordentligt i sidostödstångerna tills du hör a "Klick". Samsosvidan och skyddsräcket ska vara på samma sida.

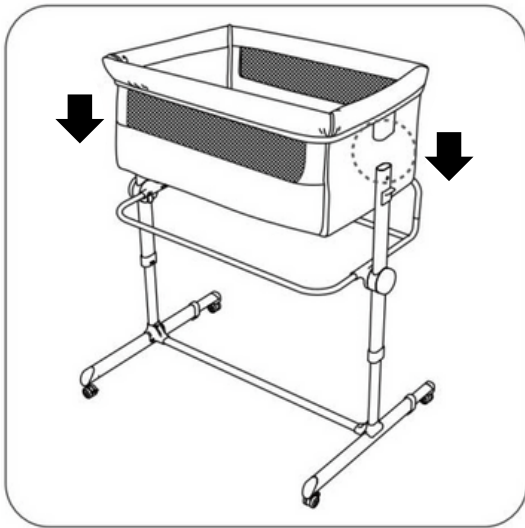

**WARNING! Felaktig montering kan orsaka kollaps under användning!
Överbelastning, felaktig hopfällning och användning av tillbehör kan orsaka skada på spjäsängen.**

- 9** Se till att fodret är helt utvidgat.



- 10** Dragkedja i botten av fodret efter att du har täckt skyddsräcket.

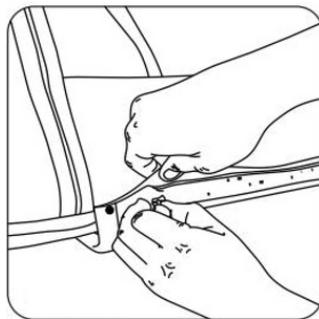

- 11** Använd kardborren under fodret för att säkert fästa fodret på den mittersta stödramen.

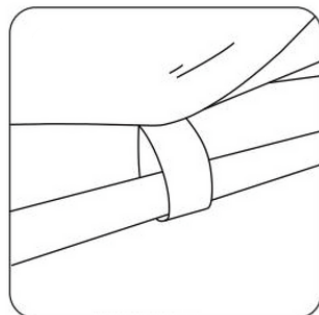

WARNING! Se till att varje kardborreband sitter fast ordentligt.

- 12** Lägg madrassen inuti spjålsängen. se till att den passar in i botten av spjålsängen.

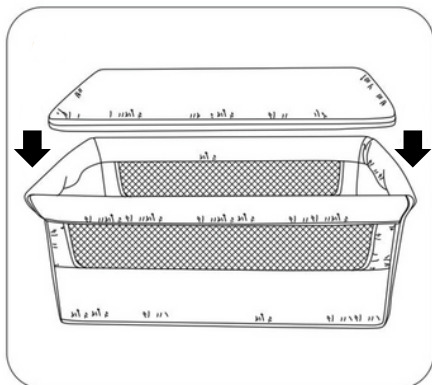

Så här låser du hjulen:

Tryck på pedalen på hjulet för att låsa. Lyft pedalen på hjulet för att frigöra låset.

VARNING! Hjulen måste låsas innan barnet sätts i spjålsängen.

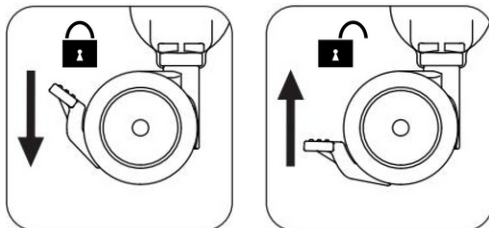
**Så här justerar du höjden:**

Spjålsängen kan justeras i 5 olika höjder. Justera höjden Dra upp handtaget på båda sidorna samtidigt. Ställ in en säker höjd genom att höja eller sänka spjålsängen. Släpp de två handtagen för att få ett "klick" vilket betyder att den är låst.

VARNING! ANVÄND ENDAST MADRASSEN SÅLD MED DENNA SÄNG, LÄGG INTE EN ANDRA MADRASS PÅ DENNA, KÄVNINGSRISK.

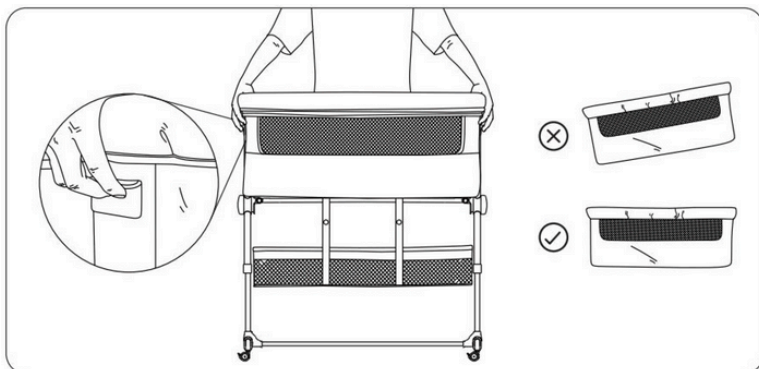

Så använder du produkten i sängläge:

1. Dra upp båda dragkedjorna på den övre stödramen efter att du tagit bort myggnätet. Tryck på knapparna och dra ut röret.

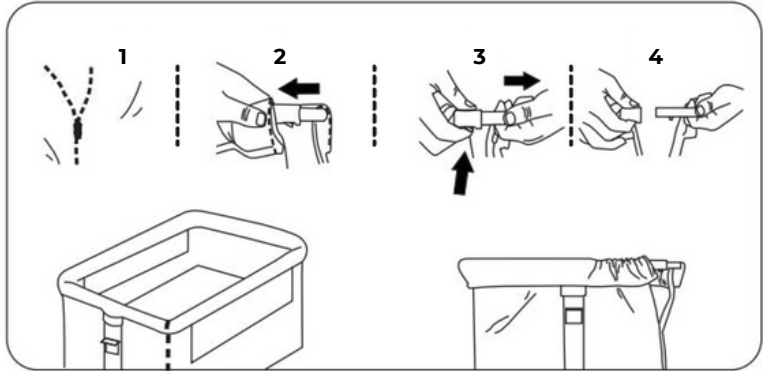

2. Rikta in röret och hålen under mittstödramen. Tryck ihop dem tills du hör ett "klick".

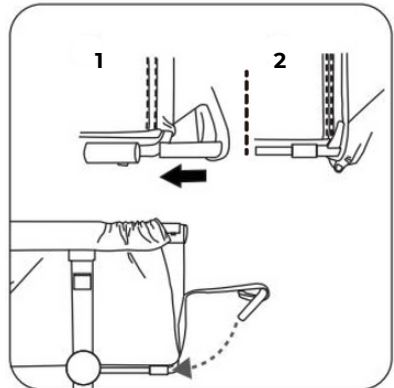

3. Fäst remmarna säkert till spjålsängen genom att koppla ihop spännena.

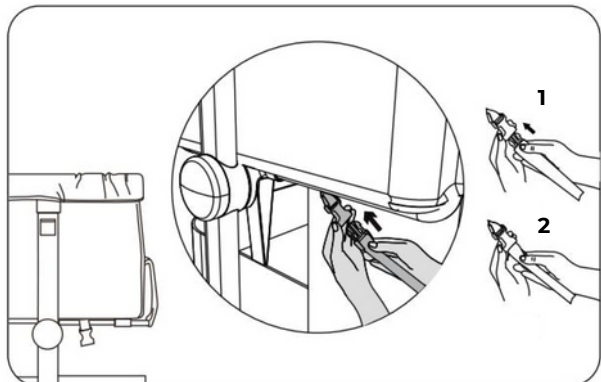

⚠ VARNING ⚠

VARNING! Flytta spjålsängen nära föräldrarnas säng och kontrollera babysängens höjd jämfört med madrassen på den stora sängen.

VARNING! Spjålsängens sidostöd ska alltid placeras nära föräldrarnas madrass och madrassen ska alltid vara 2cm högre än sidostödets höjd för att fästa babysängen.

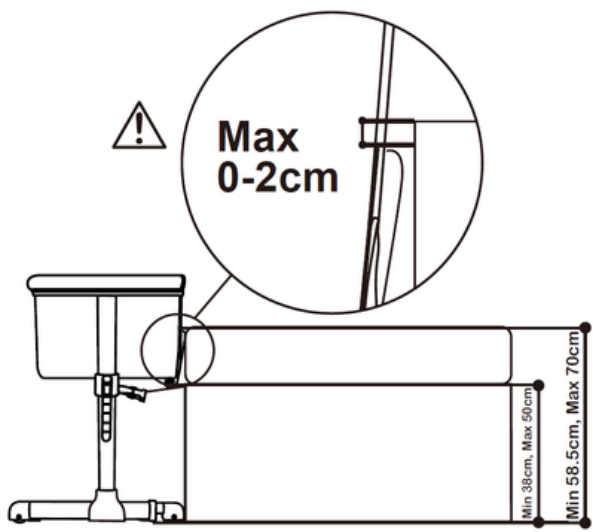

VARNING! För att fästa vagnen vid förälders säng i sängläge, använd de medföljande fäst bältena. Dra åt öglan genom att dra remmarna ordentligt.

VARNING! Justera bältena separat tills sovvagnen är ordentligt i kontakt med föräldrarnas madrass. Förvara eventuellt överskott av bälten mellan madrassen och sängbotten.

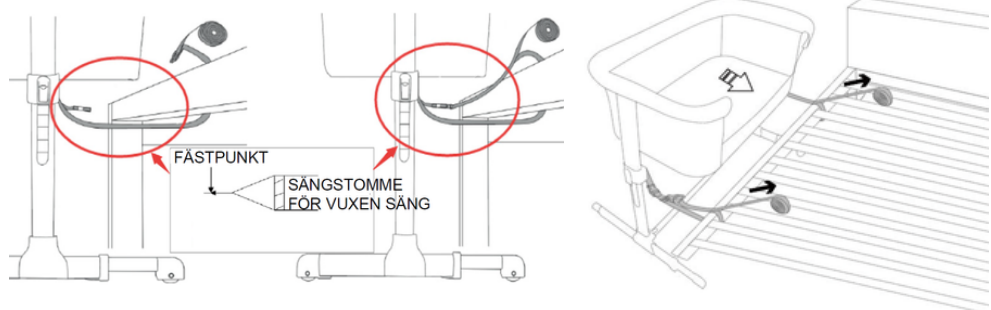

VARNING

- Kontrollera alltid före varje användning att det inte finns något utrymme mellan förälderns madrass och sidan av sovvagnen.
- Om det finns, dra remmarna ordentligt för att dra åt tills det inte finns något utrymme och tillåtet användningstillstånd har återställts.
- Användning av produkten är endast tillåten med sängar och/eller madrasser med raka sidor, användning av produkten med rund madrass och/eller vattensäng är inte tillåten.
- När produkten används i sovläge vid sängkanten ska den alltid monteras på långsidan av tillgång till sängen, fäst inte produkten på huvudet eller botten av sängen.

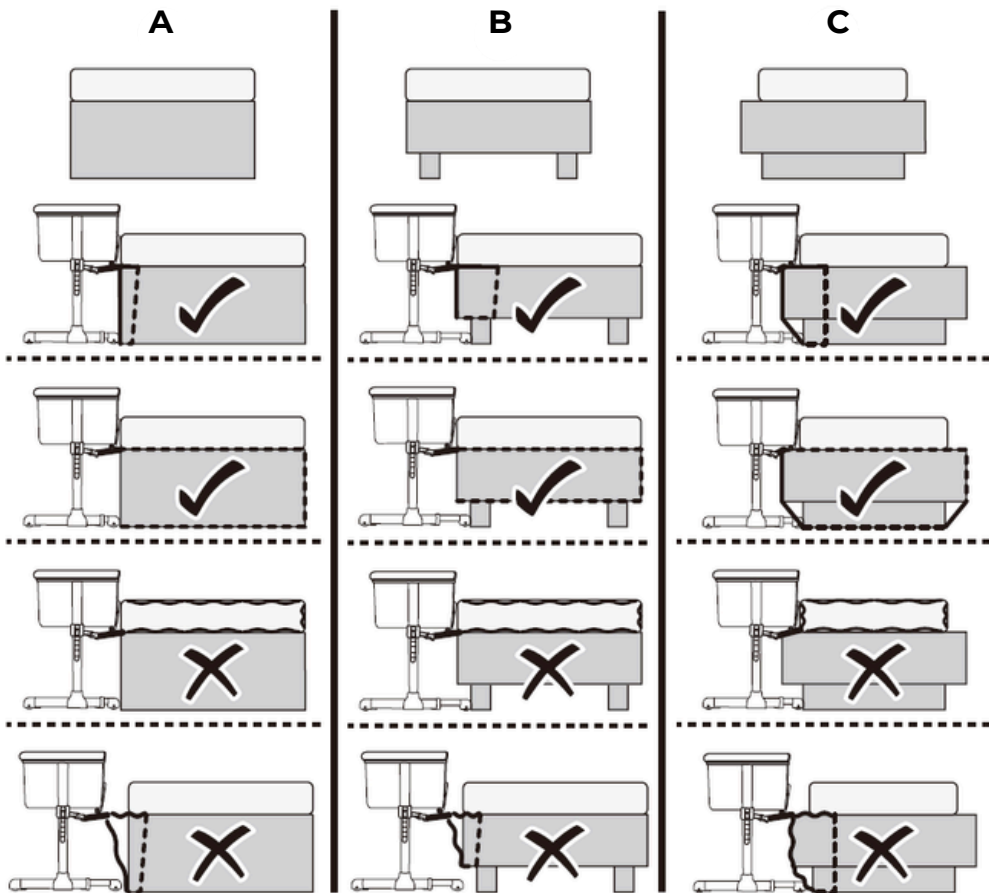

SKÖTSEL OCH UNDERHÅLL

Rengöring

• Denna produkt har designats och utvecklats med säkerhet, komfort och funktionalitet i åtanke. • Ta dig tid att läsa den här bruksanvisningen noggrant innan du använder den här produkten och förvara den på ett lämpligt ställe för framtida referens.

• Använd inte lösningsmedel, slipmedel eller aggressiva rengöringsprodukter för att säkerställa långvarig användning av din sidosäng. • Kontrollera tygets och sömmens motstånd efter varje tvätt. För tvätt av tyget, följ noggrant instruktionerna som anges på etiketten (listad nedan).



VIKTIG! LES NØYE OG BEHOLD FOR FREMTIDIG REFERANSE

ADVARSEL! Ikke bruk dette produktet uten å lese bruksanvisningen først.

ADVARSEL! Slutt å bruke produktet så snart barnet kan sitte oppreist eller komme seg opp på alle fire.

ADVARSEL! Plassering av ekstra elementer (f.eks. ekstra madrass) i produktet, kan forårsake kvelning.

ADVARSEL! Ikke plasser produktet i nærheten av et annet produkt som kan utgjøre en kvelningsfare, f.eks. snorer, persienner / gardiner, osv.

ADVARSEL! Ikke bruk mer enn én madrass i produktet.

ADVARSEL! Sengen skal være låst i fast posisjon når barnet forlates uten tilsyn.

ADVARSEL! Alle monteringsbeslag skal alltid strammes ordentlig, slik at ingen skruer løsner, fordi barnets kroppsdeler eller klær (f.eks. snorer, halskjeder, bånd til smokker osv.) kan bli sittende fast og utgjøre en fare for kvelning.

ADVARSEL! Vær oppmerksom på risikoen ved åpen ild og andre kilder til sterk varme, for eksempel elektriske varmeovner, gassbrennere osv., i nærheten av sengen.

ADVARSEL! IKKE bruk barnesengen hvis noen deler mangler, er skadet eller ødelagt. Kontakt forhandler for reservedeler og instruksjonsmanual om nødvendig. IKKE erstatt deler.

ADVARSEL! Festesystemet skal benyttes, og brukeren skal ikke benytte annet festesystem.

ADVARSEL! Bruk kun madrassen som selges med denne barnesengen, ikke legg en ekstra madrass på denne, kvelningsfare.

ADVARSEL! Sidesenger skal aldri brukes i skråstilling.

ADVARSEL! Alle monteringsbeslag skal alltid strammes ordentlig, slik at ingen skruer løsner, fordi barnets kroppsdeler eller klær (f.eks. snorer, halskjeder, bånd til smokker osv.) kan bli sittende fast og utgjøre en fare for kvelning.

ADVARSEL! For å unngå farer ved at barnets nakke kommer i klem på toppskinnen på siden som ligger ved siden av voksensengen, må toppskinnen ikke være høyere enn voksensengens madrass.

ADVARSEL! For å unngå risikoen for at barnet ditt blir kvalt, skal festesystemet til den voksnes seng alltid holdes borte fra og ute av sengen.

ADVARSEL! Det skal aldri være et mellomrom mellom undersiden av barnesengen og madrassen på voksensengen.

Ikke bruk produktet hvis det er noe mellomrom mellom barnesengen og voksensengen.

Gliper bør ikke fylles med puter, tepper eller andre elementer.

ADVARSEL! Kontroller at festesystemet er stramt før hver bruk ved å trekke sidesengen i en retning bort fra voksensengen.

Sengen er designet for bruk kun med voksensenger som er mellom 58,5-70 cm fra gulvet til toppen på voksenmadrassen.

Produktet skal plasseres på et horisontalt gulv.

Ikke la små barn leke i nærheten av barnesengen uten tilsyn av en voksen.

NO

MONTERING

Toppstøtteramme med fóring



1 X

Sidestøttestang

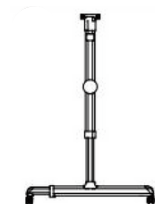

2 X

Midtstøtteramme

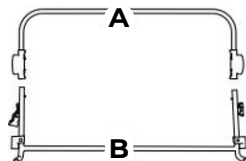

2 X

Nederste tverrstang



1 X

Rekkverk



1 X

Madress med avtagbart trekk

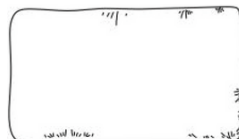

1 X

Festebelte

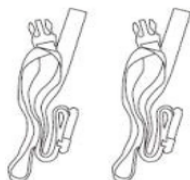

2 X

Reisepose

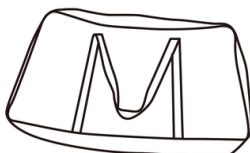

1 X

MONTERING / BRUKSANVISNINGASSEMBLY & FUNCTIONS

- 1** Forleng bunnrøret på sidestøttestengene til du hører et "klikk".



- 2** Legg en av sidestøttestengene på en flat overflate. Sett den nederste tverrstangen sikkert inn i sidestøttestangen til du hører et "klikk".

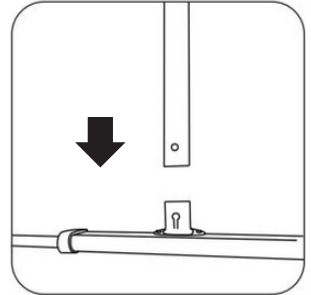

- 3** Gjenta prosessen for den andre siden.

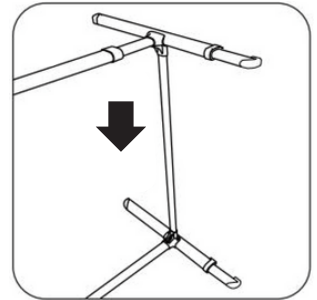

- 4** Rett inn rekkverket og del B på midtstøtterammen, skyv dem sammen til du hører et "klikk".

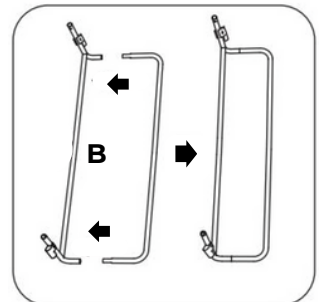

NO

- 5** Juster knappene og hullene på to deler av midtstøtterammen, skyv dem sammen til du hører et "klikk".

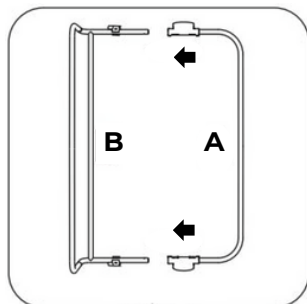

- 6** Sett begge sider av den sammensatte midtre støtterammen sikkert inn i sidestøttestengene til du hører et "klikk".

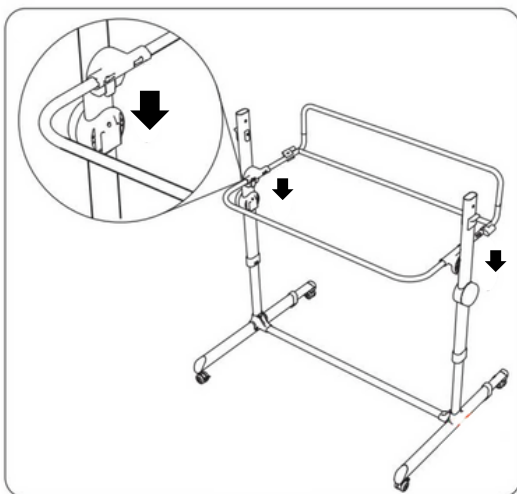

- 7** Juster toppstøtterammen og strukturen som ble montert i siste trinn.

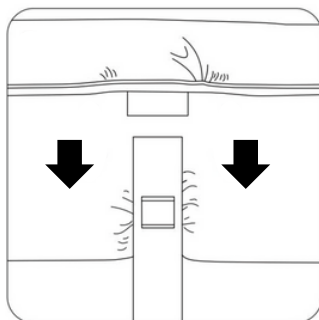

- 8** Sett begge sider av toppstøtterammen sikkert inn i sidestøttestengene til du hører et «Klikk» Samsovesiden og rekkverket skal være på samme side.

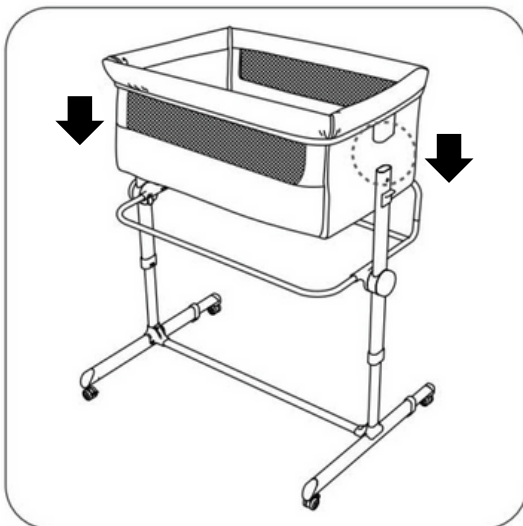

ADVARSEL! Feil montering kan forårsake kollaps under bruk! Overbelastning, feil folding og bruk av tilbehør, kan føre til skade på barnesengen.

- 9** Sørg for at føret er helt utvidet.



NO

10 Lukk glidelåsen i bunnen av fôret etter å ha dekket rekkverket.

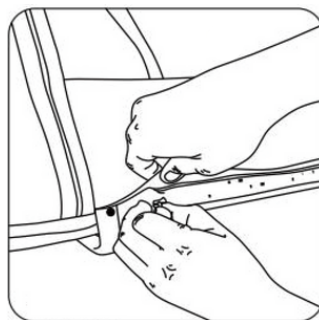

11 Bruk borrelåsen under fôret for å feste fôret sikkert på den midtre støtterammen.

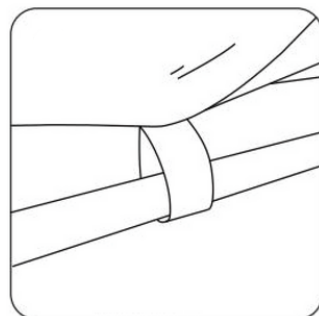

ADVARSEL! Sørg for at hver borrelås er festet sikkert.

12 Legg madrassen inne i barnesengen, sørg for at den passer godt inn i bunnen av sengen.

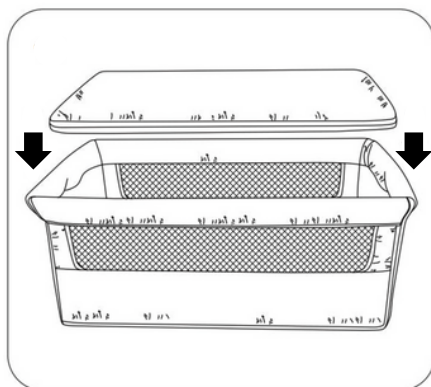

Slik låser du hjulene:

Trykk på pedalen på hjulet for å låse. Løft pedalen på hjulet for å frigjøre låsen.

ADVARSEL! Hjulene må låses før babyen legges i sengen.

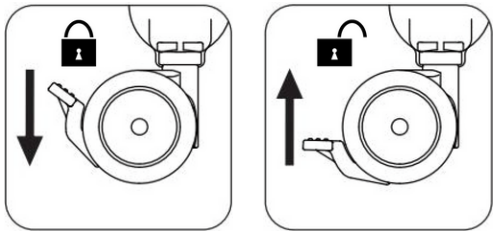

Slik justerer du høyden:

barnesengen kan justeres til 5 forskjellige høyder. Juster høyden: Trekk opp håndtaket på de to sidene samtidig. Still inn en sikker høyde ved å heve eller senke barnesengen. Slipp de to håndtakene for å få et "klikk" som betyr at den er låst.

ADVARSEL! Bruk kun madrassen som selges med denne sengen, ikke legg til en andre madrass oppå denne, kvelningsfare.

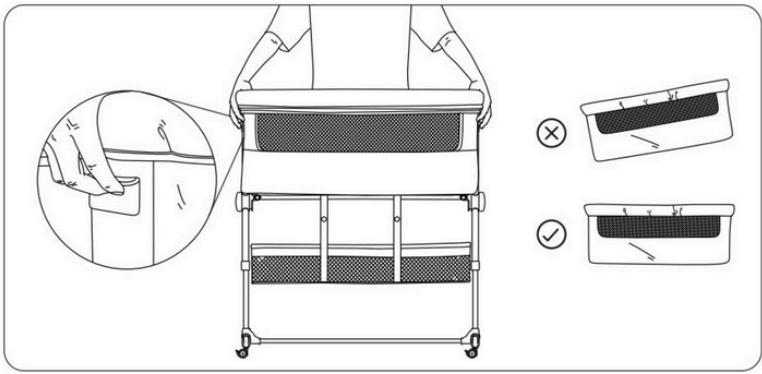

Slik bruker du sovemodus ved sengen:

1. Løsne glidelåsene på begge sideglidelåsene på den øvre støtterammen etter at du har fjernet myggnettet. Trykk på knappene og trekk ut røret.

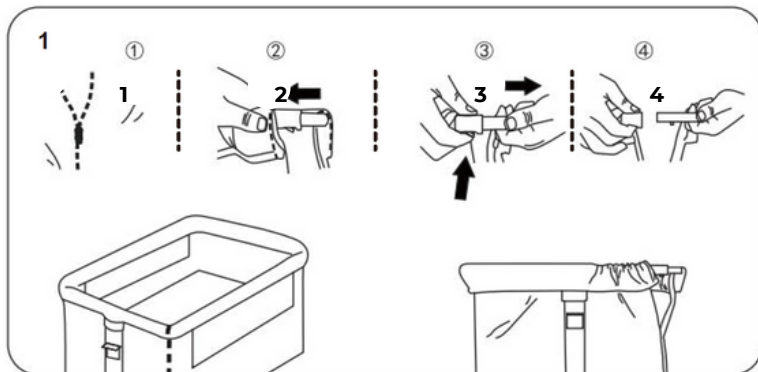

2. Rett inn røret og hullene under den midtre støtterammen. Skyv dem sammen til du hører et "klikk".

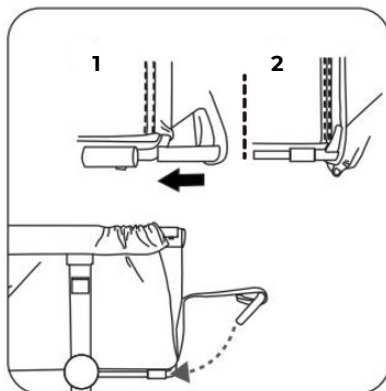

3. Fest sikringsstroppene sikkert til barnesengen ved å koble spennene.

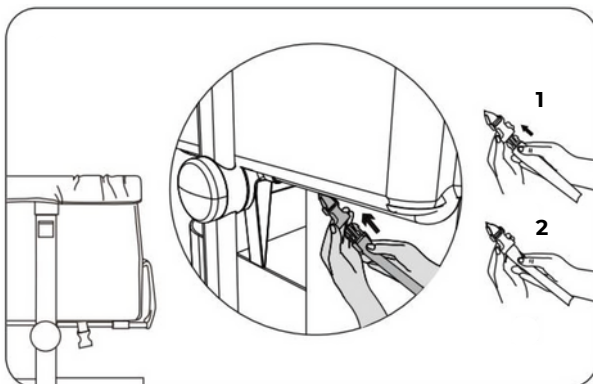

⚠ ADVARSEL! ⚠

ADVARSEL! Flytt babysengen inntil foreldrenes seng, og kontroller at høyden blir korrekt i forhold til høyden på foreldresengens madrass.

ADVARSEL! Sidestøtten til babysengen skal alltid plasseres nær foreldrenes madrass, og foreldremadrassen skal alltid være 2 cm høyere enn høyden på kanten på babysengen.

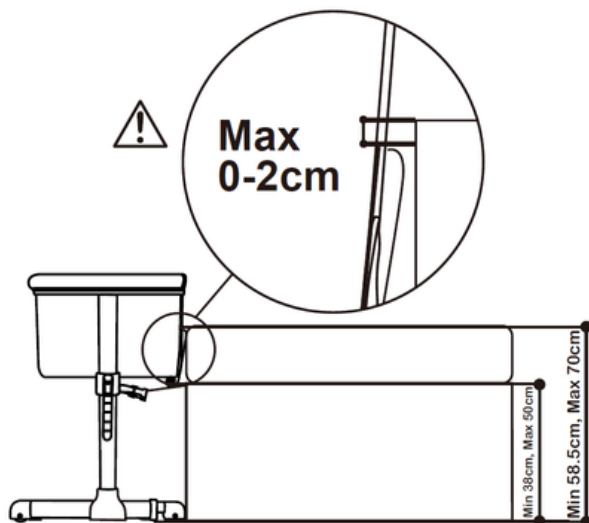

ADVARSEL! For å feste sidesengen til foreldrenes seng i sideseng-modus, bruk det medfølgende festebeltet. Stram løkken ved å dra godt i beltene. **ADVARSEL!** Juster beltene separat til sidesengen er godt i kontakt med foreldrenes madrass. Oppbevar eventuelt overskudd av belter mellom madrassen og sengebunnen.

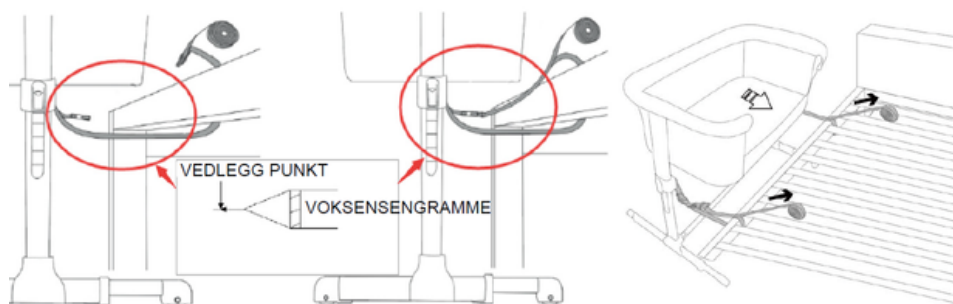

NO**ADVARSEL**

- Før hver bruk må du alltid kontrollere at det ikke er mellomrom mellom foreldrenes madrass og siden av sidesengen.
- Hvis det er det, trekk beltene godt for å stramme til det ikke er mellomrom, og godkjent brukstilstand er gjenopprettet.
- Bruk av produkt er kun tillatt med senger og/eller madrass med rette sider, bruk av produktet med rund madrass og/eller vannseng er ikke tillatt.
- Når produktet brukes i sovemodus ved sengen, skal det alltid monteres på langsiden av sengen, ikke fest produktet til hodet eller bunnen av sengen.

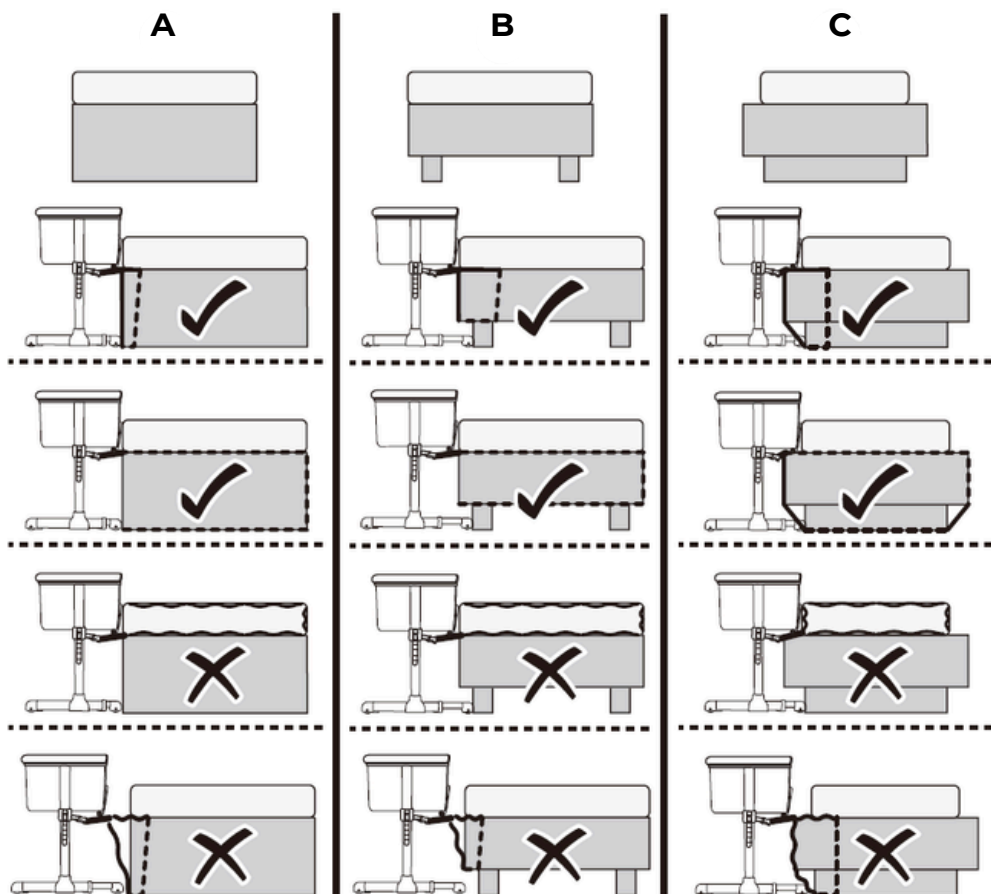

VEDLIKEHOLD

Rengjøring

- Dette produktet er designet og utviklet med tanke på sikkerhet, komfort og funksjonalitet. Vennligst ta deg tid til å lese denne håndboken nøye før du bruker dette produktet, og oppbevar det på et lurt sted for fremtidig referanse.
- For å sikre langvarig bruk av sengen din, må du ikke bruke løsemidler, slipemidler eller aggressive rengjøringsprodukter. Etter hver vask, forsikre deg om at stoffet og sømmene er intakte. For vask av stoffet, følg nøye instruksjonene som er angitt på etiketten (oppført nedenfor).



VIGTIGT! LÆS OMHYGGELIGT OG GEM TIL FREMTIDIG REFERENCE.

ADVARSEL! Brug ikke dette produkt uden først at læse brugsvejledningen.

ADVARSEL! Stop brug af produktet, så snart barnet kan sidde, knæle eller trække sig selv op

ADVARSEL! Læg ikke yderligere genstande i dette produkt, da det kan forårsage kvælning

ADVARSEL! Placér ikke produktet tæt på andre genstande, som kan udgøre en kvælningssfare, fx snore, ledninger, persienser, gardiner o.s.v.

ADVARSEL! Brug ikke mere end én madras i produktet.

ADVARSEL! Produktet skal låses i fast position, når barnet efterlades uden opsyn.

ADVARSEL! Alle monteringsbeslag skal altid strammes ordentligt, og man skal være opmærksom på, at ingen skruer løsner sig, da et barns tøj, halskæde og lignende kan blive fanget i dem, hvilket udgør en kvælningssrisiko.

ADVARSEL! Vær opmærksom på risikoen fra brændende cigaretter, åben ild og andre varmekilder såsom elektriske radiatorer, brændeovne osv. i nærheden af produktet.

ADVARSEL! Brug **IKKE** produktet, hvis det er ødelagt, beskadiget eller har manglende dele. Kontakt producenten for reservedele og instruktionsmateriale, hvis det er nødvendigt. Udskift IKKE dele.

ADVARSEL! Fastgørelsessystemet skal bruges, og der må ikke bruges andet fastgørelsessystem end det, der hører til produktet.

ADVARSEL! Brug kun den madras, der følger med dette produkt, og tilføj ikke en anden madras ovenpå denne, da det kan udgøre en kvælningssfare.

ADVARSEL! Produktet må aldrig bruges i en skrå stilling.

ADVARSEL! Alle monteringsbeslag skal altid strammes ordentligt, og man skal være opmærksom på, at ingen skruer løsner sig, da et barns tøj, halskæde, suttekæder og lignende kan blive fanget i dem, hvilket udgør en kvælningssrisiko.

ADVARSEL! For at undgå farer ved, at barnets nakke sidder fast på topskinnen på den side, der ligger ved siden af voksensengen, må topskinnen ikke være i en højere position end forældermadrassen.

ADVARSEL! For at undgå risikoen for, at barnet bliver kvalt, skal fastgørelsessystemet til voksensengen altid holdes væk fra vuggen.

ADVARSEL! Der må aldrig være mellemrum mellem undersiden af vuggen og madrassen i voksensengen.

Hvis der er mellemrum mellem vuggen og voksensengen, må du **IKKE** bruge produktet.

Mellemrum må ikke fyldes med puder, tæpper eller andre genstande.

ADVARSEL! Kontroller, at fastgørelsessystemet er strammet til før brug hver gang ved at trække i vuggen i retning væk fra voksensengen.

Vuggen som bedside crib er kun beregnet til brug med voksensenge, der måler mellem 58,5 og 70 cm fra gulv til voksenmadrassens top.

Produktet skal placeres på et vandret gulv.

Små børn skal ikke lege uden opsyn i nærheden af produktet.

MONTERING

Topstøtteramme med for



1 X

Sidestøttebjælke

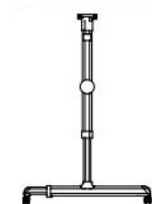

2 X

Midterste støtteramme

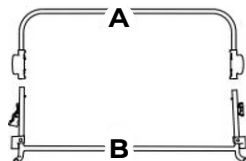

2 X

Nederste tværstang



1 X

Sikkerhedskant



1 X

Madras med aftageligt betræk

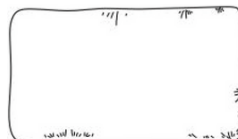

1 X

Bæltefastgørelse

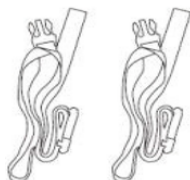

2 X

Rejsetaske

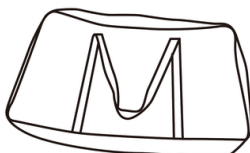

1 X

MONTERING / BRUGSVEJLEDNING

1 Forlæng det nederste rør på sidestøttestængerne, indtil du hører et "klik".

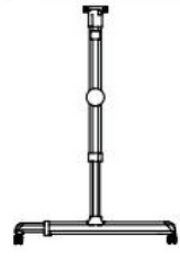

2 Læg en af sidestøttestængerne på en plan overflade. Indsæt den nederste tværstang sikkert i sidestøttebjælken, indtil du hører et "klik".

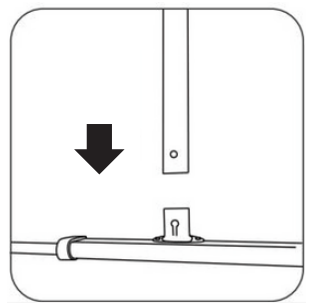

3 Gentag processen for den anden side.

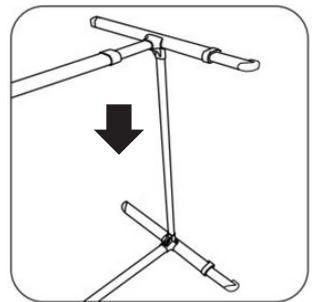

4 Juster sikkerhedskanten og del B af den midterste støtteramme, skub dem sammen, indtil du hører et "klik".

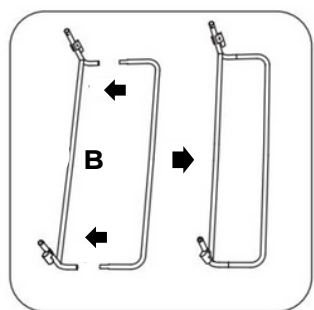

- 5** Juster knapperne og hullerne på to dele af den midterste støtteramme og tryk dem sammen, indtil du hører et "klik".

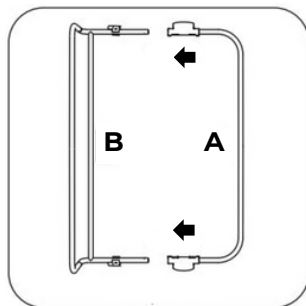

- 6** Indsæt sikkert begge sider af den samlede midterste støtteramme i sidestøttebjælkerne, indtil du hører et "klik".

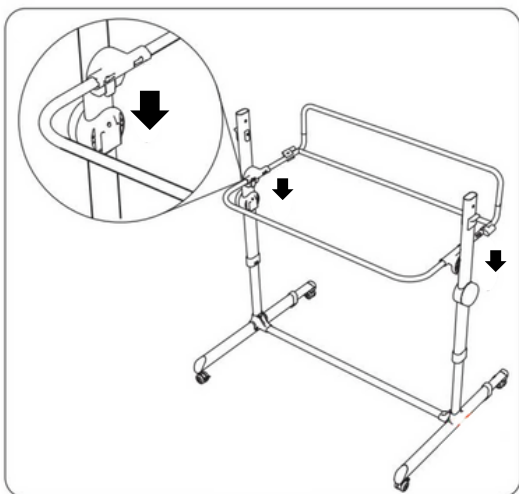

- 7** Flugt den øverste støtteramme og strukturen samlet i foregående trin.

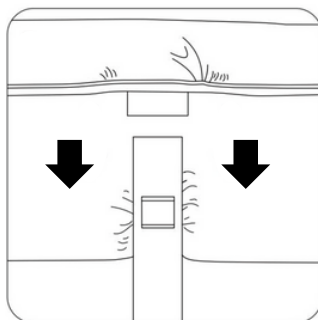

- 8** Indsæt sikkert begge sider af den øverste støtteramme i sidestøttebjælkerne, indtil du hører et "klik". Sikkerhedskanten skal være på siden, der er vendt mod forældersengen.

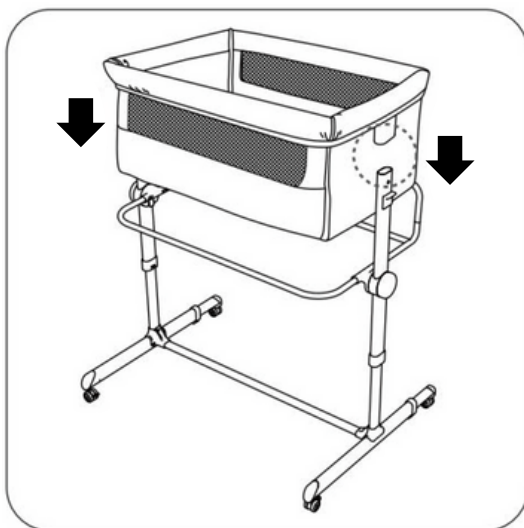

ADVARSEL! Forkert montering kan lede til, at vuggen kollapser, mens barnet ligger i den. Overbelastning, forkert sammenfoldning og forkert brug af tilbehør kan forårsage skade på produktet.

- 9** Sørg for, at foringen er helt udvidet.



10 Lyn bunden af foringen efter at have dækket sikkerhedskanten.

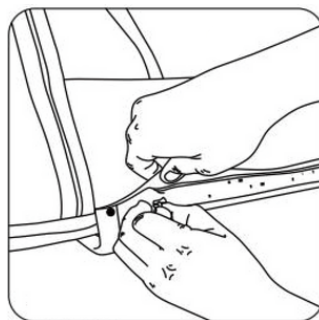

11 Brug velcroen under foringen til at fastgøre foringen sikkert på den midterste støtterammen.

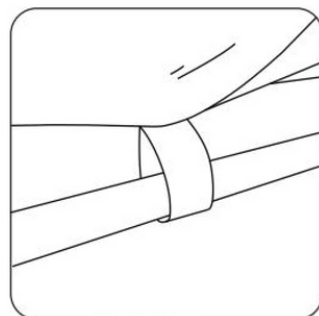

ADVARSEL! Sørg for, at hver velcrostrimmel er sikkert fastgjort.

12 Placér madrassen i vuggen. Sørg for, at den sidder tæt mod bunden.

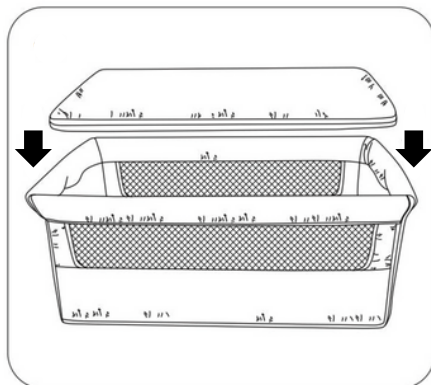

Sådan låses hjulene:

Tryk på pedalen på hjulethor at låse. Løft pedalen på hjulethor for at frigøre låsen.

ADVARSEL! Hjulene skal låses, før barnet lægges i vuggen.

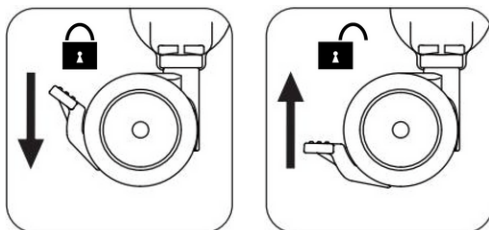

Sådan justeres højden:

Krybben kan justeres i 5 forskellige højder. Sådan justerer du højden: Træk håndtaget på de to sider op samtidigt. Hæv eller sænk vuggen til den ønskede højde. Slip de to håndtag. Når du hører et "klik", betyder det, at vuggen er låst i den ønskede højde.

ADVARSEL! Brug kun madrassen, der sælges sammen med vuggen. Tilføj ikke en anden madras, da det kan udgøre en kvælningfare.

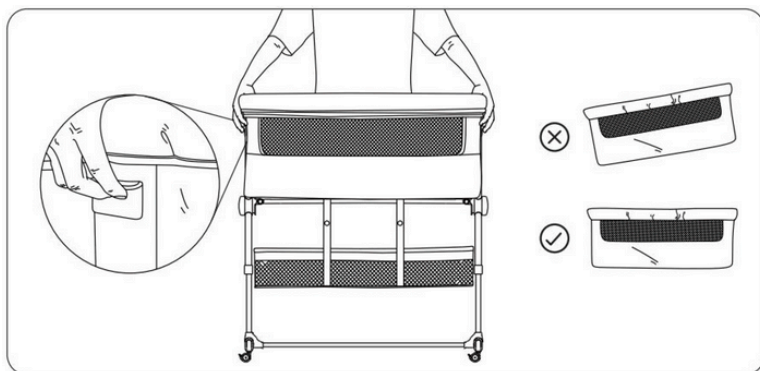

Sådan bruges vuggen som bedside crib:

1. Lyn begge lynlåse på den øverste støtteramme op efter at have fjernet myggenettet. Tryk på knapperne og træk røret ud.

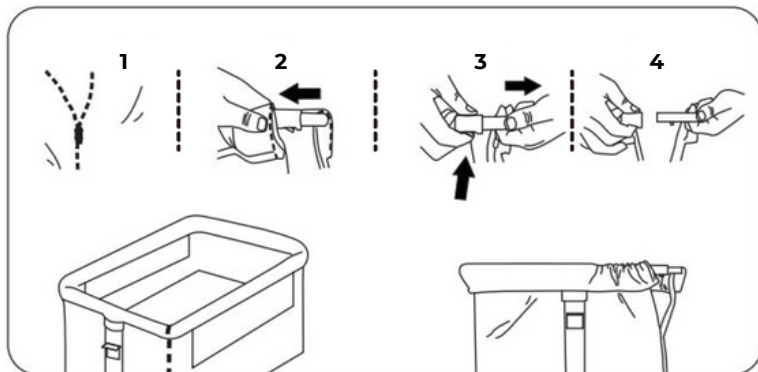

2. Juster røret og hullerne under den midterste støtteramme. Skub dem sammen, indtil du hører et "klik".

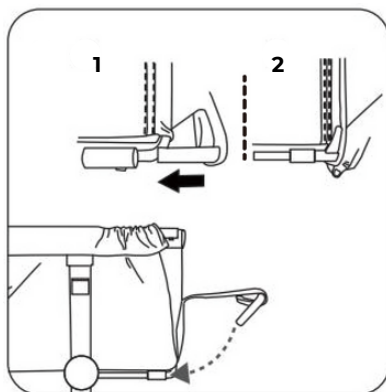

3. Fastgør stropperne sikkert til krybben ved at tilkoble spænderne.

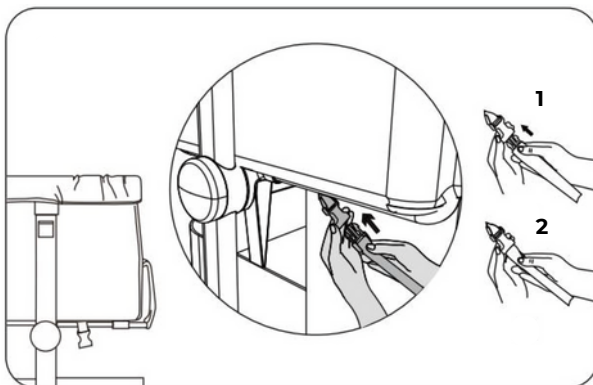

⚠ ADVARSEL! ⚠

ADVARSEL! Sæt børnesengen tæt på forældrenes seng og tjek højden af børnesengen i forhold til madrassen på forældrenes seng.

ADVARSEL! Sidestøtten skal altid placeres tæt på forældermadrassen, og madrassen skal altid være maksimalt 2 cm højere end højden på krybbens sidestøtte.

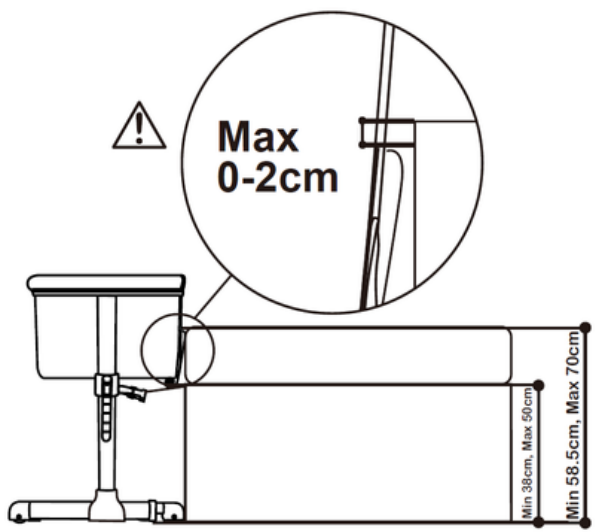

ADVARSEL! For at fastgøre vuggen til forældrenes seng skal du bruge de medfølgende fastgørelsesstropper. Stram løkken ved at trække i stropperne.
ADVARSEL! Juster stropperne separat, indtil vuggen er i kontakt med forældrenes madras. Opbevar overskydende stropper mellem madrassen og sengebunden.

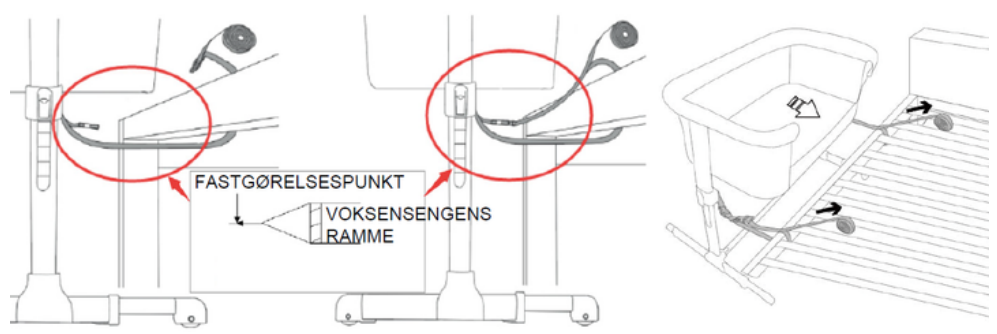

ADVARSEL

- Før brug skal du altid kontrollere, at der ikke er plads mellem forældrenes madras og siden af vuggen.
- Hvis der er, skal du trække i stropperne for at stramme, så der ikke længere er afstand.
- Brug af produktet er kun tilladt med senge og/eller madras med lige sider. Brug af produktet med rund madras og eller vandseng er ikke tilladt.
- Når produktet bruges som bedside crib, skal det altid monteres på den lange side af sengen.

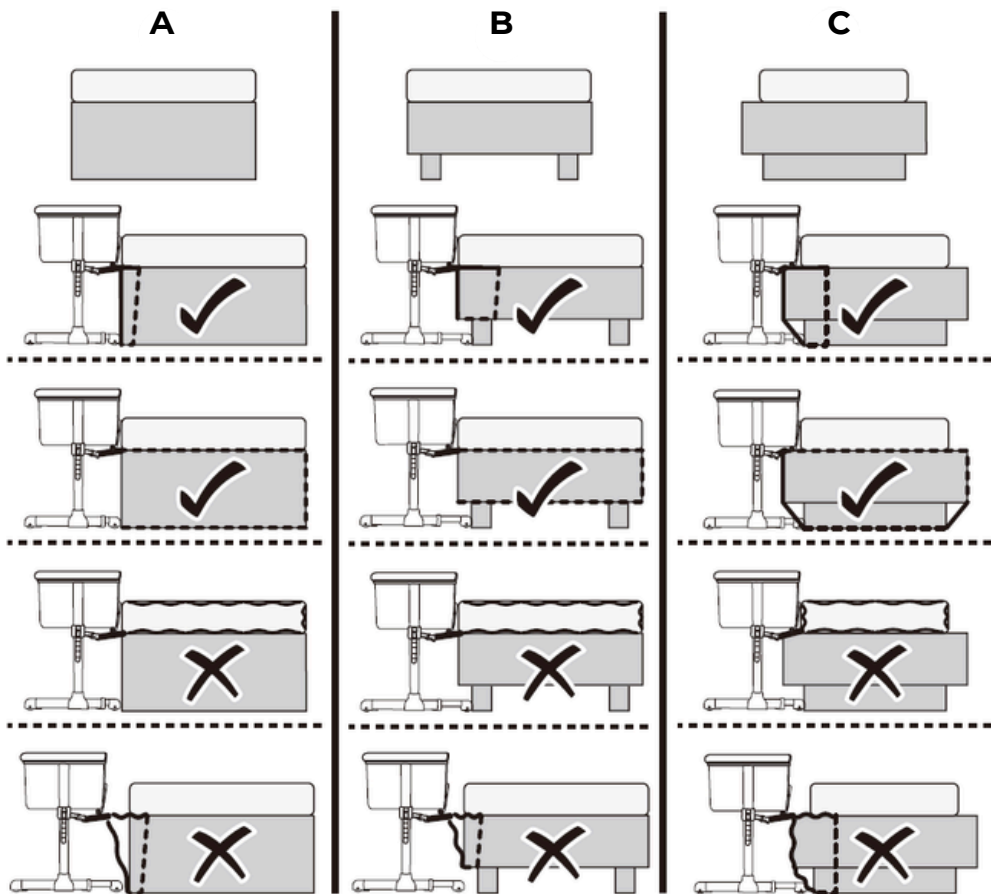

PLEJE AF PRODUKTET

Rengøring

· Dette produkt er designet og udviklet med fokus på sikkerhed, komfort og funktionalitet. Tag dig tid til at læse denne vejledning omhyggeligt, før du bruger produktet, og opbevar den et sikkert sted til fremtidig reference.

· For at sikre produktets livslængde, må du ikke bruge opløsningsmidler, slibemidler eller aggressive rengøringsmidler. Kontrollér efter hver vask stoffets og syningernes modstandsdygtighed. Når du vasker stoffet, skal du nøje overholde instruktionerne på etiketten (angivet nedenfor).



TÄRKEÄÄ! LUE OHJEET HUOLELLISESTI LÄPI JA SÄILYÄ NE TULEVAA TARVETTA VARTEN.

VAROITUS! Lue aina ohjeet ennen tuotteen käyttöönottoa.

VAROITUS! Lopeta tuotteen käyttö heti, kun lapsi osaa istua itsenäisesti tai nousta konttausasentoon.

VAROITUS! Lapsi voi tukehtua sänkyyn asetettuihin ylimääräisiin pehmusteisiin, leluihin tai muihin vastaaviin esineisiin.

VAROITUS! Älä aseta tuotetta paikkaan, jossa lapsi voi tukehtua tai kuristua esimerkiksi nyöreihin, sälekaihtimien naruihin tai virtajohtoihin.

VAROITUS! ÄLÄ käytä useampaa kuin yhtä patjaa kerrallaan.

VAROITUS! Sänky on aina lukittava paikoilleen, kun se on käytössä.

VAROITUS! Kiinnitä kaikki kiinnikkeet kunnolla ja varmista, ettei tuotteessa ole löystyneitä ruuveja, sillä lapsen kädet, jalat tai tämän vaatteet tai lelut voivat juuttua niihin.

VAROITUS! Huomioi avotulen ja muiden voimakkaiden lämmönlähteiden, kuten sähkö- ja kaasulämmittimien, aiheuttamat riskit sängyn läheisyydessä.

VAROITUS! ÄLÄ käytä sänkyä, jos osia puuttuu, ne ovat vaurioituneet tai rikkoutuneet. Ota tarvittaessa yhteyttä valmistajaan varaosien ja ohjekirjallisuuden saamiseksi. **ÄLÄ** vaihda tuotteen osia toisiin.

VAROITUS! Kiinnitysjärjestelmää tulee käyttää. Älä käytä muita kuin tuotteen omaa kiinnitysjärjestelmää.

VAROITUS! Käytä vain tämän sängyn kanssa myytävää patjaa. Älä lisää toista patjaa – tukehtumisvaara!

VAROITUS! Älä koskaan käytä sänkyä kaltevassa asennossa.

VAROITUS! Kiinnitä kaikki kiinnikkeet kunnolla ja varmista, ettei tuotteessa ole löystyneitä ruuveja, sillä lapsen kädet, jalat tai tämän vaatteet tai lelut voivat juuttua niihin ja johtaa kuristumiseen.

VAROITUS! Vältäaksesi lapsen juuttumisen kehdon laidan ja aikuisen sängyn väliin, kehdon laita ei saa koskaan olla sängynpatjan yläreunaa korkeammalla.

VAROITUS! Kuristumisen välttämiseksi, säilytä kiinnitysremmit ja -levyt lasten ulottumattomissa.

VAROITUS! Sivuvaunusängyn ja aikuisen sängyn patjan väliin ei saa jäädä rakoa.

Jos sivuvaunusängyn ja aikuisten sängyn välille jää rako, ÄLÄ käytä tuotetta.

Sivuvaunusängyn ja aikuisten sängyn väliin jäävää rakoa ei saa täyttää tyynyillä, peitteillä tai muilla esineillä.

VAROITUS! Tarkista, että kiinnitysremmit on asennettu oikein ja napakasti ennen jokaista käyttökertaa vetämällä sivuvaunusänkyä pois päin aikuisen sängystä.

Sivuvaunusängyn saa kytkeä vain sänkyyn, jonka korkeus on 58,5–70 cm lattiasta patjan yläreunaan mitattuna.

Tuote tulee sijoittaa tasaiselle lattialle.

Pienet lapset eivät saa leikkiä sängyn läheisyydessä ilman valvontaa.

TUOTTEEN KOKOAMINEN

Vuorillinen ylätukikehys



1 X

Vuorillinen ylätukikehys

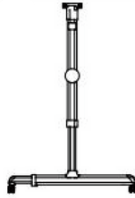

2 X

Keskimmäinen tukikehys

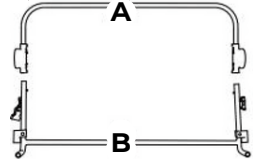

2 X

Poikittainen
alatanko

1 X

Suojakaide



1 X

Patja irrotettavalla
päällisellä

1 X

Kiinnitysremmi

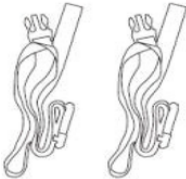

2 X

Kuljetuslaukku

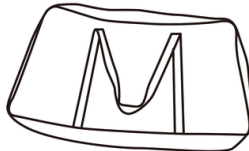

1 X

TUOTTEEN KOKOAMINEN JA KÄYTTÖ

- 1** Pidennä sivutukikehyksien tankoja, kunnes kuulet napsautuksen.

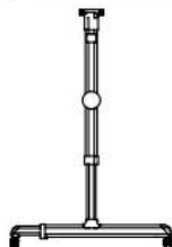

- 2** Aseta yksi sivutukikehyksistä tasaiselle alustalle. Työnnä poikittainen alatanko tukevasti sivutukikehykseen, kunnes kuulet napsautuksen.

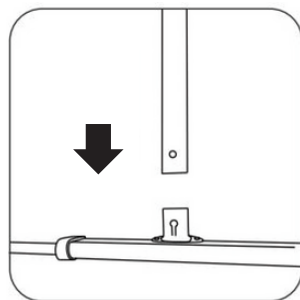

- 3** Toista sama toiselle puolelle.

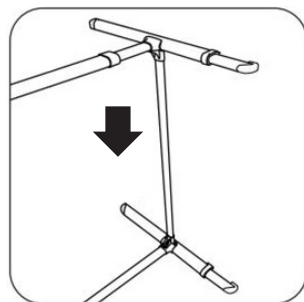

- 4** Kohdista suojakaide keskimmäisen tukikehyksen B-puolen kanssa ja työnnä niitä yhteen, kunnes kuulet napsautuksen.

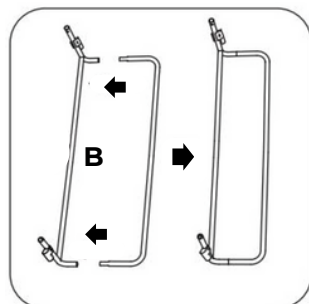

FI

5 Kohdista keskimmäisen tukikehyksen painikkeet ja reiät yhteen, kunnes kuulet napsautuksen.

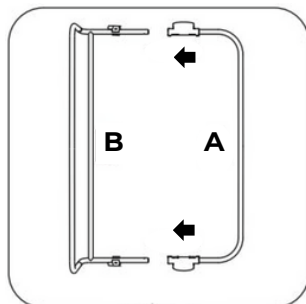

6 Työnnä keskimmäisen tukikehyksen molemmat puolet tukevasti sivutukikehyksiin, kunnes kuulet napsautuksen.

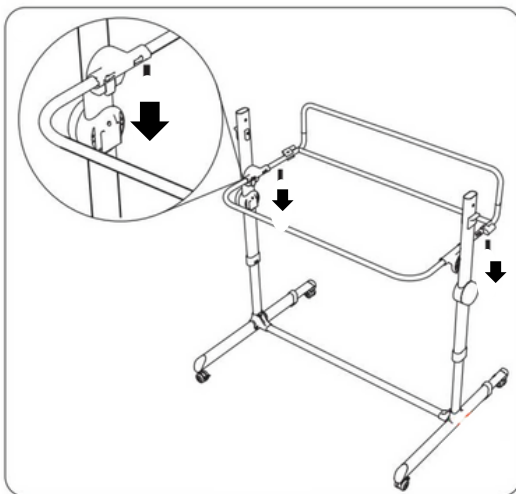

7 Kohdista ylätukikehys viimeisessä vaiheessa koottuun rakenteeseen.

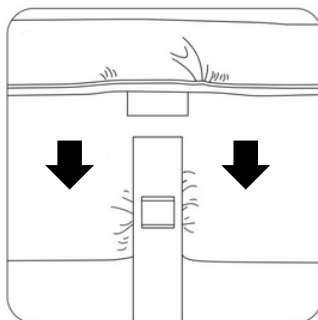

- 8** Työnnä ylätukikehyksen molemmat puolet tukevasti sivutukiin, kunnes kuulet napsautuksen. "Click". Vanhemman sänkyyn kytkettävän puolen ja suojakaiteen tulee olla samalla puolella.

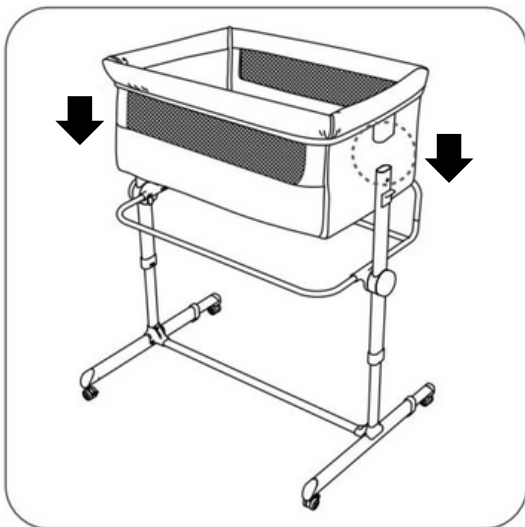

VAROITUS! Tuotteen väärin kokoaminen voi johtaa sen romahtamiseen käytön aikana! Sallitun maksimikuormituksen ylittäminen, vääränlainen kokoontaitto ja lisävarusteiden käyttö voivat vahingoittaa sänkyä.

- 9** Varmista, että vuori on täysin laajentunut.



10 Sulje vuori pohjasta vetoketjulla suojakaiteen peittämisen jälkeen.

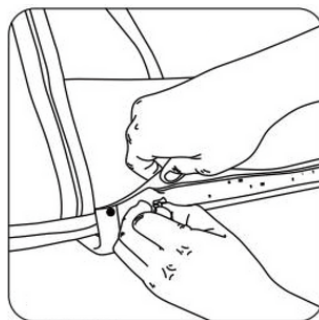

11 Käytä vuorauksen alla olevaa tarranauhua kiinnittääksesi se tukevasti keskimmaiseen tukikehykseen.

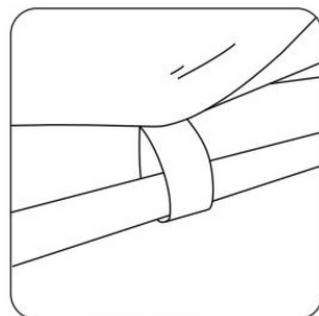

VAROITUS! Varmista, että jokainen tarranauha on kiinnitetty kunnolla.

12 Aseta patja kehtoon. Varmista, että se istuu tiukasti kehdon pohjassa.

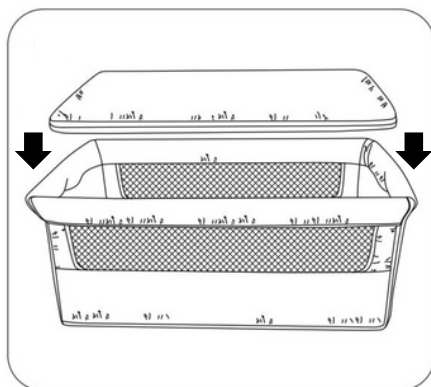

Näin pyörät lukitaan:

Paina pyörässä oleva poljin alas. Vapauta lukko nostamalla pyörän poljinta.

VAROITUS! Pyörät on aina lukittava ennen kuin vauva asetetaan sängyyn.

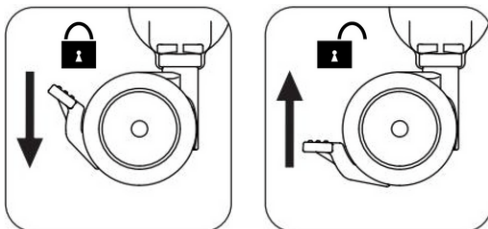
**Kehdon korkeuden säätäminen:**

Sänky on säädettävissä viidelle eri korkeudelle. Korkeuden säätäminen: Vedä molempien päätyjen kahvoja samanaikaisesti. Aseta turvallinen korkeus nostamalla tai laskemalla sänkyä kahvoista. Kun kuulet napsautuksen, sänky on lukkiutunut tietylle korkeudelle.

VAROITUS! Käytä ainoastaan tämän sängyn kanssa myytävää patjaa. Älä lisää toista patjaa – tukehtumisvaara!

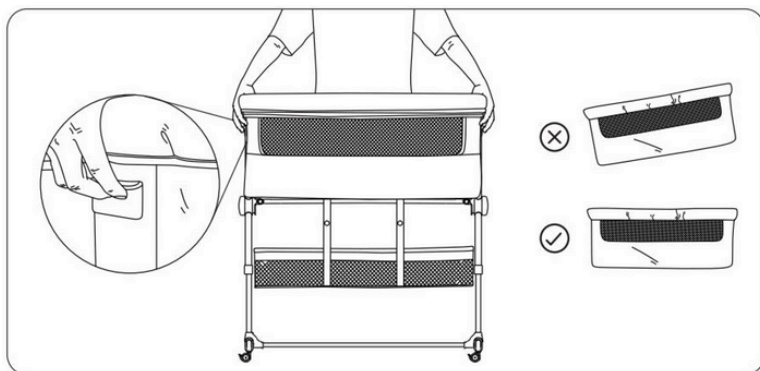

Kehdon kytkeminen vanhemman sänkyyn:

1. Avaa vanhemman sänkyyn liitettävän puolen vetoketjut verkkoikkunan poistamisen jälkeen. Paina nappia ja vedä kehystanko ulos.

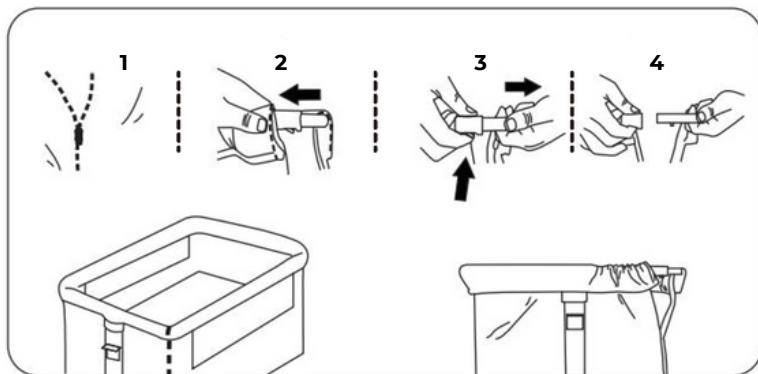

2. Liitä tanko keskimmäisen tukikehyksen alapuolella oleviin reikiin. Työnnä niitä yhteen, kunnes kuulet napsautuksen.

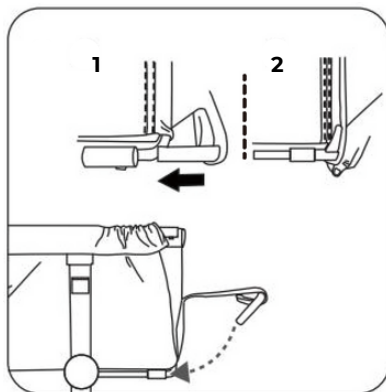

3. Kiinnitä kiinnitysremmit tiukasti kehtoon yhdistämällä soljet.

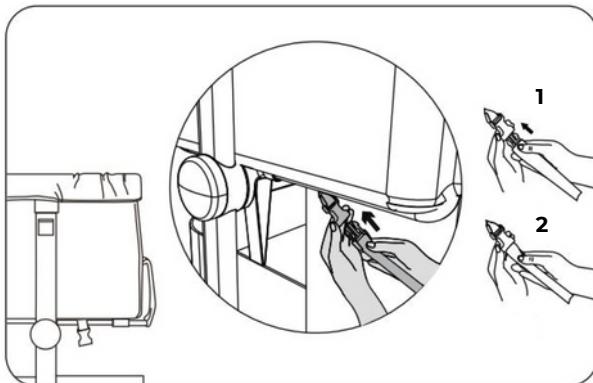

VAROITUS!

VAROITUS! Aseta kehto vanhempien sängyn viereen ja tarkista sen korkeus sängyn patjaan verrattuna.

VAROITUS! Kehdon sivutuki tulee aina asettaa vanhempien patjan lähelle ja vanhemman patjan on oltava aina 2 cm korkeammalla kuin kehdon sivutuen alalaita.

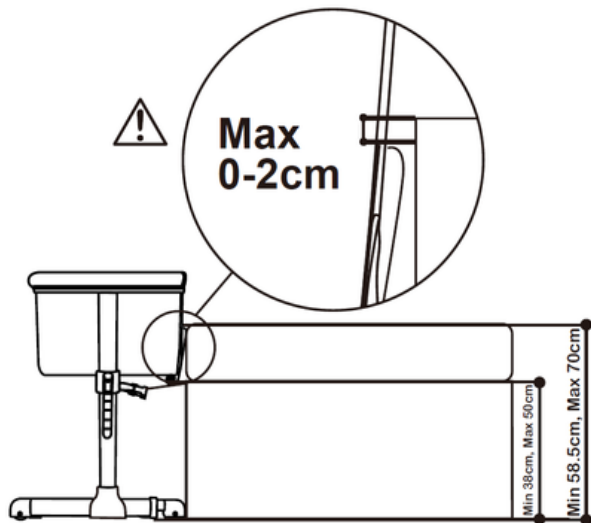

VAROITUS! Kehto kytketään sänkyyn pakkauksen mukana tulleilla kiinnitysremmeillä. Kiristä lenkki vetämällä remmeistä napakasti.

VAROITUS! Säädä kiinnityshihnat erikseen. Säädä niitä kunnes tuote on tiukasti vanhemman patjaa vasten. Remmien päät tulee työntää patjan ja sängyn rungon väliin, jotta ne eivät jää roikkumaan.

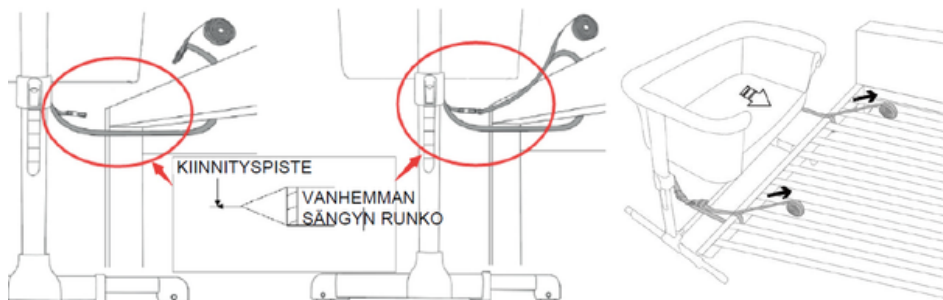

VAROITUS

- Tarkista aina ennen jokaista käyttöä, ettei vanhemman patjan ja vauvan sängyn välissä ole vakoa.
- Jos on, kiristä hihnoja vetämällä, kunnes vanhemman patjan ja lapsen sängyn välinen rako poistuu.
- Tuotteen käyttö on sallittu vain suorasivuisten vuoteiden ja/tai patjojen kanssa, tuotteen käyttö pyöreään patjan ja/tai vesisängyn kanssa ei ole sallittua.
- Kun tuote liitetään vanhemman sänkyyn, se tulee aina asentaa vanhemman sängyn pitkälle sivulle. Älä kiinnitä tuotetta vanhemman sängyn etu- tai jalkopäättyyn.

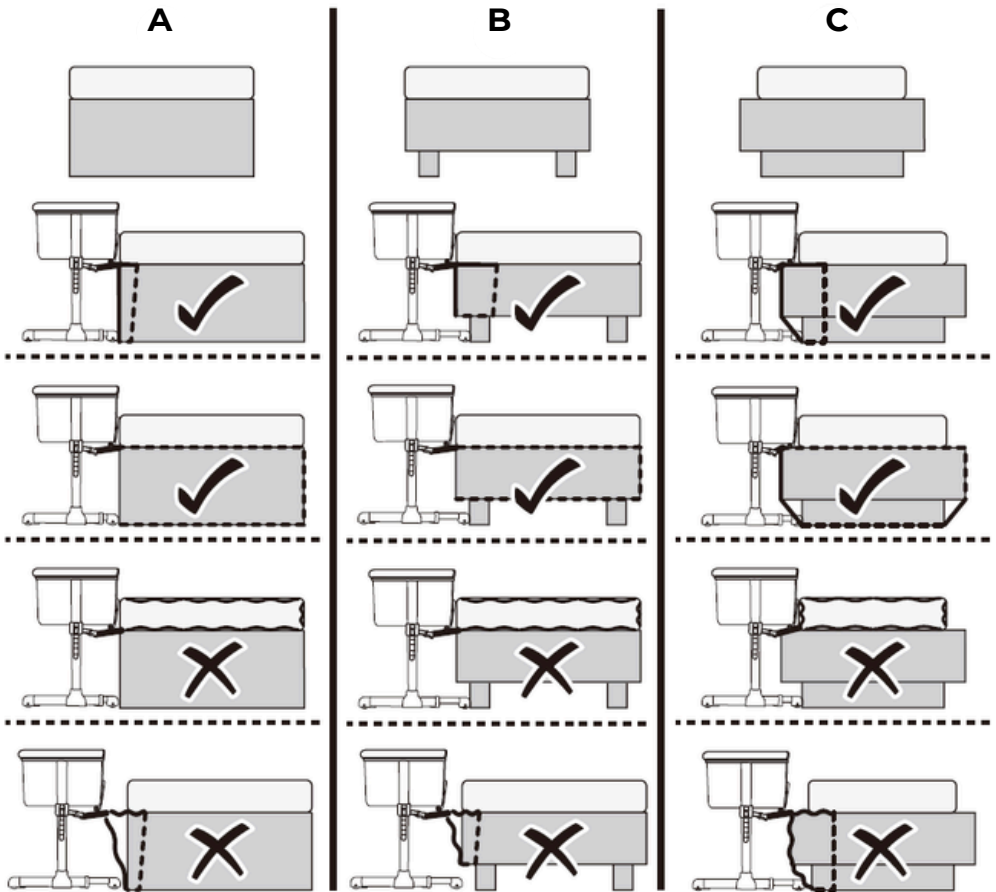

SIVUVAUNUSÄNGYN HUOLTAMINEN

Puhdistus

- Tämä tuote on suunniteltu ja kehitetty turvallisuutta, mukavuutta ja toimivuutta ajatellen. Lue tämä käyttöopas huolellisesti ennen tuotteen käyttöä ja säilytä ohjeet turvallisessa paikassa tulevaa tarvetta varten.
- Älä käytä liuottimia, hankausaineita tai aggressiivisiä puhdistusaineita varmistaaksesi sängyn pitkäaikaisen käytön. Tarkista jokaisen pesun jälkeen kankaiden kunto ja ompeleet. Noudata huolellisesti kankaiden pesulapuissa olevia ohjeita (lueteltu alla).



WICHTIG! SORGFÄLTIG LESEN UND FÜR SPÄTERES NACHSCHLAGEN AUFBEWAHREN!

ACHTUNG! Verwenden Sie dieses Produkt nicht, ohne vorher die Gebrauchsanweisung zu lesen .

ACHTUNG! Verwenden Sie das Produkt nicht mehr, sobald das Kind sitzen oder knien oder sich hochziehen kann.

ACHTUNG! Das Platzieren zusätzlicher Gegenstände im Produkt kann zu Erstickung führen.

ACHTUNG! Stellen Sie das Produkt nicht in die Nähe eines anderen Produkts, das eine Erstickungs- oder Strangulationsgefahr darstellen könnte, z. B. Schnüre, Rollo-/Gardinenschnüre usw.

ACHTUNG! Verwenden Sie nicht mehr als eine Matratze im Produkt.

ACHTUNG! Das Kinderbett muss in der festen Position verriegelt werden, wenn das Kind unbeaufsichtigt gelassen wird.

ACHTUNG! Alle Montagebeschläge sollten immer richtig angezogen werden und es sollte darauf geachtet werden, dass keine Schrauben locker sind, da ein Kind Körper- oder Kleidungsstücke (z. B. Schnüre, Halsketten, Schnullerketten usw.) einklemmen könnte, was eine Strangulationsgefahr darstellen würde.

ACHTUNG! Achten Sie auf die Gefahr von brennenden Zigaretten, offenem Feuer und anderen starken Hitzequellen wie elektrischen Heizstrahlern, Gasfeuern usw. in der Nähe des Kinderbettes.

ACHTUNG! Verwenden Sie das Kinderbett **NICHT**, wenn Teile fehlen, beschädigt oder kaputt sind. Wenden Sie sich bei Bedarf an den Hersteller, um Ersatzteile und Anleitungen zu erhalten. Tauschen Sie KEINE Teile aus.

ACHTUNG! Das Befestigungssystem muss verwendet werden und der Benutzer darf kein anderes Befestigungssystem verwenden.

ACHTUNG! Verwenden Sie nur die mit diesem Kinderbett verkaufte Matratze und legen Sie keine zweite Matratze darauf, es besteht Erstickungsgefahr.

ACHTUNG! Beistellbetten dürfen niemals in einer geneigten Position verwendet werden.

ACHTUNG! Alle Befestigungselemente müssen immer fest angezogen sein und es muss darauf geachtet werden, dass sich keine Schrauben lösen, da sich das Kind sonst an Körperteilen oder Kleidungsstücken (z. B. Schnüren, Halsketten, Bändern von Schnullern usw.) verfangen könnte, wodurch Strangulationsgefahr besteht.

ACHTUNG! Um die Gefahr zu vermeiden, dass der Hals des Kindes an der Oberschiene auf der dem Erwachsenenbett zugewandten Seite hängen bleibt, darf die Oberschiene nicht höher sein als die Matratze des Erwachsenenbetts.

ACHTUNG! Um das Risiko eines Erwürgens zu vermeiden muss das Befestigungssystem am Bett des Erwachsenen immer außerhalb des Kinderbetts gehalten werden.

ACHTUNG! Es darf niemals ein Spalt zwischen der niedrigeren Seite des Beistellbettes und der Matratze des Erwachsenenbettes vorhanden sein.

Wenn zwischen dem Beistellbett und dem Erwachsenenbett ein Spalt vorhanden ist, verwenden Sie das Produkt **NICHT**. Lücken sollten nicht mit Kissen, Decken oder anderen Gegenständen gefüllt werden.

ACHTUNG! Überprüfen Sie vor jedem Gebrauch die Festigkeit des Befestigungssystems, indem Sie das Beistellbett in eine Richtung vom Erwachsenenbett weg ziehen.

Das Beistellbett ist nur für die Verwendung mit Erwachsenenbetten vorgesehen, deren Höhe vom Boden bis zur Oberkante der Erwachsenenmatratze zwischen 58,5 und 70 cm liegt.

Das Produkt muss auf einem ebenen Boden platziert werden. Kleine Kinder dürfen nicht unbeaufsichtigt in der Nähe des Beistellbetts spielen.

MONTAGE

Oberer Stützrahmen mit Futter



1 X

Seitliche Stützstange



2 X

Mittlerer Stützrahmen

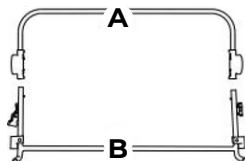

2 X

Untere Querstange



1 X

Sicherheitsschiene



1 X

Matratze mit abnehmbarem Bezug

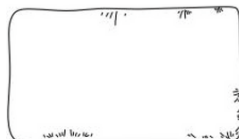

1 X

Befestigungsgurt

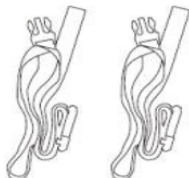

2 X

Reisetasche

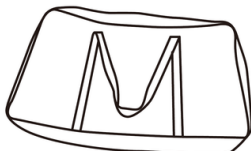

1 X

MONTAGE/BEDIENUNGSANLEITUNG

- 1** Ziehen Sie das untere Rohr der seitlichen Stützstangen heraus, bis Sie ein „Klicken“ hören.



- 2** Legen Sie eine der seitlichen Stützstangen auf eine ebene Fläche. Setzen Sie die untere Querstange sicher in die seitliche Stützstange ein, bis Sie ein „Klicken“ hören.

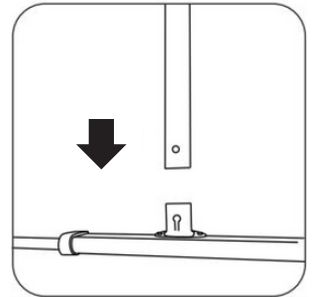

- 3** Wiederholen Sie den Vorgang für die andere Seite.

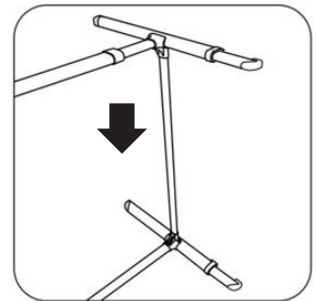

- 4** Richten Sie die Sicherheitsschiene und Teil B des mittleren Stützrahmens aus und drücken Sie sie zusammen, bis Sie ein „Klicken“ hören.

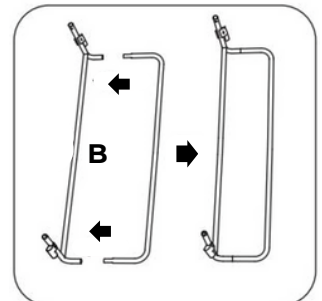

5 Richten Sie die Knöpfe und Löcher an zwei Teilen des mittleren Stützrahmens aus und drücken Sie sie zusammen, bis Sie ein „Klicken“ hören.

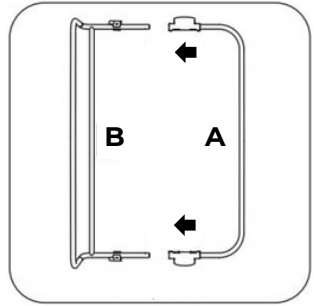

6 Stecken Sie beide Seiten des zusammengebauten mittleren Stützrahmens fest in die seitlichen Stützstangen, bis Sie ein „Klicken“ hören.

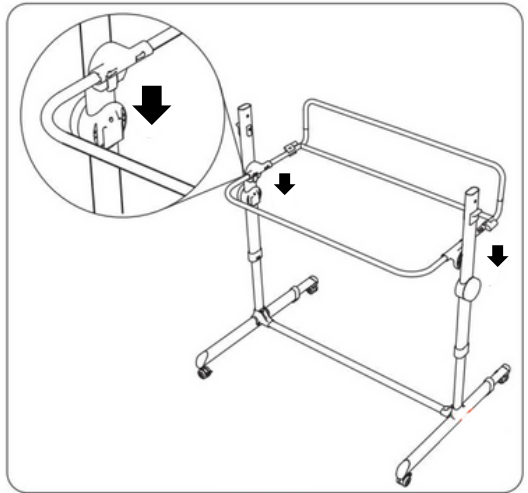

7 Richten Sie den oberen Stützrahmen und die im letzten Schritt zusammengebaute Struktur aus.

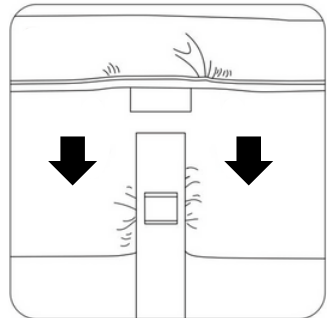

- 8** Stecken Sie beide Seiten des oberen Stützrahmens fest in die seitlichen Stützstangen, bis Sie ein KLICKEN hören. Die Beistellseite und die Sicherheitsschiene sollten sich auf derselben Seite befinden.



ACHTUNG! Eine falsche Montage kann während des Gebrauchs zu einem Zusammensturz führen! Überlastung, falsches Zusammenfallen und die Verwendung von Zubehör können zu Schäden am Kinderbett führen.

- 9** Stellen Sie sicher, dass das Futter vollständig ausgedehnt ist.



10 Schließen Sie die Unterseite des Futters, nachdem Sie die Sicherheitsschiene abgedeckt haben.

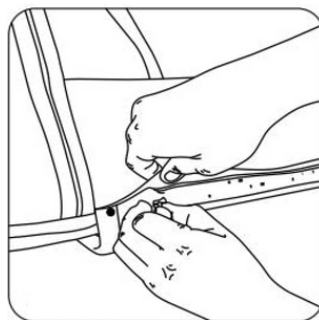

11 Verwenden Sie den Klettverschluss unter dem Futter, um das Futter sicher am mittleren Stützrahmen zu befestigen.

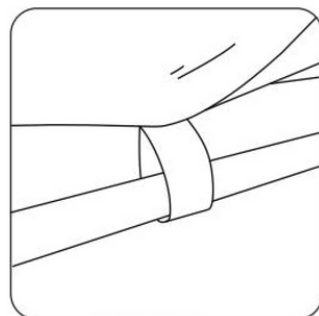

ACHTUNG! Stellen Sie sicher, dass alle Klettverschlüsse sicher befestigt sind.

12 Legen Sie die Matratze in das Kinderbett. Stellen Sie sicher, dass sie genau in den Boden des Kinderbetts passt.

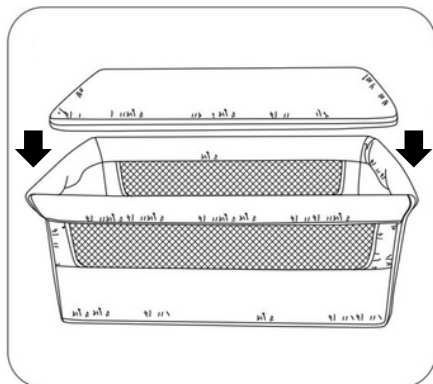

So blockieren Sie die Räder:

Drücken Sie das Pedal am Rad, um es zu verriegeln. Heben Sie das Pedal am Rad an, um die Sperre zu lösen.

ACHTUNG! Die Räder müssen arretiert werden, bevor das Baby in das Kinderbett gelegt wird.

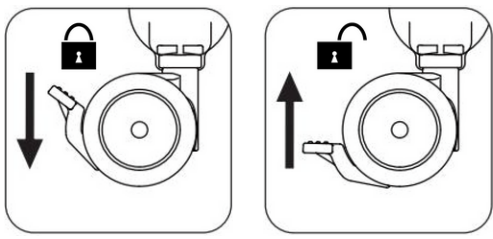

So stellen Sie die Höhe ein:

Das Kinderbett ist fünffach höhenverstellbar. So stellen Sie die Höhe ein: Ziehen Sie den Griff an beiden Seiten gleichzeitig nach oben. Stellen Sie eine sichere Höhe ein, indem Sie das Kinderbett anheben oder absenken. Lassen Sie die beiden Griffe los, um ein „Klicken“ zu hören, was bedeutet, dass es verriegelt ist.

ACHTUNG! Verwenden Sie nur die mit dem Kinderbett verkaufte Matratze, fügen Sie wegen Erstickungsgefahr keine zweite Matratze hinzu.

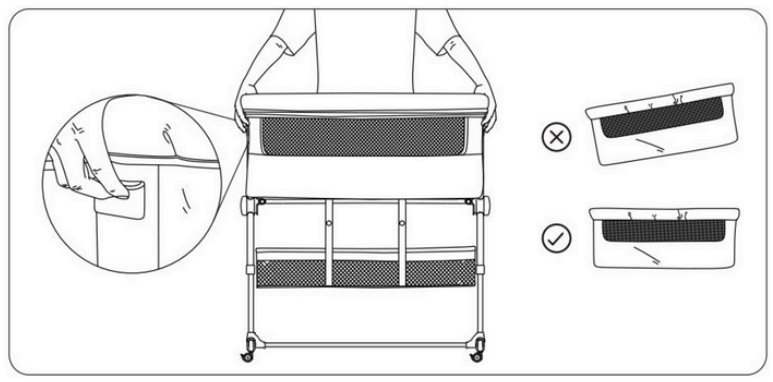

So verwenden Sie den Beistellbettmodus:

1. Öffnen Sie nach dem Entfernen des Moskitonetzes beide seitlichen Reißverschlüsse des oberen Stützrahmens. Drücken Sie die Knöpfe und ziehen Sie das Rohr heraus.

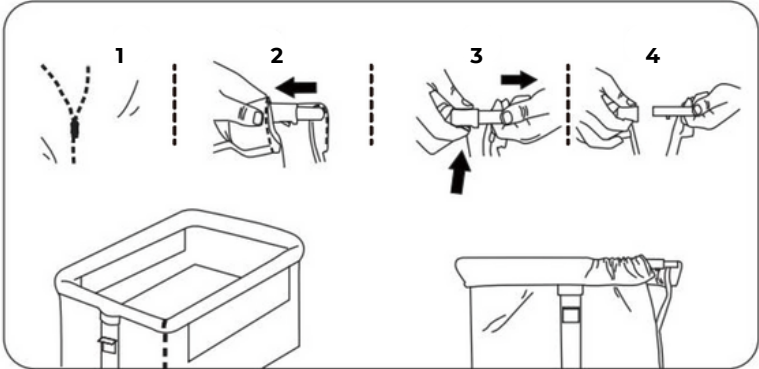

2. Richten Sie das Rohr und die Löcher unter dem mittleren Stützrahmen aus. Schieben Sie sie zusammen, bis Sie ein „Klicken“ hören.

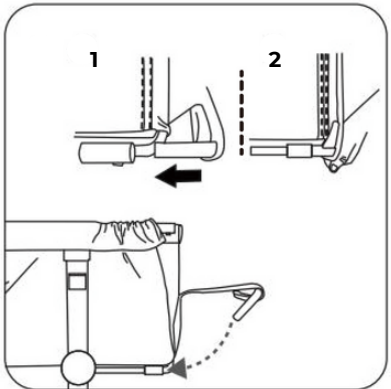

3. Befestigen Sie die Sicherungsgurte sicher an dem Kinderbett, indem Sie die Schnallen verbinden.

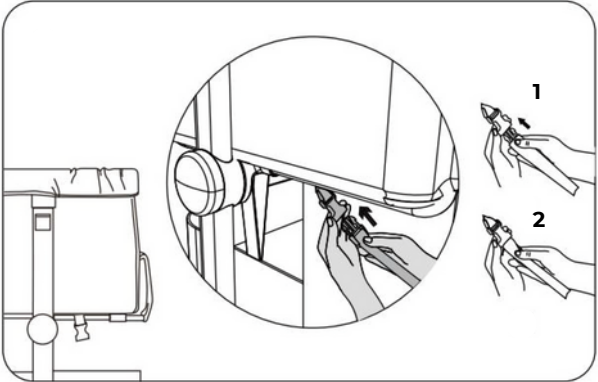

⚠️ ACHTUNG! ⚠️

ACHTUNG! Bewegen Sie das Beistellbett in die Nähe des Elternbettes und überprüfen Sie die Höhe des Babybetts im Vergleich zur Matratze auf dem Elternbett.

ACHTUNG! Die Seitenstütze des Beistellbetts sollte immer nahe an der Matratze der Eltern platziert werden und die Matratze sollte immer maximal 2 cm höher als die Höhe der Seitenstütze für die Befestigung des Beistellbetts sein.

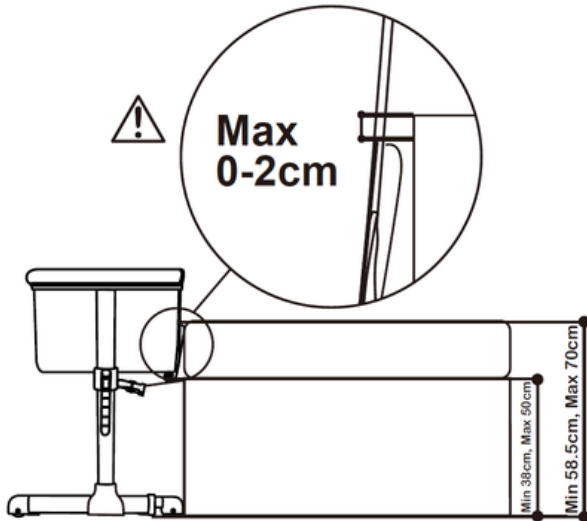

ACHTUNG! Um das Bett im Beistellbettmodus am Bett der Eltern zu befestigen, verwenden Sie das beigegefügte Paar Befestigungsgurte, die im Lieferumfang enthalten sind. Ziehen Sie die Schlaufe fest, indem Sie fest an den Gurten ziehen. **ACHTUNG!** Passen Sie die Gurte separat an, bis das Beistellbett festen Kontakt mit der Matratze der Eltern hat. Bewahren Sie überschüssige Gurte zwischen Matratze und Lattenrost auf.

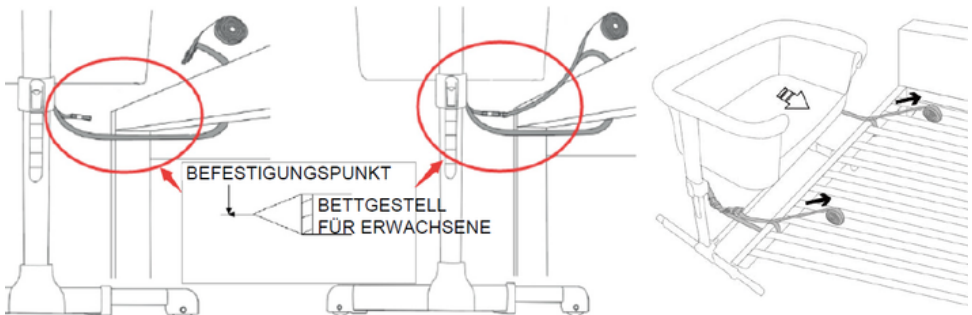

ACHTUNG

- Prüfen Sie vor jedem Gebrauch immer, dass zwischen der Matratze der Eltern und der Seite des Beistellbetts kein Zwischenraum ist.
- Wenn ja, ziehen Sie die Gurte fest, um sie zu spannen, bis kein Platz mehr vorhanden ist und der zulässige Gebrauchszustand wiederhergestellt ist.
- Die Verwendung des Produkts ist nur mit Betten und/oder Matratzen mit geraden Seiten zulässig, die Verwendung des Produkts mit runden Matratzen und/oder Wasserbetten ist nicht zulässig.
- Wenn das Produkt im Beistellbettmodus verwendet wird, sollte es immer an der Längsseite des Bettzugangs angebracht werden, befestigen Sie das Produkt nicht am Kopf- oder Fußende des Bettes.

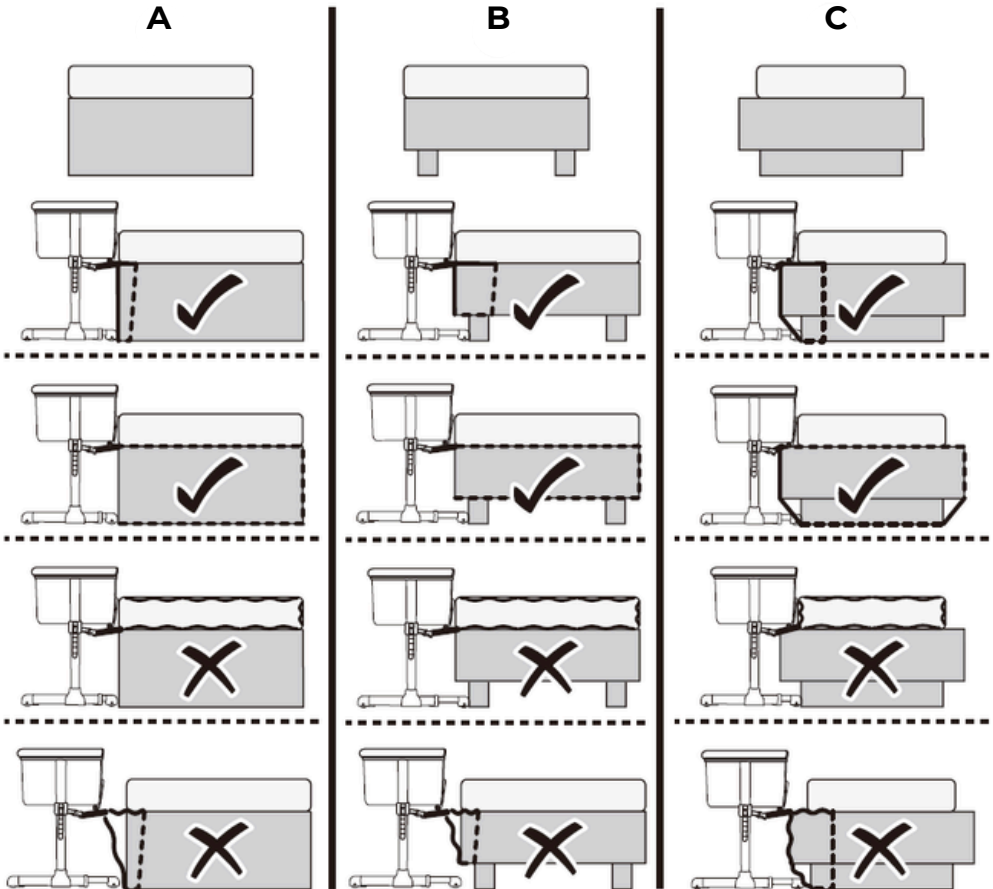

PFLEGE DES BEISTELLBETTES

Reinigung

· Dieses Produkt wurde unter Berücksichtigung von Sicherheit, Komfort und Funktionalität entworfen und entwickelt. Lesen Sie diese Bedienungsanleitung sorgfältig durch, bevor Sie das Produkt verwenden, und bewahren Sie die Anweisungen an einem sicheren Ort für zukünftigen Bedarf auf.

· Verwenden Sie keine Lösungsmittel, Scheuermittel oder aggressiven Reinigungsmittel, um eine langfristige Nutzung des Bettes zu gewährleisten. Überprüfen Sie nach jedem Waschgang den Zustand der Stoffe und Nähte. Befolgen Sie sorgfältig die Anweisungen auf den Pflegeetiketten der Stoffe (unten aufgeführt).



Beemoo·CARE

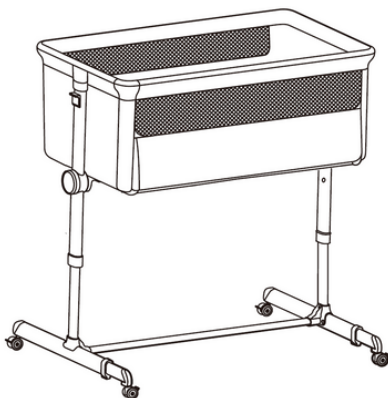

UK

Produced by:
Jollyroom AB

Sörredsvägen 111
SE-418 78 Göteborg
SWEDEN
Contact: +46313100013

SE

Producerad av:
Jollyroom AB

Sörredsvägen 111 SE-
418 78 Göteborg
SWEDEN
Kontakt: +46313100013

NO

Produsert av:
Jollyroom AB

Sörredsvägen 111 SE-
418 78 Göteborg
SWEDEN
Kontakt: +4733509350

DK

Produceret af:
Jollyroom AB

Sörredsvägen 111
SE-418 78 Göteborg
SWEDEN
Kontakt: 88448888

FI

Tuottanut:
Jollyroom AB

Sörredsvägen 111
SE-418 78 Göteborg
SWEDEN
Asiakaspalvelu:
0942415555

DE

Produziert von:
Jollyroom AB

Sörredsvägen 111
SE-418 78 Göteborg
SCHWEDEN
Kundenservice:
+4904029997999